

PRACA I BEZCZYNNOŚĆ

**SZKICE O POLITYCE,
SPOŁECZEŃSTWIE
I KULTURZE**



POD REDAKCJĄ NAUKOWĄ ROBERTA BORKOWSKIEGO



UCZELNIANE WYDAWNICTWA NAUKOWO-DYDAKTYCZNE

KRAKÓW 2009

KU 0291 pozycja wydawnictw naukowych
Akademii Górniczo-Hutniczej im. Stanisława Staszica w Krakowie

© Wydawnictwa AGH, Kraków 2009
ISBN 978-83-7464-170-8

Redaktor Naczelny Uczelnianych Wydawnictw
Naukowo-Dydaktycznych AGH: *Jan Sas*

Komitet Naukowy UWND AGH:
prof. dr hab. inż. Tomasz Szmuc (przewodniczący),
prof. dr hab. Marek Capiński,
dr hab. inż. Jerzy Klich, *prof. nadzw.*,
dr hab. inż. Witold K. Krajewski, *prof. nadzw.*,
prof. dr hab. inż. Tadeusz Sawik,
prof. dr hab. inż. Mariusz Ziółko

Recenzent
ks. prof. zw. dr hab. Andrzej Zwoliński (PAT)

Redakcja: *Joanna Ciągala*

Projekt okładki i strony tytułowej oraz redakcja techniczna: *Beata Barszczewska-Wojda*

Skład komputerowy: MarDruk, Marcin Herzog
tel. 0-602-130-104, <http://www.mardruk.pl>

Redakcja Uczelnianych Wydawnictw Naukowo-Dydaktycznych AGH
al. Mickiewicza 30, 30-059 Kraków
tel. 012 617 32 28, tel./faks 012 636 40 38
e-mail: redakcja@wydawnictwoagh.pl
www.WydawnictwoAGH.pl

Spis treści

HISTORIOZOFICZNY SENS PRACY

Rozdział 1. Wstęp – refleksja o pracy i bezczynności we współczesnej cywilizacji	7
<i>Robert Borkowski</i>	
Rozdział 2. Człowiek do przepracowania	17
<i>Piotr Jordan Śliwiński OFM Cap</i>	
Rozdział 3. Krytyka pracy – skrót historyczno-perspektywiczny	31
<i>Mateusz Kwaterko</i>	
Rozdział 4. Proletariat peryferii – końca pracy nie będzie	41
<i>Jarosław Urbąski</i>	
Rozdział 5. Praca: towar nie zawsze chodliwy	57
<i>Michał Siciński</i>	

IDEE I KONCEPCJE PRACY

Rozdział 6. Mikołaja Bierdiajewa rozważania o pracy	73
<i>Katarzyna Stark</i>	
Rozdział 7. Carlyle’owska filozofia pracy wobec kryzysu znaczenia	83
<i>Anna Malecka</i>	
Rozdział 8. Praca i płace optymalne w filozoficznym projekcie „przyjaznego rynku”	91
<i>Maria Bielawka</i>	
Rozdział 9. Autokreacyjny wymiar pracy ludzkiej w warunkach społeczeństwa informacyjnego	101
<i>Arkadiusz Wąsiński</i>	

PRACA I SPOŁECZEŃSTWO

Rozdział 10. Między etatem a kontraktem. Uwarunkowania prawne i rynkowe sytuacji zawodowej sportowców	113
<i>Aleksandra M. Jackiewicz</i>	

Rozdział 11. Modele wypalenia zawodowego jednostki w pracy	127
<i>Maria K. Grzegorzewska</i>	
Rozdział 12. Wykluczenie społeczne a perspektywy edukacyjno-zawodowe młodzieży. Analiza porównawcza uczniów szkoły zawodowej i technikum	137
<i>Ewa Czerwińska</i>	
Rozdział 13. Bezrobocie i brak perspektyw jako źródło wzrostu zagrożenia uzależnieniami wśród młodzieży	147
<i>ks. Kajetan Klein</i>	
Rozdział 14. Badania empiryczne wpływu zmian ekonomicznych i społecznych na przestępczość w Polsce ze szczególnym uwzględnieniem przestępczości młodzieży	159
<i>Ewa Czerwińska</i>	
Rozdział 15. Etos robotnika w PRL i jego upadek w III RP (prawda i fikcja filmowa dwóch epok)	171
<i>Zbigniew Klima</i>	
Rozdział 16. Migracje zarobkowe: szanse czy zagrożenie dla Polski?	183
<i>Magdalena Kulińska, Monika Wądrzyk</i>	
Rozdział 17. Zmiany w kształceniu wyższym szansą na rozwiązywanie problemów polskiej młodzieży na rynku pracy	199
<i>Lucyna Kulińska, Joanna Leśniowska</i>	
Rozdział 18. Przejawy niewolnictwa w XX wieku. Praca niewolnicza w latach 1939–1959	213
<i>Andrzej Kubica</i>	

Historiozoficzny sens pracy

ROZDZIAŁ 1

Wstęp – refleksja o pracy i bezczynności we współczesnej cywilizacji

Robert Borkowski

Humanistyczna refleksja nad pracą człowieka jest tak stara jak filozofia. O pracy pisali na przestrzeni wieków Hezjod, Émile Durkheim, Karol Marks, Stanisław Staszic, Leon XIII, a o czasie wolnym od pracy – np. Johan Huizinga czy Roger Caillois. Współcześnie problematyką pracy zajmują się różne dyscypliny nauki: ekonomia, socjologia, psychologia, ergonomia, filozofia czy nawet etnologia.

Truizmem jest stwierdzenie, że praca stanowi podstawę egzystencji, jej wykonywanie jest naturalne, konieczne i oczywiste. Jednak dziś, w epoce ponowoczesności, rewolucji cyfrowej i globalizacji, praca i jej pojmowanie ulega daleko idącym przemianom i przewartościowaniom. Jak zauważa Anna Zadrożyńska¹, do początków epoki kapitalizmu pojęcie pracy nie obejmowało czynności umysłowych (a więc twórczości i zabawy), a było utożsamiane wyłącznie z dolegliwością wysiłku fizycznego, czego dowodem etymologia słowa „praca” w różnych językach europejskich. Greckie *ponos* oznaczało pracę i cierpienie, angielskie *labour* i francuskie *travail* oznaczało też w przeszłości ból, podobnie jak staroniemieckie *Arbeit*. Natomiast angielskie *job* było określeniem grudy, kawałka czegoś.

Obecną epokę rozwoju cywilizacji, czyli kapitalizm zglobalizowany, charakteryzuje według Richarda Sennetta nastawienie na krótkotrwałość, nietrwałość narracji porządkującej życie człowieka, w którym niestabilność ma być czymś normalnym². Człowiek współczesny musi liczyć się z tym, że w ciągu swojego życia nie tylko zmieni wielokrotnie swe miejsce pracy, ale też zmieniać może wykonywany zawód. Utrata pracy staje się czymś zwyczajnym, tak jak niepełne zatrudnienie, zatrudnienie w kilku miejscach na części etatów czy wykonywanie prac dla różnych pracodawców (tzw. *portfolio working*). Wszystko to powodowane jest szybkością globalizacyjnych i cywilizacyjnych przemian. Współczesne rynki pracy cechować ma tzw. elastyczność (np. cechą tę przypisuje się rynkowi pracy w USA). Elastyczność (*flexibility*) i restrukturyzacja (*reengineering*) w firmie polegają najczęściej na redukcji zatrudnienia (*downsizing*) powodowaną ciągłym dążeniem do zmniejszenia kosztów. Kuriozalnie, choć może ekonomicznie zasadnie, brzmią deklaracje prasowe, takie jak zacytowana poniżej czołówka „Gazety Wyborczej”³: „kim z wykształcenia jest osoba, która doprowadziła do największej fuzji na rynku IT i zwol-

¹ A. Zadrożyńska, *Homo Faber i Homo Ludens. Etymologiczny szkic o pracy w kulturach tradycyjnej i współczesnej*, Warszawa 1983.

² R. Sennett, *Koroźja charakteru. Osobiste konsekwencje pracy w nowym kapitalizmie*, Warszawa 2006.

³ Zob. „Gazeta Wyborcza” 6.11.2006, dodatek „Praca”.

niła z pracy 17 tys. pracowników? To Carly Fiorina, filolog klasyczny, do niedawna prezes Hewlett-Packard. Nie zawsze humaniści osiągają takie sukcesy. A jak radzą sobie w Polsce?”.

Wystarczy uświadomić sobie, jak szybko doszło do redukcji zatrudnienia w rolnictwie w następstwie pierwszej rewolucji przemysłowej i mechanizacji rolnictwa (w przeciągu stulecia z 90% do 30%)⁴. Dziś natomiast odsetek pracujących w sektorze agrarnym jest w najbardziej rozwiniętych krajach niewielki i sięga zaledwie kilku procent (około 3% w USA). Sceptycy oceniają, że rewolucja informatyczna pociąga za sobą również drastyczną redukcję zatrudnienia w ogóle

Wobec presji globalnej konkurencji socjalne zaangażowanie przedsiębiorców nie wchodzi w rachubę, a w nadchodzącym stuleciu wystarczy przecież ledwie 20% zdolnej do pracy populacji, aby utrzymać światową gospodarkę w jej rozmachu. Tak oto głoszony przez Francisa Fukuyamę koniec historii zamienia się w koniec pracy, a skutki obu procesów – globalizacji i postępu technicznego – są takie same.

Era postępu technicznego jest jednocześnie erą bezrobocia. Ocenia się, że strukturalne bezrobocie utrzymuje się przez cały okres życia bezrobotnych, osiągając w niektórych rejonach Unii nawet 30%. Bezrobocie wiedzie z kolei do społecznej destabilizacji. Brzmi to jak urzeczywistnienie antyutopijnych prognoz, ale jest niestety prawdą, że zorganizowana przestępczość (produkcja narkotyków i handel nimi, przemyt papierosów itp.) stanowi najszybciej rozwijającą się dziedzinę gospodarki na świecie. Dla szerokich rzesz niewykształconych i bezrobotnych działalność przestępcza jest niczym innym jak racjonalnym wyborem intratnej „kariery zawodowej”. Z drugiej strony obywatele wydają na ochronę coraz więcej pieniędzy. Dwadzieścia osiem milionów Amerykanów żyje w ufortyfikowanych osiedlach (*gated communities*), a na prywatną ochronę wydaje dwa razy więcej aniżeli państwo na policję. Okazuje się, że zgodnie z teoriami najszybciej rozwija się sektor usług, jednakże chyba nie ta jego część, o jakiej myśleli apologetci rozwoju społeczeństwa postindustrialnego. Oto według analiz i prognozowanego wzrostu w latach 1990–2005 najbardziej dynamicznie rozwija się w USA zatrudnienie w sferze ochrony osobistej oraz obiektów (24-procentowy wzrost, choć niektórzy prognozują w najbliższej przyszłości nawet wzrost 40-procentowy)⁵.

Kolejną cechą globalnego turbokapitalizmu jest naruszanie prawa pracy przez wielkie korporacje, jak dzieje się na przykład w firmie Caterpillar, gdzie zatrzymano wzrost płac, zaś nowo zatrudnionym pracownikom zaproponowano stawki poniżej obowiązującej taryfy. Jednocześnie wydłużono czas pracy, osiągając w ten sposób wzrost produkcji i sprzedaży. Strajk zorganizowany przez związki zawodowe został złamany. Podobnie było w przypadku koncernu Boeinga w latach 1992–1996, gdy zwolniono 45 tys. pracowników. Giełda zareagowała gwałtownym wzrostem cen akcji i nikt nie brał pod uwagę, czy zwolnienie doświad-

⁴ D. Tapscott, *Gospodarka cyfrowa. Nadzieje i niepokoje ery świadomości systemowej*, Warszawa 1998, s. 38.

⁵ por. H. McRac, *Świat w roku 2020*, Warszawa 1996, s. 276 i nast.

zonych pracowników nie zagrozi produkcji, a więc, w konsekwencji, dochodom. W następnym roku koncern zanotował straty, nie mogąc wywiązać się z zamówień, zaczęto więc z powrotem przyjmować ludzi, lecz już na gorszych warunkach. Podobnie kształtowała się w pierwszej połowie lat dziewięćdziesiątych ubiegłego wieku działalność koncernu Pacific Bell zatrudniającego zwolnionych pracowników bez prawa do zasiłku chorobowego i składki emerytalnej. Przejawem tego rodzaju zmian we współczesnej gospodarce jest zmiana statusu zatrudnionych na tzw. *just in time worker*, czyli pracownika kontraktowego, a nie etatowego, czasami nawet wykonującego zlecenia dla kilku przedsiębiorstw.

W iście profetycznych wizjach większość futurologów i ekonomistów jeszcze w połowie XX wieku zakładała, że wraz z postępem techniki czas pracy ulegnie skróceniu do czterech dni w tygodniu, wiek emerytalny obniży się do czterdziestu lat, panować będzie powszechny dobrobyt, a zasadniczym problemem ludzkości w kolejnych stuleciach będzie nadmiar wolnego czasu.

Rzeczywistość różni się jednak od oczekiwań optymistycznie nastawionych autorów prognoz postępu technicznego. Nowoczesne technologie, dzięki którym wkraczamy w epokę społeczeństwa informatycznego, wcale nie okazały się dla swych użytkowników takawe. Spędzamy dziś w pracy tyle samo czasu co pokolenia, którym dobrodziejstwa informatyki nie były znane. Zjawisko mody na przepracowanie stało się w przeciagu kilku lat udziałem społeczeństw transformujących się krajów Europy Środkowej. U schyłku nowego stulecia pojawiło się widmo cywilizacyjnego niewolnictwa. Marzenia o pracy i sukcesie są dziś nieodłącznie związane z wysokimi kosztami w postaci poświęcenia swego czasu pracodawcy (tzw. dyspozycyjność), nadmiar wolnego czasu jest natomiast udziałem bezrobotnych, a więc tych, którzy są wyłączeni z rynku pracy oraz mają ograniczone możliwości udziału w konsumpcji. Ludzie pracują coraz dłużej, ulegając mitom konsumpcji i wpadając w spiralę chęci posiadania coraz większej ilości rzeczy, które często okazują się całkowicie bezużyteczne. Obok obszaru biedy i bezrobocia występujących w każdym kraju, istnieją strefy nadmiernej pracy i niepotrzebnej konsumpcji. Podstawowe cele gospodarki kapitalistycznej, takie jak wzrost gospodarczy, pełne zatrudnienie, stabilność finansowa i rosnące płace realne, zdają się być przeszłością. Koniec XX wieku przyniósł natomiast wedle Lestera C. Thurowa⁶ „pod znakiem gwałtownej transformacji rozkładu dochodów i bogactwa oraz ekonomicznej nierównowagi”. Rozwój gospodarki Chin i regres Japonii, załamanie gospodarki meksykańskiej, spadek płac realnych większości Amerykanów, wzrost stopy bezrobocia i niezdolność krajów europejskich do tworzenia nowych miejsc pracy, a wreszcie spowolnienie wzrostu gospodarczego świata na niespotykaną przez całe stulecie skalę – składają się na obraz globalnej sytuacji. Świat znalazł się w stanie naruszonej równowagi, co spowodowane jest między innymi upadkiem systemu komunistycznego i pełnym włączeniem krajów byłego RWPG w system kapitalistyczny oraz malejącym znaczeniem potęgi gospodarczej Stanów Zjednoczonych, a więc wkroczeniem w erę bez dominującego politycznie i ekonomicznie mocarstwa.

⁶ zob. L. C. Thurow, *Przyszłość kapitalizmu*, Wrocław 1999, s. 32.

Zmienia się również demograficzny obraz świata, w którym nasilają się migracje, rośnie liczba ludności krajów najbiedniejszych i następuje proces starzenia się społeczeństw krajów najbogatszych. Następuje wreszcie (a w wielu krajach już nastąpiło) technologiczne przejście w epokę zdominowaną przez gałęzie produkcji oparte na potencjale intelektualnym, a więc erę postindustrialną (cywilizacja „trzeciej fali”, społeczeństwo informacyjne). Co za tym idzie, czynniki takie, jak przestrzeń i czas, straciły na znaczeniu. Umiejscowienie produkcji jest niezależne od warunków geograficznych (przestają się liczyć takie czynniki, jak złoża surowców, warunki komunikacyjne, poziom rozwoju kraju itp.), a czas wprowadzenia nowych produktów na rynek, opracowania nowych technologii, projektowania nowych wyrobów uległ skróceniu wraz z postępami rewolucji informacyjnej.

Wzrost gospodarczy spowodowany rozwojem nowoczesnych technologii i zwiększeniem wydajności pociąga za sobą niedobór czasu. Paradoksalnie, w nowoczesnej gospodarce czas staje się najbardziej deficytowym elementem, istotnym zarówno w procesie produkcji, jak i konsumpcji. W systemach gospodarczych o niskiej wydajności czas jest stosunkowo mało istotnym kosztem produkcji, tak więc w gospodarce niedoboru tylko jednego nigdy nie brakowało – czasu. Natomiast w systemach charakteryzujących się wysoką wydajnością czas staje się coraz droższym elementem procesów gospodarczych. W przeszłości brak czasu charakteryzował „doby” społeczne, niegdyś bowiem niskie wykształcenie szło w parze z brakiem pieniędzy i czasu. Obecnie sytuacja uległa odwróceniu, bardzo mało czasu mają dziś warstwy wyższe, obowiązująca stała się bowiem zasada głosząca, że człowiekiem sukcesu nie jest ten, kto ma wolny czas, ale ten, kto więcej pracuje i więcej konsumuje. Podział „klasowy” współczesnych społeczeństw najbardziej rozwiniętych krajów jest więc dychotomiczny – ludzie należą do kategorii wykształconych (menedżerów, intelektualistów i pracowników z wyższymi kwalifikacjami) oraz pracowników świadczących usługi (nisko płatne, oparte na bardzo prostych kwalifikacjach). Dostatkiem czasu mogą natomiast pochwalić się grupy pozostające poza rynkiem pracy, a więc bezrobotni, emeryci i renciści.

Człowiek współczesny pracuje o wiele więcej i o wiele dłużej aniżeli jego przodkowie w minionych stuleciach, podczas gdy w wizjach futurologicznych obraz przyszłości rysował się zupełnie inaczej. Niepowstrzymany postęp cywilizacyjny miał zapewniać wszystkim coraz lżejszą i mniej czasochłonną pracę. Cywilizacja przemysłowa, która miała stać się cywilizacją nudy spowodowanej nadmiarem wolnego czasu dzięki powszechnemu rozwojowi techniki i zastępowaniu człowieka zautomatyzowaną pracą maszyn, stała się jednak cywilizacją notorycznego braku czasu.

Każda cywilizacja oraz każda wielka kultura podlega określonej imperatywowi rozwojowemu. Oznacza to istnienie pewnego wzorca wartości i podstawowej zasady, wokół której ogniskują się główne procesy trwania i cywilizacyjnego rozwoju. Zasadniczym imperatywem cywilizacyjnym stała się w wieku XX obsesja szybkości, a dominującym motywem cybercywilizacji jest ciągłe zmaganie się z czasem. Obok dążenia do maksymalizacji wytwarzania i posiadania (większa ilość posiadanych dóbr konsumpcyjnych ma oznaczać dobrobyt), to właśnie pęd do osiągnięcia coraz większej szybkości pracy, komunikacji, przepływu

informacji itp. (szybciej ma oznaczać nowoczesnie) stał się dominującym wzorcem cywilizacyjnym ponowoczesności. Społeczeństwa krajów rozwiniętych cywilizacyjnie charakteryzuje wyprzedzenie temporalne polegające na życiu teraźniejszością. Przeszłość i wzorce z niej wypierane straciły na znaczeniu, a wyobrażenie sobie przyszłości jest z uwagi na tempo zmian niemożliwe. Współcześnie zmiany odczuwa się już nie jako ilościowe czy jakościowe, bo w tym czasie każde podwojenie (szybkości jakiegoś procesu, ilości itp.) tworzy zupełnie nowe warunki, do których trzeba się na nowo adaptować. Rozpowszechnienie techniki zrodziło więc efekty oparte na chronocentryzmie kulturę natychmiastowości⁷.

Czas stał się już od początku ery nowoczesnej towarem i jako taki jest sprzedawany i kupowany bez względu na społeczne czy ludzkie konsekwencje. Kiedy jednak Benjamin Franklin wypowiadał znamienne słowa: „czas to pieniądz”, miał na myśli przede wszystkim to, że czas powinien być wykorzystany w sposób produktywny i że nie wolno człowiekowi marnować go na czynności zbędne, niepotrzebne i nierozważne. Dziś wszystko, co pracuje zbyt wolno, budzi niechęć, zniecierpliwienie i pogardę jako anachronizm, nienowoczesne, a więc złe. Odnosi się wrażenie, że czas, mierzony w coraz mniejszych jednostkach, wciąż się kurczy. Obsesyjna pogoń za czasem dotyczy nie tylko czasu pracy (od którego odmierzania przez pracodawcę zależne są dochody pracowników), ale również czasu wolnego (znakiem czego jest np. powszechność informacji dotyczących czasu wykonywania utworu muzycznego, czasu przebiegu gry komputerowej, pomiaru czasu w widowiskach sportowych itd.). Zmusza to do ciągłego i nieprzerwanego skupiania uwagi na upływie kolejnych godzin, minut, sekund i ich części.

Czy dzieje się tak dlatego, że, jak powiada Roman Ingarden,

[...] pogrążony w czasie, do siebie jako do istoty niepodległej czasowi wiecznie tęskniący, człowiek czuje się zagrożony przemijaniem i niewiadomą nicością jutra. Nie uświadamiając sobie tego, chce uciec od siebie, o sobie samym zapomnieć. [...] Zabija czas: wynajduje zajęcia, którymi by „wypełnić” czas i całą uwagę swą koncentruje na robocie, bez której mógłby się obejść. By nie czuć się osamotniony i obcy na świecie, stwarza sobie fikcje obowiązku wobec czegoś, czego właściwie nie ma, co jest nieważne, ale co sam sobie wytworzył i czemu – nie przyznając się do tego – nadaje pozór doniosłości i istnienia⁸.

Tyrania rozkładu czasu i ciągłego pośpiechu powoduje, że człowiek ery informacyjnej z pewnością spędza o wiele więcej czasu na rozmyślaniach o czasie, aniżeli czynili to ludzie we wcześniejszych epokach. Dodajmy też, że rozmyślaniach dotyczących wyłącznie upływu czasu i konieczności życia w pośpiechu. Dla starożytnych miara czasu była nader subiektywnym odczuciem, bieg zdarzeń cechowała spontaniczność, działały się poza kontrolą czasu odmierzanego za pomocą zegara. Przeszłość zlewała się z teraźniejszością, gdyż ludzie wyobrażali sobie, że żyją w otoczeniu zmarłych przodków i mitycznych bohaterów, którzy wydawali im się tak samo realni i obecni w teraźniejszości jak oni sami. W średniowiecznej Europie pracowano tylko w wyznaczonych porach roku, resztę czasu

⁷ zob. S. Brand, *Długa teraźniejszość*, Warszawa 2000, s. 30–35.

⁸ zob. R. Ingarden, *Książeczka o człowieku*, Kraków 1987, s. 63.

przeznaczając na wypoczynek i święta. W epoce, w której pracy nie chronił ustawowy wymiar godzin ani nie istniały urlopy, obowiązywał ledwo pięciodniowy tydzień roboczy. W Anglii pracowano przez około 2/3 roku, a w przedrewolucyjnej Francji poza niedzielami było jeszcze 90 dni wolnych od pracy oraz 38 świąt, natomiast w XVII-wiecznej Rzeczypospolitej wolnych było 90 pełnych i 15 niepełnych dni. Dopiero upowszechnienie zegara zmieniło odczuwanie upływu czasu, a co za tym idzie – także sposób życia. Według Lewisa Mumforda to właśnie zegar okazał się kluczowym wynalazkiem nowej ery, bowiem czas ujęty abstrakcyjnie stworzył ludziom nowe warunki życia⁹. Odwróceniu uległa percepcja czasu, ludzie przestali myśleć o jednostkach czasu jako o długości swych doświadczeń, a zaczęli mierzyć swe odczucia jednostkami czasu. Tempo życia stało się w cywilizacji „drugiej fali” o wiele szybsze niż kiedykolwiek wcześniej w cywilizacji agrarnej. Procesy przemysłowe (np. w metalurgii czy chemii) wymagały coraz większej precyzji w pomiarze upływu czasu. Pogoń za zwiększaniem produkcji oraz za osiąganiem coraz większych zysków zaowocowała wydłużaniem czasu pracy, w dodatku wiele technologii, na przykład w hutnictwie, wymagało bezustannej obecności siły roboczej w procesach produkcyjnych. Stałe zatrudnienie przez cały rok oraz stały rytm pracy są więc stosunkowo nowymi wynalazkami. Wcześniej ludzie pracowali wyłącznie w sposób „dorywczy”, wykonując jedynie prace na własny użytek lub na potrzeby społeczności, w których żyli. Zwiększająca się precyzja zegarów, maszyn i urządzeń technicznych oraz instrumentów naukowych w epoce industrialnej unaoczniała, jak ważne dla człowieka Zachodu stały się czas i szybkość. Czas jako towar stał się podstawą ekonomii pełnej poświęcenia, troski o punktualność i wydajność.

Szybkość przepływu informacji jest obok jej ilości (pojemności) najważniejszym parametrem wszelkich urządzeń cybercywilizacji, przed którymi człowiek spędza coraz więcej czasu zarówno w miejscu swojej pracy, jak i poza nim. Urządzenia, które pracują coraz szybciej, w coraz większym stopniu absorbują swych użytkowników, choć przecież w założeniach futurologicznych utopii miało być zupełnie inaczej.

Współczesny człowiek pracuje dłużej (jeśli jest zatrudniony) niż w epokach, w których pomiar czasu nie pełnił szczególnie ważnej roli. Dominujące konwencje zachowań nakazują wręcz wypełnić pracą jak najwięcej czasu, tak by nie pozostało zbyt wiele wolnych chwil. Te zaś należy przeznaczyć na konsumpcję dokonywaną w szybkim tempie. Badania w rozwiniętych krajach wskazują, że większość społeczeństw informatycznych lub bliskich tego etapu rozwoju doświadcza stałego napięcia związanego z odczuwaniem czasu i jego upływu i że najbardziej niezadowoleni są ludzie bogaci i dobrze wykształceni (a więc ci, którzy pracują najdłużej i najwięcej). Im większe mają możliwości wyboru i im liczniejsze pragnienia, tym mniej czasu na ich zaspokojenie, co zgodne jest z prawem Gary’ego Beckera mówiącym, że „im więcej posiadamy, tym mniej mamy czasu na korzystanie z tego, co posiadamy”¹⁰. Istnieje więc poważna sprzeczność pomiędzy wydłuża-

⁹ zob. L. Mumford, *Technika i cywilizacja*, Warszawa 1966, s. 6–8.

¹⁰ zob. G. S. Becker, *Ekonomiczna teoria zachowań ludzkich*, Warszawa 1990.

niem czasu pracy a rosnącą obfitością rynku, wynikająca z samej istoty rosnącego tempa życia. Przecież czas traktowany jest w teoriach ekonomicznych jako towar rynkowy. Uczestnik gry rynkowej nie tylko sprzedaje swój czas na rynku pracy, ale także go kupuje w formie nabywanych towarów i usług. Satysfakcja z konsumpcji zależy w równej mierze od stopnia zapotrzebowania na dany produkt (choć potrzeby można zawsze sztucznie wykreować) i jakości produktu co od czasu spożytkowanego na jego skonsumowanie. Pośpiech ogranicza przecież pełną użyteczność danego przedmiotu czy usługi, tak samo jak duża ilość nabywanych dóbr. Zakup pojedynczego produktu oznacza najczęściej, że będzie się z niego korzystało, zakup większej ilości produktów oznacza zmniejszenie ilości czasu przeznaczanego na konsumpcję każdego z nich. Nadmiar dóbr tworzy niedostatek czasu, z każdym przedmiotem związany jest przecież minimalny czas konsumpcji. Brak dostatecznej ilości czasu oznacza więc marnotrawstwo i niemożność pełnego skonsumowania nabywanych produktów.

Rosnąca liczba godzin pracy zapewnić ma zdobycie odpowiednich środków umożliwiających między innymi nabywanie urządzeń, sprzętu i usług związanych z wypoczynkiem i rekreacją. Pojawia się więc paradoks polegający na tym, że uzyskiwanie środków na to, by podwyższyć standard spędzania wolnego czasu, sprawia, że pozostaje tego czasu coraz mniej. Tendencja do „ekonomizowania” czasu przy jednoczesnej rozrzutności w stosunku do towarów jest typowym zjawiskiem najbardziej rozwiniętych społeczeństw. Zamiast korzystać z czasu wolnego w sposób wypoczynkowy, większość ludzi wybiera konsumpcję dóbr materialnych, co powoduje, że na pracę muszą przeznaczać więcej czasu. Trzeba przedłużać czas trwania pracy, żeby móc sobie pozwolić na kupno maszyn i urządzeń oszczędzających nasz czas (nowości techniczne) lub zapłacić za czas innych (usługi). Konsumpcjonizm generuje więc pracoholizm.

W zależności od umiejscowienia w strukturze społecznej człowiek zmuszony jest do przyjęcia określonego stylu konsumpcji, jest to bowiem jeden z wyróżników statusu społecznego. Pociąga to za sobą konieczność przeznaczania na rekreację, wypoczynek i spędzanie wolnego czasu odpowiednich zasobów finansowych. Satysfakcja z konsumpcji, także (a może szczególnie) w sferze spędzania czasu wolnego, zależy od odczucia pełnej użyteczności danego produktu. Poczucie takie pojawia się, gdy konsument dysponuje czasem, który może przeznaczyć na konsumpcję, a pośpiech takiego poczucia nie daje. Czas stał się więc, w porównaniu z przedmiotami, dobrem nie do przecenienia, a jego wartość wzrasta wraz z poziomem życia.

Istotne jest także zróżnicowanie odczuć związanych z konsumpcją, wykorzystaniem czasu i zapotrzebowaniem nań w zależności od okresu życia człowieka. Subiektywne odczucie upływu czasu i wielkości interwałów czasowych zmienia się z wiekiem. Czas upływa z różną szybkością w różnych okresach życia. Subiektywna wartość wolnego czasu pracy jest stosunkowo duża w okresie wykonywania pracy zawodowej, a szczególnie w przedziale wieku 30–55 lat, kiedy to ludzie najwięcej czasu poświęcają na pracę. We wcześniejszych natomiast, a także późniejszych fazach życia ilość czasu przeznaczanego na pracę jest mniejsza, większą część pochłaniają działania „wypoczynkowe”.

Efektywny czas pracy, czyli czas, w którym rzeczywiście wykonuje się czynności związane z pracą, i tak nigdy nie pokrywa się z czasem przebywania w miejscu pracy. Wysoka wydajność możliwa jest przy wysokim poziomie kultury technicznej i najnowocześniejszych technologiach. Osiąga się ją także poprzez dobrą organizację pracy, wysoki poziom motywacji do jej wykonywania oraz dzięki wysokim kwalifikacjom pracowników.

Kwestia ograniczania czasu pracy na rzecz zapewnienia odpowiedniej ilości wolnego czasu pozostającego do dyspozycji człowieka pojawiła się na przełomie XIX i XX wieku. Postulat 8-godzinnego dnia pracy wysunął w roku 1866 Kongres Robotników w Baltimore, a w 1919 r. Międzynarodowa Konferencja Pracy uchwaliła tzw. konwencję waszyngtońską ustanawiającą jako normę międzynarodową 8-godzinny dzień i 48-godzinny tydzień pracy. Tendencja do skracania czasu pracy wystąpiła szczególnie wyraźnie w okresie powojennym w krajach europejskich, a więc towarzyszyła postępowi technicznemu, wzrostowi wydajności i rozwojowi modelu państwa dobrobytu. Skróceniu ulegał zarówno ustawowo gwarantowany godzinowy wymiar pracy, jak i okres zatrudnienia w życiu jednostki poprzez wydłużenie okresu nauki oraz wcześniejsze przechodzenie na emeryturę. Paradoksalnie jednak wraz z nadejściem ery informatyki sytuacja uległa zmianie i dominujący stał się wzorzec poświęcania jak największej ilości czasu na pracę. Rewolucja informacyjna, której zasadniczym imperatywem jest szybkość przepływu i obróbki ogromnej ilości informacji, nie wywołała efektu skracania pracy tak, jak to kiedyś prognozowano. Pracownicy wysoko wykwalifikowani poświęcają na pracę przy obsłudze urządzeń ery informacyjnej tyle czasu co ich poprzednicy w erze industrialnej na pracę w ciężkim przemyśle. Dotyczy to jednak tylko części społeczeństwa. W skali globalnej czas pracy uległ bowiem skróceniu w tym sensie, że wzrosło bezrobocie i znaczny procent społeczeństw postindustrialnych nie znajduje pracy w nowych sektorach gospodarki, które nie wymagają wcale dużej liczby zatrudnionych. Lester C. Thurow stwierdza:

Czysta praca (gotowość do poświęcenia wolnego czasu) wciąż istnieje, lecz stała się znacznie mniej ważna w procesie produkcji i może być kupowana bardzo tanio, zważywszy, że kula ziemską pełną jest biednych, zatrudnionych w niepełnym wymiarze pracowników, z których usług można korzystać¹¹.

Bezrobocie jest więc jednym z największych problemów społecznych rozwiniętych krajów przemysłowych, a wielu socjologów twierdzi wręcz, że nadchodzi era „końca pracy”. Ma to oznaczać, że tradycyjny sposób życia i zarobkowania staje się udziałem coraz mniejszej części społeczeństwa. Zaspokojenie podstawowych potrzeb konsumpcyjnych nie jest dziś żadnym problemem. Przy obecnym stopniu rozwoju cywilizacyjnego istnienie na świecie obszarów nędzy i głodu jest daleko bardziej problemem politycznym aniżeli ekonomicznym. Na zapewnienie ludzkości podstawowych dóbr pracuje więc niezwykle mały procent zatrudnionych. O ile jednak rozwijający się przemysł tradycyjny

¹¹ zob. L. C. Thurow, *op. cit.*, s. 96–97.

wymagał wysokiego poziomu zatrudnienia, o tyle w epoce informatyki i globalizacji pełne zatrudnienie staje się niemożliwe, i to nawet przy wysokim tempie wzrostu gospodarczego.

Pełnoetatowe zatrudnienie przez całe życie w jednej firmie staje się przywilejem coraz mniejszej liczby zatrudnionych. Rynek pracy wymaga natomiast gotowości do zmiany zawodu, zmiany miejsca zamieszkania (co w Polsce jest niełatwe) oraz zmiany warunków płacowych. Tego rodzaju elastycznością cechuje się rynek pracy USA, co jednak wiąże się ze stałą tendencją spadku realnych dochodów większości zatrudnionych oraz coraz powszechniejszą praktyką zatrudniania pracowników kontraktowych, a nie na stały etat.

Rewolucja w dziedzinie mikroelektroniki i rozwój techniki komputerowej spowodowały, że wiele miejsc pracy i zawodów bezpowrotnie znika. Nawet jeżeli nastąpi powrót koniunktury, to nie należy oczekiwać wielkiej siły absorpcyjnej rynku po obecnym cyklu globalnej zmiany technologicznej. Coraz trudniej się pocieszać, że obecny przełom technologiczny, jak wszystkie poprzednie w erze mechaniki i wczesnej mikroelektroniki, wyzwając ludzi z jednego typu zajęć, zapewnia inne.

Dzisiejszy przełom technologiczny jest inny. Technika nie zmusza ludzi – jak kiedyś – po prostu do innych zajęć, które nie są jeszcze zautomatyzowane czy zrobotyzowane. Technika wypiera ludzi w coraz wyższe rewiry intelektualne. A na ich osiągnięcie nie wszystkich stać. To nie jest sprawa przetrwania, bo technika wszystkich wyżywi. To problem ludzi zbędnych¹².

Dotyczy to nie tylko ciężkoprzemysłowych i surowcowych sektorów gospodarki, ale także dziedzin, które w samym założeniu ery postindustrialnej miały się rozwijać, takich jak usługi czy praca intelektualna. I tak na przykład w licznych dziedzinach techniki i przemysłu bardzo wielu inżynierów prowadzących prace projektowe i badania staje się zbędnych wraz z rozwojem zastosowań technologii informacyjnych (IT) w sferze projektowania. Dotychczasowy sektor usług, z którym wiązano nadzieje na tworzenie nowych potrzeb i wchłanianie siły roboczej, dostarcza tylko ograniczonych rozwiązań, nie nadążając z zaspokojeniem popytu na pracę. Rozrasta się wprawdzie sektor usług służących beneficjentom ery informatycznej koncentrujących coraz większe bogactwo w swych rękach, ale prowadzi to do pogłębienia społecznego rozwarstwienia. Socjologowie w krajach najbardziej rozwiniętych wskazują wręcz na zjawisko „neowiktorianizmu”, czyli rysującego się podziału społeczeństwa na służących (w efekcie potaniaenia pracy niewykwalifikowanej) i tych, którzy będą mogli ich opłacić¹³. Zapewne stanie się tak, że pracę pełnoetatową zastąpi praca w niepełnym wymiarze. Pośród rozmaitych propozycji przekształcenia państwowych mechanizmów redystrybucji pojawiają się koncepcje „społeczeństwa trójczasowego”, a więc takiego systemu, w którym na czas pracy składałyby się: skrócony czas pracy zarobkowej, czas pracy własnej oraz czas tzw. pracy oby-

¹² zob. K. Krzysztofek, *Cywilizacja kapitalizmu – nowe problemy*, „Transformacje” 1993–1994, nr 3–4.

¹³ P. F. Drucker, *Społeczeństwo pokapitalistyczne*, tłum. G. Kranas, Warszawa 1999, s. 13.

watelskiej. Ta ostatnia prowadzi do uzupełnienia gospodarki pieniężnej gospodarką, w której rozlicza się czas. W wielu krajach powstają obywatelskie koła wymiany, w których praca wykonywana jest przez obywateli nawzajem dla siebie (świadczenie wzajemnej pomocy, korepetycje, opieka nad dziećmi i osobami starszymi).

W XIX-wiecznej fabryce czas pracy wynosił nawet 14 godzin, a jeszcze na początku XX wieku ludzie spędzali ponad jedną trzecią całego życia na pracy zarobkowej. Dzisiaj jest to zaledwie kilkanaście procent czasu życia w krajach rozwiniętych. Według wielu prognoz okres ten ulegnie skróceniu do kilku procent (być może do około 6%) ze względu na wydłużanie czasu kształcenia, wydłużanie życia w następstwie lepszych warunków cywilizacyjnych oraz z powodu skrócenia czasu pracy.

Praca zarobkowa zajmie stosunkowo małą część życia człowieka, a więc osiągnięty zostałby stan zbliżony do tego, jaki istniał przed rewolucją przemysłową. Współcześnie inne są jednak oczekiwania społeczne i dla większości ludzi praca nie jest wyłącznie źródłem dochodów i gwarancją zabezpieczenia emerytalnego, ale też zapewnieniem aktywności i sensu życia.

ROZDZIAŁ 2

Człowiek do przepracowania

Piotr Jordan Śliwiński OFM^{Cap}

Wstęp

Praca jako problem filozoficzny jest od stu lat nieprzerwanie obecna w polskich debatach filozoficznych. Na początku XX wieku własną, oryginalną filozofię pracy stworzył Stanisław Brzozowski¹. Choć koncepcja ta zdradza silny wpływ myśli Karola Marksa, to jednak jest bardzo swoistą jej interpretacją, w której nie bez znaczenia był wpływ Immanuela Kanta i Johanna Gottlieba Fichtego². Praca jako temat filozoficzny zyskuje na znaczeniu po II wojnie światowej, z racji przyjęcia przez władzę ludową marksizmu za oficjalną doktrynę. W tym czasie dyskusja na temat pracy toczyła się przede wszystkim między marksistami i filozofami czerpiącymi inspirację z chrześcijańskiej doktryny społecznej³. Spór ten pozwalał na bardzo wyrazistą egzemplifikację różnic, jakie w odniesieniu do pracy ludzkiej prezentowały obie strony⁴.

Od tamtych dyskusji minęło 20 lat, w trakcie których zmienił się w Polsce nie tylko system gospodarczy, rzeczywistość społeczno-polityczna, ale zmieniła się także praca, sposób jej oddziaływania na kulturę, a ostatecznie na samego człowieka. Refleksja nad pracą w dzisiejszych czasach, obojętnie czy nazwiemy je płynną bądź późną nowoczesnością, okresem postindustrialnym czy jeszcze inaczej, domaga się uwzględnienia zmian, jakie przyniósł oszałamiający w swej prędkości rozwój techniki i technologii, wprowadzający cywilizację telematyczną. Wprawdzie niektórzy z badających tendencje ekonomiczne – jak choćby Jeremy Rifkin – prognozują bliski koniec pracy⁵, jednak wydaje się, że praca nie tyle się kończy, co zmienia. Refleksja nad zmianami pracy w tym czasie musi być siłą rzeczy interdyscyplinarna, to znaczy musi korzystać z dorobku różnych nauk, jednak ostatecznie będzie się wpisywać w określoną perspektywę badawczą. Dla niniejszego tekstu wiodącym zagadnieniem jest prześledzenie, w jaki sposób praca w ostatnim czasie zmieniła stosunek człowieka do niego samego i jak ten proces odcisnął się na kulturze współczesnej. Z pracą zaś nierozzerwalnie jest związany problem lenistwa. Skoro praca tak

¹ Por. S. Brzozowski, *Idee*, Kraków 1990.

² L. Kołakowski, *Główne nurty marksizmu*, Londyn 1988, s. 541–554; A. Walicki, *Filozofia dojrzałości dziejowej*, [w:] S. Brzozowski, *op. cit.*, s. 15–23.

³ Por. J. Tischner, *Polski kształt dialogu*, Paris 1981, s. 49 i nast.

⁴ Podsumowuje tę dyskusję: J. Gałkowski, *Problem pracy w dialogu chrześcijańsko-marksistowskim (w Polsce po II wojnie światowej)*, [w:] *Wobec filozofii marksistowskiej*, red. A. B. Stępień, Rzym 1987, s. 143–168.

⁵ Por. J. Rifkin, *Koniec pracy. Schyłek siły roboczej na świecie i początek ery postindustrialnej*, tłum. E. Kania, Wydawnictwo Dolnośląskie, Wrocław 2001.

się zmienia, że grozi jej zniknięcie, to może wiąże się to z ekspansją lenistwa? Musi więc znaleźć się miejsce także na refleksję o lenistwie. Perspektywą tej intelektualnej pracy nad pracą i lenistwem będzie refleksja filozoficzna lokująca się w ramach filozofii człowieka i kultury.

Przymus pracy

W swych refleksjach pedagogicznych Immanuel Kant zaznacza, że człowiek jest jedynym zwierzęciem, które musi pracować⁶. Stwierdzenie to, jakkolwiek prawie aforystyczne w swej zwięzłości, wydaje się na przy powierzchownej lekturze trudne do obrony w świetle rozważań samego autora *Krytyki czystego rozumu*. Określa on bowiem pracę jako funkcję celu działań ludzkich i przeciwstawia zabawie. Otóż praca jest zajęciem, które nie dostarcza samo w sobie przyjemności, ale jest podejmowane z innych powodów, ze względu na inny cel niż zabawa, dla której celem jest sama przyjemność⁷. Przyglądając się jednak zachowaniom zwierząt, można dostrzec obie kategorie zachowań wymienionych przez I. Kanta. Wszak pies może ciągnąć sanie, ale także i bawić się piłką. Jednak u I. Kanta cel (*Zweck*) działań łączy się z działaniem rozumnym – istnieje świadomość celu jakiegoś działania⁸. Pies czy, szerzej: zwierzę, nie może w tym sensie pracować. Człowiek może odkryć, że niektóre działania są czynione pod pewnym przymusem (*gewisser Zwang*), który w wypadku pracy wynika z celu, jakim jest zapewnienie sobie utrzymania. Królewiecki filozof zauważa, że z racji konieczności pracy dla własnego utrzymania trzeba człowieka do niej wdrażać od dziecięcych lat, co więcej – nauczanie pracy jest jednym z najważniejszych celów wychowania w szkole⁹.

I. Kant odróżnia pracę od zabawy, odwołując się do celu. Jednak nie sugeruje ograniczenia pojęcia pracy do pracy zarobkowej. Praca może mieć bardzo różny charakter. Hannah Arendt dostrzega, że obok pracy wytwarzającej jakieś konkretne, względnie długotrwałe produkty – nazywa ją *wytwarzaniem* (*Herstellen*) – istnieje też praca, która służy podtrzymywaniu, realizowaniu życia (nazwana *pracą* – *Arbeit*)¹⁰. Do pracy będą zaliczane czynności i działania codzienne, takie jak: gotowanie, pieczenie, sprzątanie, pranie itd., ale również rolnictwo, ogrodnictwo czy hodowla zwierząt. Efekty materialne tak rozumianej pracy mogą być także krótkotrwałe (np. ugotowana zupa), ale niezbędne dla człowieka, jego życia. Gottfried Böhme zauważa, że tak rozumianą pracą będzie wszelka forma

⁶ I. Kant, *Pädagogik*, [w:] *Kants gesammelten Schriften*, Akademie-Ausgabe, Berlin 1902–1923, t. 9, s. 471.

⁷ „Bei der Arbeit ist die Beschäftigung nicht an sich angenehm, sondern man unternimmt sie an einem anderen Absicht wegen. Die Beschäftigung bei dem Spiele dagegen ist an sich angenehm, ohne weiter irgend einen Zweck dabei zu beabsichtigen”. *Ibidem*, s. 470.

⁸ Por. I. Kant, *Krytyka czystego rozumu*, tłum. R. Ingarden, Warszawa 1986, t. 2, s. 548; H. Ratke, *Systematisches Handlexikon zu Kants Kritik der reinen Vernunft*, Hamburg 1991, 327 i nast.

⁹ *Idem*, *Pädagogik*, *op. cit.*, s. 471 i nast.

¹⁰ H. Arendt, *Vita activa oder Vom tätigen Leben*, München 1983, s. 76 i nast.; por. G. Böhme, *Antropologia filozoficzna*, tłum. P. Domański, Warszawa 1998, s. 132.

bezpośredniej aktywności, jak choćby płodzenie i rodzenie oraz konsumpcja, jeśli będzie służyła kreowaniu samego życia¹¹. Hannah Arendt podkreśla, że różnice pomiędzy pracą najłatwiej uświadomić sobie, analizując ich owoce, a nie tylko ich ciężkość, wartość. Wskazuje, że chleb, którego trwanie przed spożyciem może obejmować dzień bądź dwa, różni się zasadniczo od stołu, przy którym mogły spożywać pokolenia jego właścicieli¹².

Praca bywa też rozumiana metaforycznie, w odniesieniu do struktur psychicznych czy duchowych człowieka. Niektórzy psychologowie i pedagodzy nazywają wysiłki psychologiczne zmierzające do ukształtowania pożądanych cech charakteru „pracą nad charakterem”. Również w terminologii religijnej, na przykład w katolicyzmie, w odniesieniu do kształtowania się uznanej przez zasady tej religii za pożądaną postawy wierzącego bywa używany termin „praca” – „praca nad sobą”¹³. Obie te formy „pracy” łączą się z pewnymi zewnętrznymi praktykami (określone ćwiczenia psychologiczne, asceza religijna, uczestniczenie w nabożeństwach itp.), które mogą być zaliczone do kategorii pracy w rozumieniu H. Arendt. Natomiast ich wpływ na zmiany w charakterze czy postawach religijnych przekracza poza tematykę zawartą w niniejszym tekście.

Niektórzy z filozofów zajmujący się zagadnieniami z zakresu filozofii osoby określają pracą wszystkie działania człowieka, a także przestrzeń odkrywania, kim jest on, jako podmiot pracy. Stanisław Grygiel stwierdza:

Działanie objawiające *esse* osoby ludzkiej stanowi równocześnie pytanie o człowieka oraz miejsce odpowiedzi na nie. Jest ono pracą, w której objawia się *dar*¹⁴.

W takim kontekście innego znaczenia nabierze także kwestia lenistwa oraz pracy. Stąd też Józef Tischner uzna za konieczne określenie *gramatyki pracy*.

Stanowiska I. Kanta, H. Arendt i filozofów osoby pozwalają na wytyczenie etapów proponowanych tutaj rozważań. Rozpocząć wypada od najprostszego, można powiedzieć – wytwórczego rozumienia pracy, aby dalej podjąć refleksję nad jej sensem witalnym – w końcu osobowym.

¹¹ *Loc. cit.*

¹² H. Arendt, *op. cit.*, s. 86.

¹³ Por. Wypowiedź Jana Pawła II skierowaną do młodzieży – Jasna Góra 6.06.1979: „To nowe życie, którego udziela nam Chrystus, staje się naszym własnym życiem duchowym, naszym życiem wewnętrznym. Odkrywamy więc siebie: odkrywamy w sobie człowieka wewnętrznego z jego właściwościami, talentami, szlachetnymi pragnieniami, ideałami, ale równocześnie odkrywamy słabości, wady, złe skłonności, egoizm, pychę, zmysłowość. Czujemy doskonale, że, o ile pierwsze rysy naszego człowieczeństwa zasługują na to, aby je rozwijać i umacniać – to drugie musimy przezwyciężać, zwalczać, przetwarzać. W ten sposób – w żywym kontakcie z Panem Jezusem, w kontakcie ucznia z Mistrzem – rozpoczyna się i rozwija najwspanialsza działalność człowieka; nosi ona nazwę: praca nad sobą. Praca ta ma na celu kształtowanie samego swego człowieczeństwa. O ile w życiu naszym przygotowujemy się do spełniania różnych prac i zadań w takim czy innym zawodzie, to ta praca jedyna zmierza do ukształtowania samego człowieka: człowieka, jakim jest każdy z nas”.

¹⁴ S. Grygiel, *Praca, własność, sztuka*, [w:] *idem, W kręgu wiary i kultury*, Warszawa 1990, s. 145.

Skoro praca – zgodnie z twierdzeniem I. Kanta – jest pewnym przymusem, któremu zostaje poddany człowiek ze względu na cele, które odkrywa jako konieczne dla swej egzystencji, a praca w obu wyróżnionych przez H. Arendt rodzajach wiąże się z trudem, to, jak można przypuszczać, człowiek będzie się starał ten trud maksymalnie zmniejszyć, zwiększając równocześnie wydajność swej pracy. Te dwa cele będzie miała osiągnąć technika, która pojawia się jako nieodłącznie towarzysząca pracy.

Ułatwienie, efektywność, komfort

Pierwotnie człowiek pracując, korzystał z siły własnych mięśni, możliwości, które dają mu poszczególne narządy jego ciała. Mógł jakiś ciężar przenieść, określoną pojemność cieczy czy materiału sypkiego nabrać w dłonie itp. Są to jednak możliwości ograniczone, stąd wysiłek produkowania narzędzi. Arnold Gehlen wskazuje, że narzędzia zastępują narządy, odciążają je, oraz pozwalają na przekraczanie ich wydolności¹⁵. Antropolog niemiecki podkreśla, że człowiek jawi się jako *istota naznaczona brakiem*, ponieważ jego narządy nie są tak wyspecjalizowane jak narządy zwierząt. Człowiek nie może się równać ze zwierzętami pod względem przystosowania narządów do konkretnych zadań, jednak posiada – jak zauważa A. Gehlen – narządy wyspecjalizowane: ręce i mózg. Są one

[...] dostosowane do wielorakiego stosowania, wyspecjalizowane do niespecjalistycznych zadań i prac, a zatem takie, które potrafią sprostać nieprzewidywalnym problemom otwartego świata¹⁶.

Człowiek produkując narzędzia, które mają ułatwiać prace, rozwija technikę, a dzięki niej przekształca świat wokół niego.

Narzędzie staje się znaczącym elementem rozwoju kultury, dla niektórych badaczy wręcz zasadniczym. Nie jest ono tylko przedmiotem doraźnie użytym do wykonania jakiejś czynności, np. kijem do strącenia owocu z gałęzi, ale pewnym zapisem pamięci – Jean-Claude Kaufmann napisze: „eksterioryzacją pamięci”¹⁷. Dane narzędzie należy w taki a taki sposób uczynić. Powstanie narzędzie wiąże się z przekazem informacji o nim, zapamiętanych także dzięki językowi. Przekaz informacji o konstrukcji i użyciu narzędzia stał się początkiem przełamania zdeterminowania biologicznego człowieka. Dołączenie słowa do gestu w procesie tworzenia narzędzi to także prawdziwy początek techniki¹⁸. Dzięki technice praca ludzka staje się coraz wydajniejsza, ale efektem tego jest jej coraz silniejszy wpływ na człowieka i kulturę. A. Gehlen zaznacza, że technika staje się coraz bardziej warunkiem *a priori* kultury, jednym z warunków „przesądających o przyszłości kultury”, określającym możliwości zaistnienia kultury w takiej postaci, jakiej doświadczamy¹⁹.

¹⁵ A. Gehlen, *W kręgu psychologii społecznej i antropologii*, tłum. K. Krzemieniowa, Warszawa 2001, s. 146.

¹⁶ *Ibidem*, s. 148.

¹⁷ J.-C. Kaufmann, *Ego – socjologia jednostki*, tłum. K. Wakar, Warszawa 2004, s. 32.

¹⁸ *Ibidem*, s. 32 i nast.

¹⁹ A. Gehlen, *op. cit.*, s. 157.

Wpływ pracy na kulturę, wpływ poprzez technikę na przestrzeni historii, zwiększał się, a obecnie zwiększa w coraz szybszym tempie. Nie chodzi w tym miejscu o prześledzenie historii kultury i wpływu, jaki miała na nią technika, zresztą zagadnieniu temu jest poświęcona olbrzymia literatura. Warto chyba jedynie podkreślić pewien schemat tych zmian, jaki wprowadza Jose Ortega y Gasset, wyróżniając fazy: technika przypadku, technika rzemieślników i technika techników²⁰. Podział ten wskazuje, że technika, choćby w najprymitywniejszej formie, towarzyszy człowiekowi i jego pracy od początku jego istnienia. Pierwsza faza – technika przypadku – jest typowa dla człowieka pierwotnego. Odkrywa on często przypadkowo różne rozwiązania, czerpiąc naukę ze zjawisk występujących w przyrodzie. Czynności techniczne nie dają się jednoznacznie wyodrębnić spośród innych nietechnicznych. Przy tym nie ma jeszcze specjalizacji – każdy człowiek wykonuje wszystkie czynności – przygotowuje ubranie, konstruuje łuki, buduje schronienia itp.²¹ Kolejne fazy przynoszą postępującą specjalizację pracy i związany z tym rozwój techniki dostosowanej do nowych warunków. I tak rzemieślnik w fazie drugiej rozwoju techniki wykonuje jedną usługę czy produkt – od projektu aż po efekt końcowy. Szczególne znaczenie mają w tej fazie tradycje przekazywania tajemnic wykonywanego zawodu oraz sposoby posługiwania się narzędziami. J. Ortega y Gasset uznaje, że faza techniki rzemieślników występowała w starożytności i średniowieczu. W technice techników – charakterystycznej dla nowożytności – praca opiera się już nie na przekazywanej międzypokoleniowo tradycji, lecz na wykształceniu. W procesie powstawania jakiegoś produktu następuje coraz wyraźniejszy podział na techników – projektujących, organizujących i dozorujących produkcję, oraz robotników – wykonujących konkretne czynności produkcyjne. Narzędzia zostają wyparte przez maszyny, których coraz większa precyzja i wydajność redukuje liczbę ludzi z nimi współpracujących i pracujących przy wytworzeniu jakiegoś produktu.

Nowe koncepcje pracy i jej organizacji – wśród nich miejsce niemal symboliczne zajmuje taylorizm – dążąc do maksymalnej efektywności pracy, równocześnie starają się człowieka jak najbardziej upodobnić do maszyny poprzez wykorzystanie go do wykonywania jednej, perfekcyjnie i nieustannie powtarzanej czynności. Koncepcja organizacji pracy Fredericka Winslawa Taylora wynikała z jego głębokiego przekonania, że do pracy konieczna jest rzemieślnicza wiedza. Do wykonywania prostej, jednostajnej pracy wystarczy jednak niewykwalifikowany robotnik²². Z jednej strony postępująca automatyzacja oraz coraz bardziej precyzyjnie zaplanowana organizacja ułatwiają pracę, redukując wysiłek ludzkich mięśni, z drugiej – pozbawiają człowieka znajomości całego cyklu produkcyjnego, utrudniają dostrzeżenie sensowności własnej pracy, w centrum stawiając efektywność, która jest przeliczalna na konkretną wartość wyrażoną odpowiednią sumą

²⁰ J. Ortega y Gasset, *Rozmyślenia o technice*, tłum. H. Woźniakowski, [w:] *idem, Bunt mas i inne pisma socjologiczne*, Warszawa 1982, s. 302.

²¹ *Ibidem*, s. 303.

²² P. F. Drucker, *op. cit.*, s. 33–38.

pieniędzy. Jak rzemieślnik sprzedawał wyprodukowany przez siebie produkt, bądź usługę, tak robotnik czy nadzorujący go technik-inżynier sprzedają pracę, ona staje się oferowanym przez nich towarem.

Efektywność pozostaje podstawowym wyznacznikiem oceny pracy oraz wykorzystywanych w pracy zdobyczy techniki w epoce telematyzacji, której J. Ortega y Gasset nie mógł już opisać, a która obejmuje czas od lat siedemdziesiątych ubiegłego stulecia do współczesności. Rozwój komputerów i ich użycie zarówno w pracy, jak i w czasie wolnym, a także połączenie komputerów w sieć – Internet, zmieniło zasadniczo rozumienie pracy ludzkiej. Życie już nie tyle w globalnej wiosce, co w telematycznym mieście globalnym – *telepolis*, doprowadziło do zasadniczych zmian w pracy ludzkiej²³. Nauka stająca się w coraz większym stopniu instrumentem używanym w rozwoju techniki i technologii, wzięła udział w szaleńczym biegu „w poszukiwaniu dokonań granicznych w dziedzinie robotyki i inżynierii genetycznej”²⁴.

Postępująca dzięki rozwojowi techniki kompresja czasu i przestrzeni, a także postępujący coraz szybciej proces globalizacji wraz z wolnym przepływem pracy i kapitału oraz wolnym handlem doprowadziły do tak szybkich zmian w pracy, że niektórzy z badaczy – jak wspomniany na początku tego tekstu J. Rifkin – zaczęli wskazywać na koniec pracy. Praca wykonywana z pomocą coraz bardziej skomplikowanych urządzeń, opartych często na skomputeryzowanych systemach, dodajmy – urządzeń, w wypadku których zasada funkcjonowania oraz oprogramowanie komputerowe są często zupełnie niezrozumiałe dla pracujących przy nich ludzi – sprowadza się często do zupełnie podstawowych czynności, jak przyciskanie odpowiedniej sekwencji guzików. Do pracy tej, w sensie działania człowieka o wiele prostszej od pracy np. rzemieślnika, żąda się od pracownika coraz wyższych kwalifikacji. Poza tym rosnąca telematyzacja i robotyzacja przedsiębiorstw przemysłowych powoduje ciągle zmniejszenia zatrudnienia, do czego dołącza przenoszenie fabryk wytwórczych do tych miejsc na całym globie, gdzie praca jest najtańsza²⁵. Zmiany w strukturze zatrudnienia powodują potrzebę ciągłego przystosowywania się do nowej pracy, przygotowywania się do nowego zawodu.

Również nowe sposoby zarządzania czasem powodują konieczność organizowania pracy wokół obowiązków zawodowych. Dyspozycyjność wobec firmy, traktowana jako jeden z podstawowych walorów pracownika, wiążąca się nieraz z nieokreślonym czasem pracy, często wydłużającym się do kilkunastu godzin dziennie, prowadzi do – jak nazywa tę cechę Richard Sennett – *elastyczności* współczesnego pracownika. Praca, dni wolne, urlopy są układane w pasma dostosowane do potrzeb firmy, często zupełnie niezależnie od dobowego czy tygodniowego rytmu czasowego, wyznaczonego przez tradycyjne standardy kulturowe²⁶.

²³ J. Echeverria, *Telepolis*, Bari 1995.

²⁴ P. Virilio, *Bomba informacyjna*, tłum. S. Królak, Warszawa 2006, s. 8.

²⁵ P. F. Drucker, *op. cit.*, s. 60 i nast.

²⁶ R. Sennett, *Korozja charakteru*, tłum. J. Dzierzgowski, Ł. Mikołajewski, Warszawa 2006, s. 55–80.

Rozwój nowoczesnych technologii i coraz większa supremacja *technonauki* zastępującej poszukiwanie prawdy czy dążenie do lepszego zrozumienia rzeczywistości bądź jakiegos jej wycinka wyścigiem odkryć przekładających się na konkretne nowe możliwości produkcyjne i handlowe²⁷ prowadzą do zupełnie innego postrzegania urządzeń technicznych. Nie znajdują one swego uzasadnienia jako ułatwiające pracę ludzką czy zwiększające jej wydajność. Ich celem staje się komfort, którego bez nich człowiek by nie doświadczał, w związku z czym produkowane wciąż nowe elektroniczne gadżety zastępują człowieka w ciągle nowych czynnościach, tak prozaicznych jak mycie zębów czy tak intymnych jak stosunki seksualne.

Ideałem, do którego dąży technika, jest – jak słusznie zauważa Hans Blumenberg – samozrozumiałość. Posiadanie sztucznego świata wokół siebie ma, dzięki wytworzonym za pomocą reklamy i marketingu oraz kreowaniu mód, wzorcom kulturowym uczynić go *universum samozrozumiałości*²⁸. Człowiek nie ma pytać o sens takiego czy innego przedmiotu, ale o to, czy powinien on już zostać zastąpiony przez kolejny, lepszy model. Na przykład, mimo iż model telefonu komórkowego spełnia wszystkie wymagania, po jakimś czasie powinien zostać zastąpiony innym, posiadającym większe możliwości. I choć nie są one potrzebne użytkownikowi, to jednak wypada taki telefon mieć.

Praca za pomocą coraz bardziej skomplikowanych urządzeń nie łączy się z koniecznością posiadania coraz większej wiedzy czy bogatszego doświadczenia. Co więcej – jedną z miar oceny najbardziej nawet wyrafinowanych produktów technicznych jest łatwość ich obsługi.

Działanie człowieka, jak to wyżej stwierdzono, ma polegać coraz częściej wyłącznie na naciśnięciu odpowiedniego guzika, co znaczy, że wszelkie działania ludzkie stają się coraz bardziej niespecyficzne, a urządzenia coraz bardziej nieprzejrzyste, w sensie niemożności doświadczenia tego, czym one są w trakcie ich używania (inaczej niż np. w przypadku łyżki).

Obrazowo pisze o tym H. Blumenberg:

W ideale „Wszystko za naciśnięciem przycisku!” tryumfuje rezygnacja z wglądu (dosłownie „wejrzenia w coś” – *Hineinsehen*): dystans między rozkazem i skutkiem, zleceniem i produktem, wolą i czynem jest zminimalizowany, są one ze sobą sprzężone w sposób tak dalece nie wymagający wysiłku, jak w ideale wszelkiej produktywności czasów po Chrystusie, w Boskim „Niech się stanie!” rozpoczynającym tekst Biblii!²⁹

Zmiany na skutek logiki „naciskania przycisku” dotyczą nie tylko pracy wytwórczej, ale i witalnej, którą H. Arendt odnosi do działalności ludzkiej skierowanej na pielęgnowanie życia.

²⁷ P. Virilio, *op. cit.*, s. 7.

²⁸ H. Blumenberg, *Rzeczywistości, w których żyjemy*, tłum. W. Lipnik, Warszawa 1997, s. 38.

²⁹ *Ibidem*, s. 37.

Człowiek do przepracowania

Również praca niewytwarzająca produktów, w sensie rzeczy, podlega zmianom. Gdy przyjrzymy się przykładom podanym przez H. Arendt, obejmującym proste czynności w gospodarstwie domowym, to także przy ich wykonywaniu dostrzeżemy coraz częściej logikę „naciskania przycisku”. Kuchnia, pralnia, ogródek stały się również miejscami opanowanymi przez ciągle nowe generacje gadżetów. Technika i nowe technologie wkraczają także w rolnictwo, czego przejawem jest choćby żywność genetycznie modyfikowana. Podobnie ma się rzecz ze wszystkimi pracami nastawionymi szczególnie na pielęgnowanie życia. Jednak nie zapełnianie świata wokół wytworami najnowszych technologii, ekspansja techniki w najbardziej intymne przestrzenie ludzkiej działalności – pracy, jest najbardziej uderzająca. Najbardziej uderzające jest uczynienie z samego człowieka przedmiotu pracy, człowiek staje się coraz bardziej kimś do przepracowania.

Najbardziej radykalnie objawia się wola przepracowywania człowieka w pracy nad jego ciałem. Wzory troski o ciało są we współczesnej kulturze często zupełnie sprzeczne. Z jednej strony prowadzona jest intensywna kampania na rzecz sportu, czynnej rekreacji, co łączy się z bardzo rozwiniętą siecią siłowni i fitness klubów, oraz nieustannie pojawiających się mód na nowe formy aktywności (jak choćby rozwijający się dynamicznie, a wkraczający ostatnio także do Polski *nordic walking*). Z drugiej – ciągle bardziej agresywne kampanie reklamowe nowych towarów spożywczych, które często są niezdrowe, a ich reklamowanie jest w oczywistej sprzeczności ze wszelkimi kampaniami sportowo-rekreacyjnymi czy generalnie prozdrowotnymi.

Kult zdrowego ciała³⁰, z radykalnymi dietami, witaminami, odżywkami, konfrontowany jest niemal codziennie z kultem obfitej konsumpcji wszelkiego rodzaju, a więc ostatecznie – z propagowaniem zachowań antyzdrowotnych.

Co więcej – praca nad ciałem ludzkim jest bardzo wyspecjalizowana, obejmuje konkretne jego sektory: włosy, zęby, ręce, brzuch, nogi, narządy płciowe. Ciało człowieka zostaje podzielone, pocięte na kawałki, z których każdy wzbudza zainteresowanie z innego powodu. Praca nad ciałem obecna w kulturze, doskonale obserwowalna w reklamie, naśladuje naukę (choćby medycynę), która traktuje ciało bardziej jako wielostopniową i wielopodzielną strukturę niż całość mającą określone znaczenie dla życia ludzkiego. Umberto Galimberti zaznaczy, że taka wizja ciała ludzkiego będzie pomijając aspekt referencjalny, a eksponować grę struktur³¹. Ciało ludzkie jest raczej traktowane jako urządzenie, które można doskonalić, niż uznawane jest jako aspekt konstytucyjny bytu ludzkiego.

Gra poszczególnymi strukturami tworzącymi cielesność prowadzi ostatecznie do jej zniekształcenia. Staje się ona w kulturze, za sprawą nieproporcjonalnego akcentowania niektórych struktur ciała jako szczególnie wymagających pracy (np. owłosienia ciała), ra-

³⁰ Por. M. Lütz, *Lebenslust*, München 2002.

³¹ U. Galimberti, *Il corpo*, Milano 1996, s. 48.

czej konstrukcją *simulaków* niż pieczołowicie odkrywanym aspektem człowieczeństwa, wypływającym z powszechnego doświadczenia człowieka – bycia ciałem³².

Praca nad ciałem jako grą struktur ma swoje racje, które wynikają z nowych oczekiwań wobec cielesności człowieka.

Ciało w postmodernizmie – jak zaznaczył Zygmunt Bauman – ma dostarczać rozkoszy. ma być możliwością tych rozkoszy zaznania³³. Stąd wynika konieczność pracy nad ciałem, aby takim wymaganiom mogło sprostać. Szczególnie ważne są tu kategorie estetyczne i funkcjonalne. Ciało ma być piękne, to znaczy zgodne z kanonami piękna obowiązującymi w konkretnym momencie³⁴. Wyznacznikami tego kanonu są żeńskie i męskie gwiazdy popkultury. Piękno nie jest tylko darem natury, ale efektem olbrzymiej pracy wykonanej, aby zbliżyć się do obowiązującego kanonu³⁵. Wystarczy przypomnieć trud i ból związany z tą pracą – towarzyszący choćby depilacji wykonywanej za pomocą wosku brazylijskiego czy kolczykowaniu np. języka³⁶.

Obok piękna, ciało ma charakteryzować sprawność, funkcjonalność. Nie chodzi tylko o utrzymanie tzw. kondycji fizycznej w każdym wieku, ale o wydolność oraz funkcjonalność organizmu w przeżywaniu wyszukanych przyjemności. Ciało ma zatem być sprawne, nieustannie sprawne seksualnie; mit tej sprawności podtrzymywany jest przez produkcję popkulturowe epatujące radosnym, bezproblemowym seksem. Pomocą w tej sprawności służą nie tylko diety, ćwiczenia, poradniki, chirurgia plastyczna, ale i farmakologia – jej cudownym wynalazkiem zaś jest *viagra*³⁷. Podobnie ceniona będzie wydolność w tańcu czy innych formach zabawy.

Doświadczenie za pomocą ciała coraz nowych, bardziej wyszukanych przyjemności wiąże się – według Z. Baumana – z ofiarami *proteo- i fiksofobii*. Pierwsza z nich to lęk przed nieosiągnięciem nigdy szczytu rozkoszy, druga to lęk wynikający z przekonania, że osiągnięty już szczytowy poziom doświadczeń i przeżyć determinuje niejako kolejne przeżycia jako już mniej intensywne, mniej ekscytujące³⁸.

Praca nad człowiekiem nie dotyczy tylko jego ciała, ma także zapewnić mu maksymalny komfort psychiczny. Wystarczy wejść do jakiegokolwiek księgarni, aby zorientować się, ile wydrukowano podręczników i poradników pouczających, jak rozwiązywać konflikty z innymi ludźmi, jak pokonać depresję i wszelkie inne niechciane stany. Praca nad osiągnięciem komfortu psychicznego to nie jedynie lektura poradników i zdobywanie teoretycznej wiedzy. To również zajęcia praktyczne, a więc cały szereg treningów, autotreningów, psychoterapii, terapii alternatywnych czy w końcu farmakoterapii proponującej

³² *Loc. cit.*

³³ Z. Bauman, *Ciało i przemoc w obliczu ponowoczesności*, Toruń 1995, s. 89–97.

³⁴ A. Gromkowska, *Kobiecość w kulturze globalnej – rekonstrukcje i reprezentacje*, Poznań 2002, s. 115–125.

³⁵ Por. Z. Melosik, *Kryzys męskości w kulturze współczesności*, Poznań 2002, s. 21 i nast.

³⁶ J. Nienartowicz *et al.*, *Powikłanie kolczykowania języka – opis przypadku*, „Dental and Medical Problems” 41(2004), nr 3, s. 567–570.

³⁷ Z. Melosik, *op. cit.*, s. 63–88.

³⁸ Z. Bauman, *op. cit.*, s. 96.

odpowiednie leki utrzymujące nastrój na pożądanym poziomie. Symbolem pracy nad psychiką stał się prozac³⁹.

Przepracowywanie człowieka to jednak nie tylko działanie skierowane na wybrane „sektory”, aspekty człowieczeństwa. To także postawa i pogląd, które prowadzą ostatecznie do – według określenia Jürgena Habermasa – *eugeniki liberalnej*⁴⁰. Rozwój genetyki, a zwłaszcza ustalenie genotypu człowieka, stwarzają niemalże możliwość opracowania człowieka jako doskonałego produktu, konstruktu na miarę wyobraźni, marzeń i możliwości finansowych rodziców. Wizja genetyki jako eugeniki liberalnej, za odpowiednią cenę eliminującej niepożądane cechy, a wprowadzającej nowe, oczekiwane – jest na szczęście wizją futurologiczną, lecz na tyle realną, że zmusza filozofów tej miary co J. Habermas do potraktowania jej jako problemu filozoficznego. Kształtowanie mającego się narodzić dopiero człowieka według pożądanых przez jego rodziców cech upodobnia genetyków, pospołu z rodzicami, do programatorów, człowieka zaś do tekstu, programu – ostatecznie: dzieła, wytworu pracy⁴¹. Dla J. Habermasa, który nie odwołuje się do racji metafizycznych i religijnych, takie postępowanie jest moralnie niedopuszczalne, gdyż narusza godność człowieka. Kształtując człowieka nieodwracalnie i bez jego woli, ludzkość doszłaby – zdaniem tego filozofa – do autoinstrumentalizacji gatunku ludzkiego:

Rozwój inżynierii genetycznej zaciera głęboko zakorzenione kategoryjne rozróżnienie między podmiotem a przedmiotem, między tym, co powstało samo, a tym, co zostało zrobione. Dlatego instrumentalizacja życia przedosobowego zagraża etycznej samowiedzy gatunku, która rozstrzyga, czy nadal będziemy mogli się rozumieć jako osoby zdolne do moralnych sądów i działań⁴².

Z pewnością można mieć do takiej argumentacji zastrzeżenia, jednak nie zmieniają one konstatacji dla tego tekstu szczególnie ważnej, że mianowicie także w sferze pracy skierowanej ku pielęgnowaniu życia dostrzec można jej dominację nad człowiekiem. Biotechnologie, które przekształcają nie tylko rolnictwo czy szerzej: przemysł spożywczy, ale także samego człowieka, stają się także realnym zagrożeniem dla człowieka i jego przyszłości w sensie tożsamości gatunkowej. Ich niekontrolowany rozwój może doprowadzić – jak zaznacza F. Fukuyama – do sytuacji, w której groźba epoki poczłowieczeństwa stanie się realnym zagrożeniem⁴³. Nie tylko świat wokół człowieka, ale i on sam staje się przedmiotem pracy: jednostka staje się w kulturze współczesnej człowiekiem do przepracowania. Ostatecznie jednak przepracowywanie człowieka może zakończyć się dotarciem do granic samego człowieczeństwa.

³⁹ Por. F. Fukuyama, *Koniec człowieka*, tłum. B. Pietrzyk, Kraków 2004, s. 64–83.

⁴⁰ J. Habermas, *Przyszłość natury ludzkiej. Czy zmierzamy do eugeniki liberalnej?*, tłum. M. Łukasiewicz, Warszawa 2003, s. 79.

⁴¹ U. Galimerti, *op. cit.*, s. 50.

⁴² J. Habermas, *op. cit.*, s. 79.

⁴³ F. Fukuyama, *op. cit.*, s. 284–286.

Konstatacja ta nie powinna wydawać się zaskakująca. Wszak już Martin Heidegger w swej ocenie materializmu podkreślił, że

Istota materializmu nie leży w stwierdzeniu, że wszystko jest wyłącznie materią, lecz raczej w określeniu metafizycznym, według którego wszelki byt przejawia się jako tworzywo pracy⁴⁴.

Można by zatem sądzić, że przepracowywanie człowieka, którego przykłady zostały wskazane, świadczy o tym, iż coraz mocniej zaznaczają dzisiaj obecność w zglobalizowanej kulturze trendy, które za podstawę przyjmują materialistyczną ontologię albo przynajmniej materialistyczną koncepcję człowieka.

Teza ta jednak wydaje się może zbyt mocna, a przynajmniej niedostatecznie uzasadniona. Źródeł materialistycznego poglądu na człowieka w dzisiejszej kulturze można szukać w swoistej rewolucji w rozumieniu człowieka, która dokonała się w XVII-wiecznej filozofii.

Michel Henry zauważa, że zasadnicze znaczenie dla ukonstytuowania naukowego obrazu świata miał Galileusz. Dokonał on – wedle słów M. Henry’ego – *redukcji* świata ciał, przedmiotów do świata opisywanego językiem matematyki, świata figur i brył. Był to *akt protofundacyjny nowoczesności (l’acte proto-fondateur de la modernité)*⁴⁵. Równie ważna była *kontrredukcja (contr-reduction)* dokonana przez Kartezjusza. Poszukując pewnego punktu oparcia dla swej filozofii, uznał go w *cogitationes* – aktach wewnętrznych podmiotu. W filozofii Kartezjusza to świat wewnętrzny podmiotu myślącego, modalności duszy można poznać w sposób pewny, nie zaś świat Galileuszowych zgeometryzowanych ciał⁴⁶. Konsekwencje tych dwóch koncepcji dla postrzegania człowieka są bardzo wyraźne w dzisiejszej kulturze. Człowiek z jednej strony jest postrzegany wyłącznie przez pryzmat swej cielesności, jako jeden z przedmiotów, który jak każdy przedmiot w tym świecie domaga się przepracowania, wytworzenia, dobrego funkcjonowania. Z drugiej strony akcentowane jest życie podmiotowe człowieka, jego świat wewnętrzny. Ten ostatni, nie da się ukryć, jest przede wszystkim postrzegany jako swoiste zabezpieczenie, umocnienie materialności człowieka, pozwalające mu zachować piękno i funkcjonalność. Człowiek potrzebuje zatem doradców i terapeutów, wśród nich także przedstawiciele różnych religii, gdyż religijność pomaga człowiekowi przetrwać trudną teraźniejszość, pomaga mu, mówiąc inaczej, pozostać w pełni funkcjonalnym i pięknym, pomaga przetrwać lęk⁴⁷. Religia zostaje zatem zredukowana do terapii i ostatecznie również zaproszona do pracy nad człowiekiem, jednak nie do pracy służącej ukierunkowywaniu człowieka na transcendencję – Boga czy bóstwa, ale pozwalającej bezpiecznie oswoić immanencję, tu i teraz życiowej codzienności.

⁴⁴ M. Heidegger, *Budować, mieszkać, myśleć*, tłum. K. Michalski *et al.*, Warszawa 1977, s. 102.

⁴⁵ M. Henry, *Le corps vivant*, [w:] *idem, Auto-donation*, Paris 2004, s. 113.

⁴⁶ *Ibidem*, s. 114 i nast.

⁴⁷ Por. *To co jest najważniejsze, nie zostało jeszcze powiedziane* (rozmowa z Z. Baumanem), „Przegląd Powszechny” 1999/929, s. 33–47.

Nowa gramatyka pracy

Proces utowarowienia pracy, a z drugiej strony – redukowanie człowieka do przedmiotu pracy, wskazuje na zasadniczy kierunek zmian, które muszą się dokonywać w refleksji nad pracą, i to nie tylko refleksji na temat nowych modeli organizacyjnych czy zwiększenia wydajności, ale także refleksji filozoficznej, a zwłaszcza etycznej. Będzie ona koncentrować się na proponowaniu nowego sposobu rozumienia i mówienia o pracy, będzie zatem próbą ułożenia nowej *gramatyki pracy*⁴⁸.

Ksiądz Józef Tischner – twórca tego pojęcia, wyrażał w nim zespół zasad ustalający reguły rozumienia pracy. Zmieniają się one, według tego filozofa, w zależności od wolności przeżywanej przez pracujących. Im praca mniej wolna, związana z przymusem (J. Tischner nazwie ją prymitywną⁴⁹), tym gramatyka pracy będzie bardziej nakazowa, związana z koniecznością posłuszeństwa. Dominuje wtedy *gramatyka walki* – walki z przyrodą, z Bogiem, z właścicielem, przejawiająca się w systemie reguł przymusu i kontroli. W omawianych etapach z pewnością występowały okresy dominacji reguł tejże gramatyki – wspomnieć choćby można wszelkie rodzaje pracy niewolniczej, a i początki rewolucji przemysłowej nie były od takich okresów wolne. Nie brakło wszakże i okresów, w których praca stawała się bardziej *dialogiczna*, a jej gramatyka w centrum stawiała *porozumienie* z innymi pracującymi. Stały zawód, praca najemna, dawały podstawę do wynagrodzenia, które z kolei mogło służyć wymianie na inne dobra, czyli – jak pisze J. Tischner – i *porozumieniu*⁵⁰ z innymi, wytwarzającymi inne dobra: rodziło dialog społeczny. Nie można wszakże nie dostrzec w obu modelach gramatyki – co profesor J. Tischner zdaje się pomijać – utowarowienia pracy, a co się z tym wiąże – także jej efektywności.

Na gramatykę pracy olbrzymi wpływ ma władza, gdyż to ona ustala sposoby mówienia o pracy. W epokach, gdy dominowała praca rzemieślnicza bądź wielkoprzemysłowa, władza była dość jasno określona przez zasady ustrojowe. Czy był to panujący monarcha, czy dyktator, czy też jakaś forma rządów parlamentarnych, wpływ władzy na pracę – większy bądź mniejszy, był jasno określony. Obok regulacji prawnych, czy raczej u ich podstaw, stały określone wzorce etyczne. Praca, praca wydajna i coraz lepsza – oto powinność przedstawiana pracownikom najemnym tego czasu⁵¹. Zawierała ona różne elementy, które schematycznie można uporządkować jako jakościowe – pracuj lepiej, oraz ilościowe – pracuj wydajniej. Na początku XX wieku widać już zdecydowaną dominację ilościowej oceny pracy nad jakościową. Efektywność pracy stała się centrum zainteresowania zarówno samych pracujących, jak i zarządzających pracą.

⁴⁸ J. Tischner, *Polska jest ojczyzną*, Paris 1985, s. 130 i nast. Wykorzystane zostaną niektóre z elementów koncepcji Tischnera, choć inne zostają zreinterpretowane. Konieczność reinterpretacji wynika z sytuacji historycznej lat osiemdziesiątych ubiegłego stulecia w Polsce – przełamywania socjalizmu, w której to sytuacji powstawały teksty zebrane w cytowanym tomie.

⁴⁹ *Loc. cit.*

⁵⁰ *Ibidem*, s. 127.

⁵¹ Z. Bauman, *Praca, konsumpcjonizm i nowi ubodzy*, tłum. S. Obirek, Kraków 2006, s. 33 i nast.

Dziś – w sytuacji nowych struktur władzy związanej z globalizacją, wpływającej na gospodarkę w dużym stopniu niezależnie od struktur tradycyjnego państwa, dla której przenoszenie kapitału czy nieustanna zmiana miejsca produkcji są dyktowane wyłącznie ocenami ekonomicznymi – priorytety sugerowanej przez J. Tischnera gramatyki pracy, opartej na porozumieniu, wydają się anachroniczne⁵². Trudno mówić o porozumieniu pomiędzy wytwórcami w skali globalnej, gdy np. pietruszka do polskich zakładów spożywczych jest przywożona z dalekich Chin, co powoduje bankructwo czy konieczność szukania przez polskich plantatorów innej pracy. Nowa gramatyka pracy musi być nie tyle rodzajem filozofii społecznej, co odniesieniem do ontologicznych podstaw pracy – jak proponuje to Stanisław Grygiel.

Człowiek może być bowiem traktowany jako ten, który dopracowuje się odpowiedzi na pytanie „kim jestem?” całym swoim istnieniem. I takie określanie własnej tożsamości dokonuje się w dwóch sferach: wytwarzaniu się przedmiotów i urzeczywistnianiu się siebie jako osoby⁵³. Są to sfery nierozdzielalne, związane niepodzielnie. Także produkując, człowiek staje się coraz bardziej sobą, ale równocześnie produkcja przedmiotów może coraz bardziej zamazywać jego tożsamość. Kiedy tak się dzieje? Wtedy, gdy produkcja staje się celem samym w sobie, gdy zaczyna dominować nad ludzkim wymiarem pracy. Kultu- ra zamienia się w takim przypadku w *produkturę*⁵⁴. Człowiek jest wtedy skoncentrowany wyłącznie na zysku i wydajności, jego praca przestaje mieć cechy w pełni ludzkiego, wolnego aktu, a staje się rodzajem działania równie łatwo poddającego się administrowaniu jak praca maszyny. S. Grygiel porównuje ją – korzystając z obrazów biblijnych – do pracy najemnika, który

[...] tylko produkuje, gwałci siebie oraz innych, gwałci ziemię, aby wycisnąć ze wszystkich oraz ze wszystkiego jak najwięcej energii i materii, niezbędnych do dalszej produkcji i zysku⁵⁵.

Inna jest praca syna, który pojmuje i rozumie efekty pracy jako dar dla innych osób. Taka postawa wymaga samodzielności, twórczości, ale też trudu, który wynika ze świadomości, że praca ma być skierowana ku innym osobom, ma być współpracą czy też ofiarą otwierającą na spotkanie z Transcendencją. Praca musi zatem objawiać swój relacyjny, międzyosobowy czy – jak nazywa go S. Grygiel – *komunionalny* charakter⁵⁶. Człowiek objawia się wtedy jako *pontifex*, czyli budujący dzięki swej pracy mosty łączące go z innymi ludźmi, ukazuje się także jako *poeta*, gdyż każda praca przeżywana w jej najgłębszym ludzkim wymiarze staje się sztuką, ostatecznie: sztuką życia⁵⁷. Dopracowując się sensu życia, odkrywając własną tożsamość, człowiek przeżywa swoją wolność osiąganą

⁵² Por. J. Staniszkis, *Władza globalizacji*, Warszawa 2003.

⁵³ S. Grygiel, *op. cit.*, s. 145.

⁵⁴ S. Grygiel, *Pierwotne przymierza, ojczysty krajobraz, państwo*, [w:] *idem, Ojczyzna jest zawsze trochę dalej*, Kielce 1998, s. 28.

⁵⁵ *Ibidem.*, s. 28.

⁵⁶ S. Grygiel, *Praca, własność, sztuka*, *op. cit.*, s. 155.

⁵⁷ *Ibidem.*, s. 147.

przez ofiarowywanie siebie innym w darze, także przez pracę wytwórczą. S. Grygiel ma świadomość, że ze strony władzy (nazywa ją, ponownie odwołując się do Biblii, *farańską*) mogą się pojawić tendencje do niszczenia pracy, a więc redukowanie jej do najemnictwa w wyżej przedstawionym sensie. Najważniejsza jest jednak świadomość człowieka, że przez pracę poszukuje i realizuje on swoją tożsamość oraz determinacja w wolnym i oryginalnym tej tożsamości kształtowaniu. Łączy się to z odkrywaniem siebie jako daru dla innych osób, a produktów pracy – jako tego daru przejawów:

Osoby mogą czynić dary z butów i książek, nawet jeżeli robią je z cudzego materiału i biorą za nie pieniądze, o tyle, o ile istnieją w komunii, to znaczy o ile pracują wspólnie jako wzajemny dar dla siebie⁵⁸.

Komunionalny charakter pracy – niepozwalający ograniczyć się do jej materialnych efektów, do produktów – musi mieć konsekwencje etyczne. Ich opisanie, choćby wstępne, wymaga wszakże osobnych rozważań.

⁵⁸ *Ibidem*, s. 163.

ROZDZIAŁ 3

Krytyka pracy

– skrót historyczno-perspektywiczny¹

Mateusz Kwaterko

Postulat obalenia pracy stał się czymś więcej niż antykwaryczną ciekawostką w latach siedemdziesiątych ubiegłego wieku. Ugrupowania zaliczane do tak zwanej ultralewicy wypisały go wówczas na swoich sztandarach, a liczni pracownicy, zwłaszcza w Europie Zachodniej, usiłowali go wcielić w życie: albo sabotując pracę, albo przestając po prostu być pracownikami, to znaczy decydując się na życie z zasiłków czy pozyskiwanie środków do życia w sposób surowo potępiany przez prawo i mieszczańską moralność. To urodzenie teoretycznej i praktycznej krytyki pracy było w znacznej mierze dziełem sytuacjonistów

W latach pięćdziesiątych, a więc w okresie, w którym rozpoczyna się przygoda Międzynarodówki Sytuacjonistycznej, pracę gloryfikowano niemal powszechnie. Peany na jej cześć wyśpiewują nie tylko ideolodzy kapitalizmu, ale również marksiści (nawet dla najbardziej ortodoksyjnych szczytem śmiałości było wezwanie do „humanizacji pracy”). Sytuacjonisci do tego chóru się nie przyłączają. Czytają za to uważnie Marksa, zwłaszcza jego wczesne teksty, ale także innych klasyków myśli socjalistycznej (przede wszystkim Fourniera) i odkrywają tam niepokojący projekt zniesienia pracy, projekt zapomniany, wyparty, zbladzony. Rola sytuacjonistów polegała więc przede wszystkim na dotarciu do tego, co kapitalizm (szeroko pojęty) całkowicie przesłonił, a więc do głębszych warstw krytyki społecznej. Po wtóre zaś – na ukazaniu zdumiewającego pokrewieństwa między tą krytyką społeczną a innymi, niezwiązanymi z walką klasową i ruchem robotniczym nurtami społeczno-kulturowymi podminowującymi pracę.

Pierwszy z tych nurtów to antymieszczańska pogarda dla pracy, którą żywili twórcy sztuki nowoczesnej – od Gauguina i Rimbauda aż po surrealistów. W 1953 roku dwudziestoletni Guy Ernest Debord wypisał na murze przy rue de Seine napis: „Nigdy nie pracuj”. Prawdopodobnie chciał w ten sposób podsumować to, co uznawał za kwintesencję artystycznych poszukiwań awangard z pierwszej połowy XX wieku. Napis wzbudził wówczas konsternację i rozbawienie, o czym świadczy fakt, że został niezwłocznie sfotografowany i wydany jako pocztówka w serii prezentującej rozmaite paryskie ciekawostki.

W pogardzie dla pracy celowali nie tylko artyści, ale również przedstawiciele półświatka. Francuscy przestępcy określali się mianem *affranchis* (wyzwoleni), w przeciwieństwie do

Referat wygłoszony 28 października 2006 r. w krakowskim Bunkrze Sztuki w ramach sesji „Przyszłość pracy”.

¹ Pod tym pojęciem rozumiem anarchistów, wolnościowych komunistów, zwolenników rad, nie zaś ugrupowania goszystowskie, maoistyczne, bolszewickie itp.

caves, to znaczy frajerów, osób trudniących się uczciwą pracą. G. Debord i jego koledzy również uważali się za *affranchis*. W swoim filmie z 1978 roku, *In girum imus nocte et consumimur igni*, Debord wspomina środowisko, w którym się wówczas obracał:

Na doborową populację tego miejsca, które było tymczasową stolicą perturbacji, przypadają wprawdzie pewna liczba złodziei, a nawet okazjonalnych morderców, zasadniczo jednak naszą egzystencję cechowała nadzwyczajna beczynność; pośród tylu przestępstw i wykroczeń, o które oskarżały nas władze, to właśnie uznano za najgroźniejsze³.

Predylekcje i awersje będące istotnymi wyznacznikami przynależności do bohemy artystycznej czy kryminalnego półświatka sytuacjoniści odnaleźli u nader poważnych luminarzy socjalizmu.

Przede wszystkim u Charles'a Fouriera, myśliciela, który, jak sam twierdził, zdołał zerwać w swoich pismach z polityczną głupotą trwającą nieprzerwanie od starożytności. Fourier określał współczesny mu stan społeczny – stan chaosu i zniewolenia – mianem cywilizacji i przeciwstawiał mu projektowane przez siebie społeczeństwo Harmonii. W Harmonii praca byłaby czymś zupełnie innym niż w cywilizacji. Opierałaby się bowiem na tym, co Fourier nazywał *attraction* – przyciąganiem. Zdaniem Fouriera każdy człowiek odczuwa naturalny pociąg do pewnych rodzajów aktywności:

Archimedes studiując geometrię, Linneusz botanikę czy Lavoisier chemię, nie czynili tego powodowani chęcią zarobku, ale kierowani gorącą miłością do nauki. Gdy ksiądz pielęgnuje goździki czy drzewa pomarańczowe, gdy księżniczka hoduje kanarki lub bażanty – nie robią tego z chciwości, gdyż hodowla ta kosztuje ich więcej, niż przynosi zysku. Powoduje nimi namiętność do samego przedmiotu i samej funkcji⁴.

W cywilizacji nie wykorzystuje się jednak na większą skalę naturalnych predyspozycji, praca jest przymusowa i nie ma nic wspólnego z upodobaniami pracownika. Robotnika do pracy zmusza bieda, chęć zarobku, ewentualnie względy moralne. Cywilizacja zohydza pracę, a robotnik poddany – jak pisze Fourier – jednostajnej, monotonnej harówce, „bez żadnego urozmaicenia prócz bezrobocia i klęsk głodowych”⁵, karleje zarówno pod względem fizycznym, jak i umysłowym.

W Harmonii pracę najemną zastąpiłaby praca atrakcyjna, co w gruncie rzeczy oznaczałoby rozpuszczenie pracy w niezliczonych typach aktywności produkcyjnej lub nieprodukcyjnej, można więc powiedzieć, że praca stałaby się jednym ze sposobów przyjemnego spędzania wolnego czasu. Stałaby się swobodną aktywnością, i to aktywnością twórczą. Mieszkańcy falansterów wykonywaliby tylko te prace, do których czują naturalny pociąg,

³ G. Debord, *Oeuvres*, Paris 2006, s. 1365.

⁴ Ch. Fourier, *Le nouveau monde...*, cyt. za: J. Majler, *Doktryna etyczna Karola Fouriera*, Warszawa 1965, s. 69 (tłumaczenie poddałem niewielkim korektom stylistycznym).

⁵ Ch. Fourier, *La théorie familière...*, cyt. za: H. Bourgin, *Fourier. Contribution à l'étude du socialisme français*, Paris 1905, s. 221.

znienając zajęcie, gdy tylko poczują znużenie. To, co w cywilizacji jest źródłem konfliktu niezgody, na przykład rywalizacja, w Harmonii stanowiłoby jedynie środek uatrakcyjniania pracy, przekształcenia jej w zabawę. Praca byłaby nastawiona przede wszystkim na jakość, tylko taka praca przynosi bowiem satysfakcję. Dzięki temu również konsumpcja stałaby pod znakiem jakości. Ludzie nieustannie doskonaliliby się jako wytwórcy i stawaliby się coraz bardziej subtelni i wymagający jako konsumenci, aby móc w pełni docenić owoce tej ukierunkowanej na jakość pracy. Nie będę szczegółowo przedstawiał Fourierowskich pomysłów na uatrakcyjnienie pracy (takich jak wykorzystanie bodźców seksualnych). Chciałbym tylko wspomnieć o tym, że młody Engels w jednym ze swych najwcześniejszych tekstów⁶, zastrzycał się „potężnym umysłem Fouriera”, przypisywał mu sformułowanie „wielkiego aksonatu filozofii społecznej”, a o Fourierowskim przeświadczeniu, iż rozumna organizacja społeczna pozwoli „pracy stać tym, czym właściwie być powinna, mianowicie przyjemnością”. powiadał, że choć wydaje się ono „zbyt śmiałe”, jest jednak „nieodparte, wręcz oczywiste”, a nawet przyrównywał je do jajka Kolumba. Marks z kolei pozwolił sobie, jak wiadomo, na kryptocytat z Fouriera, kiedy nakreślił w *Ideologii niemieckiej* kuszącą wizję społeczeństwa komunistycznego, w którym

[...] nikt nie ma wyłącznego kręgu działania, lecz może się wykształcić w jakiegokolwiek dowolnej gałęzi działalności, społeczeństwo reguluje ogólną produkcję i przez to właśnie umożliwia mi robienie dziś tego, a jutro owego, pozwala mi rano polować, po południu łowić ryby, wieczorem paść bydło, po jedzeniu krytykować, słowem, robić to, na co mam akurat ochotę, nie robiąc przy tym wcale ze mnie myśliwego, rybaka, pasterza czy krytyka⁷.

Fragment ten jest niezwykle istotny, w dziele Marksa trudno bowiem się doszukać bardziej szczegółowych opisów społeczeństwa komunistycznego: autor *Kapitału* szybko przychylił się bowiem młodzieńczej frywolności i nad krytykę pracy zdecydowanie przedłożył pracę krytyki.

Stosunek Marksa do pracy i jej obalenia nie był jednoznaczny, choćby z tego względu, iż postrzegał on zagadnienie pracy przez pryzmat trzech stanowisk filozoficznych, patrzył na nie oczyma swoich trzech znamienitych poprzedników: Fouriera, Hegla i Feuerbacha. Można powiedzieć, z pewnym uproszczeniem, że Hegel filozoficznie uzasadnił „deifikację” pracy, w której celowali mieszczańscy moralści i ekonomiści. Ze słynnej „Dialektyki panowania i niewoli” wynikało wszak, że praca tworzy człowieka, jest naprawdę wyobcowaniem, ale wyobcowaniem koniecznym w procesie samowytworzenia czy samoprzekształcania istoty ludzkiej. Człowiek, pracując, przekształca przyrodę, zmienia swoje otoczenie, a tym samym zmienia samego siebie, doskonali się, zdobywa doświadczenie i samowiedzę. W *Rękopisach ekonomiczno-filozoficznych z 1844 roku* Marks podkreśla, że przetwarzając świat przedmiotowy, człowiek przyswaja sobie własną

⁶ F. Engels, *Postępy reformy społecznej na kontynencie*, tłum. E. Werfel, [w:] K. Marks, F. Engels, *Dziela* [dalej: MED], t. 1, Warszawa 1960, s. 728–747.

⁷ K. Marks, F. Engels, *Ideologia niemiecka*, tłum. K. Błeszyński, [w:] MED, t. 3, Warszawa 1961, s. 38.

istotę gatunkową. Marks nie neguje więc stanowiska Hegla, ale poddaje to stanowisko krytyce, zaciągając jednocześnie, jak sam przyznaje, poważny dług u Feuerbacha, który przeprowadził prawdziwą „rewolucję teoretyczną”⁸.

Przypomnijmy sobie, w jakim duchu Feuerbach krytykował alienację religijną: człowiek tworzy bogów. Obdarza ich mocami, których jemu samemu brakuje. Innymi słowy, oddziela się od tych mocy, zamiast je sobie przyswoić. Im potężniejszymi czyni swoich bogów, tym bardziej musi się im podporządkowywać i tym słabszy się staje. Swoje szczęście i wolność umieszcza w zaświatach, deprecjonując jednocześnie świat zmysłowy. Bóg, choć jest ludzkim tworem, przeradza się w wampira, który wysysa z człowieka energię.

Zdaniem Marksa dokładnie to samo dzieje się z pracą w kapitalizmie. Jeśli zejść z obłoków idei i spojrzeć na współczesną gospodarkę kapitalistyczną, tak jak przedstawia się ona w rzeczywistości, wówczas okaże się, iż alienacja pracy ma niewiele wspólnego z nieuchronnym i dobroczynnym wyobcowaniem, o którym bąkał Hegel. Marks opisując kondycję współczesnych robotników, „pisze Feuerbachem”:

Wyobcowanie robotnika w jego przedmiocie wyraża się według praw ekonomicznych w ten sposób, że im więcej robotnik produkuje, tym mniej może konsumować, im więcej tworzy wartości, tym bardziej staje się bezwartościowy, wzgardzony, im piękniejszego kształtu jest jego produkt, tym bardziej kaleki jest robotnik, im bardziej cywilizowany jego produkt, tym bardziej barbarzyński staje się on sam, im bardziej rośnie potęga pracy, tym bardziej bezsilny staje się robotnik, im większej inteligencji wymaga praca, tym bardziej tępy i ujarzmiony przez przyrodę staje się sam robotnik⁹.

Punktem wyjścia Marksowskich analiz jest wyzysk skazujący robotników na ciągłą pauperyzację, w najlepszym zaś razie na stabilizację nędzy. Marks w *Rękopisach* wykacza jednak poza kategorie klasycznej ekonomii politycznej. Wyobcowanie robotnika nie polega tylko na tym, że nie jest on właścicielem wytwarzanych przez siebie produktów. Ujawnia się ono w samym akcie produkcji. Jak pisze Marks:

[...] praca jest dla robotnika czymś *zewnętrznym*, tzn. nie należy do jego istoty [...] robotnik nie potwierdza się w swojej pracy, lecz zaprzecza, nie czuje się zadowolony, lecz nieszczęśliwy, nie rozwija swobodnie energii fizycznej i duchowej, lecz umartwia swe ciało i rujnuje się duchowo. Robotnik czuje się zatem sobą dopiero poza pracą, a w procesie pracy nie czuje się sobą. Czuje się swobodnie, gdy nie pracuje, a gdy pracuje, czuje się skrupowany. Toteż praca jego nie jest dobrowolną, lecz narzuconą, jest *pracą przymusową*. Nie jest ona zaspokojeniem potrzeby pracy, lecz tylko *środkiem* do zaspokojenia potrzeb poza nią. Jej obcość uwidacznia się wyraźnie w tym, że gdy tylko nie ma przymusu fizycznego czy jakiegoś innego, człowiek ucieka od niej jak od zarazy. Praca zewnętrzna, praca, w której człowiek się alienuje, to składanie w ofierze siebie samego, umartwianie się¹⁰.

⁸ K. Marks, *Rękopisy ekonomiczno-filozoficzne z 1844 r.*, tłum. K. Jażdżewski, [w:] MED, t. 1, *op. cit.*, s. 500.

⁹ *Ibidem*, s. 549.

¹⁰ *Ibidem*, s. 550–551.

Marks odwraca więc Hegla czy też, jeśli wolimy, stawia go na nogi. Praca realna, praca kapitalistyczna nie potwierdza ludzkiej istoty gatunkowej, nie stanowi narzędzia samowytwarzania się człowieka, przeciwnie, oznacza jego „konsekwentną negację”¹¹.

W późniejszych tekstach Marks przeformułuje swoją krytykę, tak iż pojęcie alienacji stanie w niej centralną pozycję. Analiza wznosi się na poziom formacji społeczno-ekonomicznych i klas społecznych. Hegłowska dialektyka panowania i niewoli powraca tutaj do łask, można ją uznać, paradoksalnie, za teoretyczną matrycę materialistycznego rozumowania dziejów, kładącego nacisk na postępowy charakter rozwoju sił wytwórczych. W tym miejscu wypadałoby poczynić liczne zastrzeżenia, gdyż dotyczyamy tu sporu rozpalającego od dawna marksologów. Nie zagłębiając się w tę polemikę, można w każdym razie powiedzieć, że u Marksa, aż po późne dzieła z *Kapitałem* włącznie, krytyka kapitalizmu występuje jednocześnie w kilku odmianach: spod Hegla często przeziiera Feuerbach, Fouriera słychać wprawdzie nieco rzadziej, ale to on patronuje „skokowi do królestwa wolności”. Przeciwwstawianie kapitalizmowi wartości związanych z formacjami przedkapitalistycznymi również świadczy o tym, że Marks nie wyżył się nigdy osobliwie romantycznej wrażliwości¹² (choć trzeba dodać, że w komunizmie wspomniane wartości miałyby zostać odzyskane „na wyższym poziomie”, i to tylko wtedy, gdy ciężka artyleria kapitalizmu zburzy już chińskie mury starego świata).

Panekonomizm i deifikacja pracy zdominowały marksizm (zwłaszcza bolszewickiego typu), jednak pojawiały się też propozycje teoretyczne nawiązujące do pozostałych komponentów Marksowskiego światopoglądu, wystarczy wspomnieć silnie zaprawione fourieryzmem *Prawo do lenistwa*¹³ Lafargue’a czy Lukácsowską krytykę urzeczowienia¹⁴, w której, wbrew deklaracjom autora, naleciałości romantycznych z pewnością nie brakuje.

Krytyka społeczna w *Spółczeństwie spektaklu*¹⁵ G. Deborda (podobnie jak krytyka pracy u młodego Marksa) organizuje się wokół pewnego podstawowego napięcia: między wyobcowaniem w sensie heglowskim – dzięki któremu człowiek kształtuje swój świat, przyswaja go sobie, a także wytwarza i przyswaja sobie swoją naturę – a alienacją w sensie feuerbachowskim, alienacją w społeczeństwie spektaklu obecną już na wszystkich poziomach życia i obejmującą nie tylko robotników, ale wszystkich ludzi, gdyż proletaryzat uległ właściwie cały świat. Alienacja ta dotyczy czasu i historii, kultury i przestrzeni, polityki, konsumpcji i oczywiście pracy. Ale rdzeniem czy modelem tej rozproszony alienacji jest właśnie alienacja pracy – to ona generuje pozostałe formy alienacji. Wyjaśnijmy to na przykładzie czasu, któremu Debord poświęcił dwa znakomite rozdziały. Nieodwra-

¹¹ *Ibidem*, s. 570.

¹² Zagadnienie to szerzej omawiają M. Löwy i R. Sayre w *Révolution et mélancolie. Le romantisme à contre-courant de la modernité*, Paris 1992, s. 123–137.

¹³ Zob. P. Lafargue, *Pisma wybrane*, t. 2, tłum. I. Bibrowska, Warszawa 1961, s. 7–49.

¹⁴ Zob. G. Lukács, *Urzeczowienie i świadomość proletariatu*, [w:] *idem*, *Historia i świadomość klasowa*, tłum. M. J. Siemek, Warszawa 1988, s. 199–245.

¹⁵ G. Debord, *Spółczeństwo spektaklu*, [w:] *idem*, *Spółczeństwo spektaklu oraz Rozważania o społeczeństwie spektaklu*, tłum. M. Kwaterko, Warszawa 2006.

calny czas przemijania, czas bezpośrednio przeżywany, „środowisko, w którym człowiek zatracą się i urzeczywistnia”¹⁶ – jak to określa Debord – zostaje zastąpiony „utowarowionym czasem produkcji”¹⁷. Ten czas produkcji, „którego wszystkie odcinki muszą dowieść na zegarze fabrycznym swej ilościowej ekwiwalencji”, staje się dominującym społecznie modelem czasu, w rezultacie człowiek żyje obcym czasem, czasem martwym i abstrakcyjnym. Debord pisze:

Spółceństwo oddzielające w sposób radykalny podmiot od wykradanej mu działalności odrywa go przede wszystkim od jego czasu. Ta dająca się przezwyciężyć alienacja społeczna uniemożliwia żywą alienację w czasie: petryfikuje ją i nie pozwala podjąć związanego z nią ryzyka¹⁸.

To samo dzieje się z przestrzenią. Przestrzeń jest polem gry, dystans geograficzny to naturalne zapośredniczenie, bez którego nie ma mowy o przygodzie. Dzięki takiemu dystansowi, dzięki takiemu koniecznemu i naturalnemu oddzieleniu, możliwe były niegdyś, jak powiada Debord,

[...] autentyczne wędrówki w ramach autentycznego życia, życia pojmowanego jako *wędrówka* i w tej wędrówce odnajdującego cały swój sens¹⁹.

Tymczasem spektakl obala dystans geograficzny, ujednociając przestrzeń, wypełniając ją, można powiedzieć, pustką.

Turystyka, produkt wtórny cyrkulacji towarów – cyrkulacja ludzka przybierająca formę konsumpcji – sprowadza się w gruncie rzeczy do zwiedzania tego, co stało się banalne. Organizowanie wycieczek do rozmaitych miejsc to obecnie ważną gałąź gospodarki, a fakt ten jest już sam w sobie gwarancją jednakowości tych miejsc. Proces modernizacji, który ogołocił podróż z wymiaru czasowego, pozbawił ją również autentycznej przestrzeni [...]. Jako że kapitalizm na mocy swej wewnętrznej dynamiki zmierza do zdobycia władzy absolutnej, obecnie może i musi przekształcić całą przestrzeń w *swoją dekorację*²⁰.

Jeśli w *Rękopisach* Marks przeciwstawiał czas pracy i czas wolny od pracy (twierdząc, że już tylko poza pracą robotnik może „czuć się swobodnie”, może „czuć się sobą”, chociaż oddaje się wówczas funkcjom czysto zwierzęcym), to w społeczeństwie późnokapitalistycznym, w społeczeństwie spektaklu ekonomia zdołała skolonizować również ten czas wolny od pracy. Alienacja pracy sięga więc o wiele głębiej, „napromienia” całe życie społeczne. Głównym wytworem wyalienowanej pracy jest bowiem sama alienacja, spektakl, oddzielenie.

¹⁶ *Ibidem*, par. 161, s. 115.

¹⁷ *Ibidem*, par. 147, s. 110.

¹⁸ *Ibidem*, par. 161, s. 115.

¹⁹ *Ibidem*, par. 178, s. 123

²⁰ *Ibidem*, par. 168 i 169, s. 118.

Debord ujmuje to niezwykle przenikliwie, radykalizując Marksowską krytykę pracy:

Poza działaniem nie ma wolności, a w ramach spektaklu działanie zostaje zanegowane w takiej mierze, w jakiej rzeczywistą działalność zaprzęgnięto do globalnej produkcji tego spektakularnego rezultatu. Tak więc dzisiejsze „wyzwolenie pracy”, wzrost znaczenia czasu wolnego, nie stanowi ani wyzwolenia w pracy, ani wyzwolenia świata ukształtowanego przez tę pracę. Nie można bowiem odzyskać nawet cząstki działania skradzionego przez pracę, podporządkowując się jej wytworom²¹.

Innymi słowy, urzeczowiona praca wytwarzać może jedynie świat powszechnej bierności i powszechnego urzeczowienia, który staje się następnie przedmiotem biernego konsumpcji. U Deborda, podobnie jak u młodego Marksa, wyalienowaną pracę kapitalistyczną krytykuje się przede wszystkim w imię innej – poważnej – działalności, działalności zasadniczej i autentycznej, działalności „aktywnej”, działalności, w toku której człowiek wytwarzałby w sposób wolny i świadomy siebie i swój świat. Tak więc wbrew rozpowszechnionym wyobrażeniom sytuacjoniści, a w każdym razie Debord, nie odrzucali pracy po to, by wysławiać jakąś bliżej niesprecyzowaną ludyczność i permanentne święto. Oczywiście ta zasadnicza działalność, ta poważna praca, którą Debord przeciwstawia pracy spektakularnej, nie wyklucza zabawy, zakłada raczej zniesienie granicy między powagą a zabawą.

W jaki sposób sytuacjoniści wyobrażali sobie obalenie pracy najemnej? Choć twierdzili, że alienacja jest obecna na wszystkich poziomach życia, a proletaryzacji uległ cały świat, rolę niszczycieli kapitalistycznego systemu nadal przypisywali pewnej szczególnej warstwie proletariatu, a mianowicie robotnikom wielkoprzemysłowym. Nie dlatego, iżby owi robotnicy byli do tego zadania predestynowani na mocy jakichś teoretycznych ustaleń, nie dlatego, iżby materializm historyczny obarczył ich taką dziejową misją: po prostu jedynie robotnicy wielkoprzemysłowi mają odpowiednie środki i siłę, żeby tej misji sprostać. Sytuacjoniści pokładali więc nadzieję w eskalacji walki klasowej. Jak pamiętamy, nawet Marksowski proletariat konstituował się w klasę nie poprzez miejsce, jakie zajmował w systemie produkcji, ale poprzez swoją walkę z burżuazją. To dzięki tej walce proletariat zdobywał świadomość tego, czym jest – a właściwie tego, czym jeszcze nie jest, ale czym może i musi się stać. Sytuacjoniści twierdzili, że obecnie główną przeszkodą na drodze do zdobycia tej samowiedzy są związki zawodowe i „lewicowe” partie polityczne, z partią komunistyczną na czele – są one najskuteczniejszymi obrońcami kapitalistycznego porządku, gdyż utrzymują proletariat w ryzach, podtrzymują jego bierność. Cała działalność teoretyczna i agitacyjna sytuacjonistów od połowy lat sześćdziesiątych miała służyć właśnie obaleniu tej przeszkody. Robotnicy muszą sami, bez pośredników, zdecydować o swoim losie. Innymi słowy, muszą utworzyć rady (rady, dodajmy, „sytuacyjne”), to znaczy nie ograniczać się do zarządzania istniejącymi środkami produkcji, nie przeobrazić produkcję, nie ograniczać się do zmian w organizacji pracy, ale znieść pracę najemną.

²¹ *Ibidem*, par. 27, s. 42.

Jak pisze Debord:

Władza rad, która może się okazać skuteczna tylko wtedy, gdy podejmie się przekształcenia wszystkich istniejących warunków, nie może sobie wyznaczyć skromniejszego zadania, jeśli pragnie zdobyć uznanie, i *rozpoznać samą siebie* w swoim świecie²².

W latach siedemdziesiątych, choć Międzynarodówka Sytuacjonistyczna się związała, sformułowaną przez sytuacjonistów krytykę pracy wielokroć powtarzano, przybierała ona jednak przeważnie postać skarlałą. Stała się własnością radykalnych literatów, którzy wyspecjalizowali się w portretowaniu piekła pracy najemnej i malowaniu rajskich rozkoszy społeczeństwa, w którym praca zostałaby zniesiona. Miałość tych wizji wynikała z całkowitego oderwania od realnych konfliktów społecznych, traciły one ponadto z pola widzenia heglowski wymiar pracy, tak ważny dla Marksa i dla Deborda. W latach osiemdziesiątych owe bachanalia teorii zaczęły wyraźnie przygasać: sama problematyka zniesienia pracy stawała się coraz bardziej abstrakcyjna, gdyż likwidacją pracy zajął się sam kapitał. Alternatywa: „albo nędzna praca, albo nędza *sensu stricto*”, sparaliżowała nie tylko ruchy społeczne, ale również myślenie krytyczne. Dziś radykalna lewica zarzuca lewicy mainstreamowej zdradę, gdy ta ostatnia nie broni wystarczająco zaciekle wyalienowanej pracy. Skądinąd można zauważyć, że jest to pod wieloma względami powrót do sytuacji, którą zarysował Lafargue (nie tylko zięć Marksa, ale także marksista ultraortodoksyjny!) we wprowadzeniu do swojej słynnej książki *Prawo do lenistwa*. W ostatnich latach pojawiają się jednak inne głosy, które zasługują na uwagę, jak choćby koncepcje rozwijane przez Roberta Kurza i grupę Krisis w *Manifest Gegen die Arbeit*²³. Przedstawmy w trzech punktach główne założenia tego manifestu, który wprawdzie nawiązuje do Marksa i sytuacjonistów, ale, ogólnie mówiąc, daleki jest od jakiegś Marksowskiej czy sytuacjonistycznej ortodoksji.

Punkt pierwszy. Kryzys pracy, galopujący wzrost bezrobocia, fakt, iż praca, która dawniej tworzyła bogactwo, musi być coraz częściej dotowana – nie są to, wbrew temu, co twierdzą alterglobaliści, zjawiska związane z neoliberalizmem i rosnącą bezczelnością kapitału spekulacyjnego. Przeciwnie, neoliberalizm i transakcje na rynkach finansowych w dużej mierze maskują te zjawiska i opóźniają wybuch gigantycznego kryzysu gospodarczego w państwach najbardziej rozwiniętych. Druga rewolucja przemysłowa, a następnie rewolucja informatyczna, doprowadziły bowiem do niesamowitego wzrostu wydajności pracy. Jeśli dawniej ów wzrost wydajności był kompensowany wzrostem konsumpcji i poszerzaniem rynków zbytu, obecnie stało się to niemożliwe. Po raz pierwszy bowiem innowacje w dziedzinie produktów wdrażane są wolniej od innowacji w dziedzinie procesów produkcji i tendencja ta będzie się stale pogłębiać. W rezultacie siła robocza olbrzymiej większości ludzi nie jest już

²² *Ibidem*, par. 179, s. 123.

²³ Krisis (R. Kurz, E. Lohoff, N. Trenkle), *Manifest Gegen die Arbeit*, Erlangen 1999, tekst on-line: http://www.krisis.org/diverse_manifest-gegen-die-arbeit_1999.html.

dzisiaj do niczego potrzebna. Być może lokalnie spełnienie rzekomo radykalnych postulatów lewicy – takich jak pełne zatrudnienie czy gwarantowana płaca minimalna – byłoby jeszcze możliwe, ale tylko w państwach uprzywilejowanych, które zwyciężą w światowej konkurencji. Oznaczałoby to jednak *de facto* zgodę na wykluczenie i nędzę tych wszystkich, którzy nie mogą się wykazać dobrym paszportem.

Punkt drugi. Walka klas nie jest drogą do rewolucyjnego przeobrażenia społeczeństwa. Jest to zwykła walka o redystrybucję zysku pochodzącego z kapitalistycznej produkcji. Jeśli robotnikom zatrudnionym w fabryce produkującej miny przeciwpiechotne uda się skutecznie przeciwstawić planowanym zwolnieniom, wywalczyć podwyżki i doprowadzić do zwiększenia produkcji, takie zwycięstwo w walce pracowniczej raczej nie przybliży emancypacji ogólnoludzkiej, a z pewnością nie przyczyni się do emancypacji końcowego konsumenta owych min. Logika waloryzacji kapitału nie dba o to, czy ktoś buduje dom czy sprzedaje bomby, lecz czy ludzi czy zatruwa rzeki. Mamy bowiem do czynienia jedynie z wydatkowaniem abstrakcyjnej siły roboczej przynoszącym mniejszy lub większy zysk i tylko ten czynnik przesądza o przewadze jednej aktywności nad drugą. Osił w walkach pracowniczych obowiązuje identyczna logika. Chodzi wszak tylko o to, by sprzedać jak najdrożej abstrakcyjną siłę roboczą. Dla związkowców z danej firmy wrogiem nie jest dziś kierownictwo, ale pracownicy innej, konkurencyjnej firmy czy choćby pracownicy z Trzeciego Świata. W czasie zwolnień wrogiem stają się pracownicy innego działu tej samej firmy lub nawet najbliższy współpracownik. Pracownika nie obchodzi, co produkuje, jaki jest sens tego, co robi. I całe szczęście. Gdyby się nad tym zaczął zastanawiać, z pewnością by zwariował.

Punkt trzeci. Śmierć pracy pociąga za sobą zmierzch klasycznej lewicy. Zdaniem grupy Krisis, aby radykalna krytyka kapitalizmu mogła się odrodzić, należy wpierszyć ją z dotychczasowego, błędnego przeciwstawiania pracy i kapitału, trzeba wykroczyć poza walkę prowadzoną w imię interesów branżowych i określić nowy cel emancypacji społecznej. Nagłaśnianie niechęci do pracy oraz niezgody na kapitalistyczne warunki, jednoczenie tych, którzy obecny system odrzucają, tworzenie „wolnej przestrzeni intelektualnej, gdzie można by pomyśleć to, co było dotychczas niemożliwe do pomyślenia”, może się przyczynić do powstania nowych więzi społecznych. Główne hasło tej autentycznej emancypacji społecznej winno brzmieć: „bierzmy wszystko, czego potrzebujemy”. Organizacje pozarządowe, squattersi, brazylijscy chłopci przejmujący ziemię, argentyńscy robotnicy okupujący fabryki i debatujący nad tym, jak pokierować produkcją – to właśnie podmiot tej rewolucji, za którą opowiadają się autorzy manifestu. Organizacje społeczne nowego typu – wolne stowarzyszenia, rady – winny odzyskać środki produkcji i zacząć decydować o tym, co produkować, jak ma wyglądać dystrybucja produktów i przepływ surowców – kierując się wrażliwością społeczną i ekologiczną. Tylko w ten sposób praca żywa może zastąpić pracę martwą, tylko tak można zapobiec kapitalistycznemu przeksztalceniu całego świata w jałową pustynię, na której, gdziekolwiek, kwitłyby oazy krobinę mniej dotkliwej nędzy.

Krytyka formułowana przez grupę Krisis zasługuje moim zdaniem na uwagę, choć trzeba podkreślić, że wiele problemów osobiście przemilcza czy wręcz „puszcza rzeczywistość wolno” – jakby powiedział Hegel. Po pierwsze, dla olbrzymiej większości ludzi zdobycie pracy, choćby pracy nędznej, to kwestia być albo nie być, kwestia przetrwania. Oczywiście można powiedzieć, że Krisis wypowiada się na wyższym poziomie ogólności i nie zajmuje się takimi truizmami, ale w takim przeniesieniu debaty na wyższy poziom ogólności pobrzmiewa jednak coś w rodzaju filozoficznej wzdgardy dla ludzkiej mierzwy. Po drugie zaś, choć można mieć wątpliwości, czy walka klasowa zdoła kiedykolwiek przerodzić się w walkę rewolucyjną i czy walka o „wyzwolenie pracy” zaowocuje kiedykolwiek walką o „wyzwolenie od pracy”, sąd, iż rewolucja może się dokonać w oderwaniu od walki klasowej, na mocy dobrej woli aktywistów organizacji pozarządowych, jest chyba utopijny w złym tego słowa znaczeniu. Stary świat wyalienowanej pracy wciąż poszukuje swoich grabarzy...

ROZDZIAŁ 4

Proletariat peryferii – końca pracy nie będzie

Jarosław Urbański

Od początku epoki nowożytnej towarzyszy społeczeństwu specyficzna wiara w nowe formy organizacji pracy i technologię. Współcześni ekonomiści od czasów Adama Smitha dość jednogłośnie zgadzają się, że rozwój zawdzięczamy podziałowi pracy wymuszonemu przez rynek i napędzanemu przez nową technologię. Mają one nas wyzwolić od terroru codziennej pracy. W myśl tego przekonania, rozwój środków produkcji spowoduje, że wydajność pracy stanie się tak wielka, iż każdy członek społeczeństwa będzie dysponował w zasadzie nieograniczoną ilością wolnego czasu. Nastąpi kres pracy i wyzysku.

Wiara w wyzwolicielską moc rozwijających się środków produkcji łączy przedstawicieli bardzo różnych środowisk intelektualnych. Z jednej strony mamy Francisca Fukuyamę, jednego z teoretyków konserwatywnego neoliberalizmu, który w 1989 roku formułując tezę o końcu historii (uwieńczonej tryumfem kapitalizmu), jednocześnie stwierdził, że najnowsze procesy gospodarcze, społeczne i polityczne wyrównują dysproporcje i czynią nas wszystkich przedstawicielami klasy średniej. Powołując się na Alexandra Kojève'a, dowodził za nim, że w powojennej Ameryce powstało marksistowskie „społeczeństwo bezklasowe”. Autor *Końca historii* pisze:

Nie wszystkie nierówności społeczne uległy wyeliminowaniu, lecz te, które pozostały, są w jakimś sensie „konieczne i nieusuwalne”, wynikające z natury rzeczy, a nie z woli człowieka. Można powiedzieć, że w tych granicach społeczeństwo stało się marksistowskim „królestwem wolności” [...] ludzie mogą zyskać wszystko, co zechcą, minimalnym (wedle wszystkich kryteriów historycznych) nakładem pracy¹.

Podobnie Antonio Negri, przedstawiciel radykalnej włoskiej lewicy, który za swoją działalność odsiedział wiele lat w więzieniach, bazując rzecz jasna na marksistowskich koncepcjach społecznych i filozoficznych, jest zwolennikiem poglądu, że współcześnie obserwujemy „rezygnację z terrorystycznych form organizacji produkcji”. Negri ogłasza:

Spełniło się wszystko to, co głosiliśmy prawie 40 lat wcześniej. Życie odnajduje swoje prawa. A te prawa sprowadzają się do jednego: pracuję moją głową. To mój kapitał stały, maszyny już nie są konieczne. Buduję świat, począwszy od mojej wolności. Zjawisko to obserwujemy wraz z nadejściem rewolucji informatycznej, przejściem od materialnego do niematerialnego systemu produkcji. Zaowocowało ono narodzinami całego szeregu nowych stylów życia. Ludzie całkowicie zmienili rytm swojej egzystencji, zmieniła się natura stosunków społecznych, życie osobiste, a także stosunek do pracy jako takiej [...]².

¹ F. Fukuyama, *Ostatni człowiek*, Poznań 1992, s. 133.

² Z wywiadu udzielonego „Dziennikowi” (dodatek „Europa”) z dnia 7 października 2006 r., pt. *Kapitalizm jest już martwy*.

Podobnie jak Fukuyama, Negri także sądzi, że klasa robotnicza znikła i „zmieniła się natura całego systemu”.

Te optymistyczne poglądy kreślące wizję bezklasowego i wolnego od znoej pracy społeczeństwa, przypadły do gustu zwolennikom konserwatywno-liberalizmu, jak też części europejskiej lewicy. Jednak zarówno Fukuyama, jak Negri powtarzają błąd, który wytknęła kiedyś Marksowi Hannah Arendt, pisząc, że autor *Kapitału* idealizował proces rozwojowy i rozumiał go w kategoriach i pojęciach wywodzących się z zupełnie odmiennego okresu historycznego, co nie pozwoliło mu dostrzec autentycznych i bardzo niepokojących problemów, jakie niosła ze sobą współczesność. Twierdzenia Marksa odtwarzają, pisze Arendt,

[...] warunki polityczne i społeczne ateńskiego państwa-miasta, które było modelem doświadczalnym dla Platona i Arystotelesa, a zatem podstawą dla naszej tradycji filozoficznej³.

Polis ateńska funkcjonowała bez podziału na rządzących i rządzonych, a tym samym nie była państwem, o ile używamy tego terminu jak Marks [...]. Ponadto obywatele ateńscy byli obywatelami o tyle, o ile posiadali czas wolny, to znaczy dysponowali ową wolnością od pracy, którą przepowiadał Marks. Nie tylko w Atenach, ale w całej starożytności i aż do epoki nowożytnej, obywatelami byli nie ci, którzy pracowali, lecz przede wszystkim, którzy nie pracowali lub dysponowali czymś więcej niż tylko siłą własnych rąk⁴.

Współcześnie starożytna Grecja jawi nam się poprzez wartości reprezentowane przez „polis”, choć „polis” stanowiła tylko część tamtej rzeczywistości, której trwałym elementem był także „dom”, gdzie panowała ściśle hierarchiczna struktura i patriarchalny ład podporządkowujący niewolników (z reguły innego pochodzenie etnicznego), kobiety, młodzież i dzieci władzy mężczyzny. Warunkiem jego wolności w sferze „polis” – i starożytni nie mieli co do tego złudzeń – była władza nad innymi w „domu”.

Współczesny feminizm kontynuuje tę krytykę. Monika Bobako, powołując się na Seylę Benhabib i jej książkę *Situating the Self*, pisze, że właśnie radykalne rozdzielanie się

[...] sfery publicznej i prywatnej wpłynęło na ukształtowanie się rozumienia podmiotowości, które zaczęło dominować w nowoczesnych teoriach politycznych i moralnych. W wyniku tego rozdzielenia polityka i sprawiedliwość zostały ściśle związane ze sferą publiczną, której uczestnikami byli niemal wyłącznie dorośli biali mężczyźni o pewnym statusie majątkowym. Na potrzeby teorii politycznych i teorii sprawiedliwości ich doświadczenia poddane zostały filozoficznej kodyfikacji, która następnie zaczęła funkcjonować jako uniwersalna definicja podmiotu jako takiego⁵.

³ H. Arendt, *Między czasem minionym a przyszłym*, Warszawa 1994, s. 30.

⁴ *Loc. cit.*

⁵ Monika Bobako we wstępie do książki Nancy Fraser i Axela Honnetha, *Redystrybucja i uznanie*, Wrocław 2005. Patrz również: M. Bobako, *Feminizm w filozofii. Pomiędzy postmodernizmem a Oświeceniem: Judith Butler versus Seyla Benhabib*, tekst on-line: <http://www.rccykling.uni.wroc.pl/index.php?section=6&article=101> [dostęp: 28.12.2006].

Współczesne rozważania o przyszłości pracy uruchamiają ten sam mechanizm analityczny, który dość wybiórczo i arbitralnie dobiera sfery rzeczywistości, z których wnioskuje o przyszłych tendencjach rozwojowych. Wnioski na temat przyszłości pracy mogą być krańcowo różne w zależności od tego, który obszar współczesnej rzeczywistości uważamy za najbardziej znaczący.

Dzisiejszy rynek pracy jest silnie zróżnicowany zarówno w perspektywie lokalnej, jak też globalnej, co nie może ująć naszej uwagi, jeżeli chcemy sformułować rzetelną prognozę.

Mówiąc o lokalności, musimy mieć na uwadze zarówno aspekt terytorialny, ekonomiczny, społeczny, jak i kulturowy. Granice tak rozumianej lokalności są dość wyraźne. Pracownik oferując swoje siły i umiejętności, porusza się nie tylko w obszarze określonym przez jego mobilność przestrzenną, ale także społeczne i kulturowe uwarunkowania. W praktyce oznacza to, że zdecydowana większość ludzi (choć nie wszyscy) jest przywiązana do określonego rynku pracy, a zdolności przemieszczania się są dla nich ograniczone.

Dlatego, jak pisał Zygmunt Bauman, pomimo procesów globalizacji lokalność zachowuje dla nich w dalszym ciągu określoną wartość. Przywiązanie do tego, a nie innego miejsca czy stanowiska pracy, przedstawiane jako archaizm, pozostaje w dalszym ciągu aktualne. Więcej: dzięki ograniczeniom w swobodnym przemieszczaniu się siły roboczej możliwe jest zróżnicowanie rynku pracy. Dlatego np. mobilność przestrzenna pracy jest ograniczona nie tylko czynnikami społeczno-kulturowymi, jest także reglamentowana politycznie.

Dziś swobodny przepływ kapitału w skali globalnej jest czymś oczywistym, a zniesienie wszelkich ograniczeń odbyło się (odbywa) bardzo szybko. Tymczasem otwarcie globalnego rynku pracy nie przebiega tak dynamicznie czy wręcz jest politycznie blokowane (patrz np. sytuacja na granicy amerykańsko-meksykańskiej). Zjawisko to jest jedną z przyczyn asymetrii w teoretycznie wolnych relacjach pomiędzy pracodawcą i pracownikiem.

Z. Bauman pisał:

Globalny wymiar wyborów dokonywanych przez inwestorów w zestawieniu ze ściśle lokalnymi ograniczeniami wyborów, które są udziałem „dostawcy pracy”, powoduje asymetrię, która leży u podstaw dominacji tych pierwszych nad tymi drugimi⁶.

Ograniczenia w możliwościach przemieszczenia się w wymiarze horyzontalnym i wertykalnym, jakich doświadcza przeciętny pracownik, skutkują tym, iż stosunkowo łatwo daje się on przypisać do określonego segmentu rynku pracy. O pozycji na rynku pracy decyduje zarówno jego miejsce zamieszkania (urodzenia), jak też płeć, pochodzenie etniczne itp.

Najczęściej bywa tak, że pozycja na rynku pracy jest zarówno biologicznym, jak też kulturowym dziedzictwem jego przynależności klasowej.

⁶ Z. Bauman, *Globalizacja. I co z tego dla ludzi wynika*, Warszawa 2000, s. 122.

W rzeczywistości – upraszczając – mamy do czynienia z dwoma różnymi obszarami: segmentem tańszej siły roboczej (niższych zarobków) pozbawionym całości lub części świadczeń socjalnych, a także gorzej traktowanym pod względem praw pracowniczych, i segmentem droższej siły roboczej (wyższych zarobków), w którym obowiązuje odpowiedni poziom świadczeń socjalnych, a robotnicy są chronieni przez wywalczone zbiorowe układy pracy.

Podsumowując, można powiedzieć prosto, że zarówno w skali globalnej, jak i lokalnej istnieje podział na gorszy i lepszy rynek pracy. Jest on zgodny z linią podziału przestrzennego odróżniającą peryferia od centrum (biedne Południe – bogata Północ, wieś – miasto itd.). Podziały horyzontalne mają także swoje odpowiedniki w społeczno-kulturowych podziałach wertykalnych (kobiety – mężczyźni, cudzoziemcy – tutejsi robotnicy itd.).

Spróbujmy ten podział opisać z poziomu współczesnego przedsiębiorstwa, gdzie w większości przypadków mamy do czynienia z dwoma segmentami siły roboczej. Pierwszy, który stanowi rdzeń wewnętrznego rynku pracy firmy, to pracownicy zatrudnieni na stałe, z reguły o wyższych kwalifikacjach, legitymujący się dłuższym od przeciętnego stażem zatrudnienia. Lojalność tej grupy pracowników pracodawca zapewnia sobie poprzez udzielenie (większych lub mniejszych) gwarancji zatrudnienia i wyższych od przeciętnych zarobków.

W każdej większej firmie, która działa dłuższy czas, wykształca się coś na wzór „robotniczej arystokracji”. W ten sposób pracodawca gwarantuje sobie niezbędną stabilność procesu produkcji i uznanie dla swoich roszczeń do kierowania nim, czyli także do kierowania uczestniczącymi w tym procesie pracownikami. Musimy pamiętać, że roszczenie to wynika nie z jakichś demokratycznych procedur, ale z faktu własności środków produkcji, jest zatem ze swej natury niedemokratyczne i arbitralne, wymaga zatem ciągłych zabiegów zapobiegających zakwestionowaniu dominacji kapitału nad pracą.

Strategie uprawnienia dominacji pracodawcy nad pracownikiem są z drugiej strony ograniczane przez relacje przedsiębiorca – przedsiębiorca, czyli przez konkurencyjność innych podmiotów funkcjonujących w ramach gospodarki kapitalistycznej. W tym przypadku decydujący jest poziom zyskowności firmy.

Odpowiedni poziom zyskowności zależy natomiast od istnienia dużego grona pozbawionych bezpieczeństwa zatrudnienia i gorzej opłacanych robotników lokujących się w niższych warstwach podwykonawczego systemu oraz robotników pracujących w niepełnym wymiarze czasu pracy i tymczasowych. Ich lojalność wobec pracodawcy jest często zdecydowanie mniejsza niż pracowników należących do rdzenia załogi danego przedsiębiorstwa. Jeżeli zatrudnienie w tym segmencie łączy się na jakiś czas z awansem materialnym, to wówczas fakt ten staje się na pewien moment wystarczającym źródłem akceptacji zastanych stosunków pracy. Z czasem jednak to uzasadnienie traci aktualność, zwłaszcza pod wpływem okresowych recesji gospodarczych, które – w pierwszym rzędzie – destabilizują sytuację w „gorszym” segmencie rynku pracy.

Japoński paternalistyczny system zarządzania przedsiębiorstwami jest często wymieniany jako przykład najdalej idących gwarancji udzielanych pracownikom w sferze zatrudnienia i dochodów.

Nie obył się on jednak – o czym się zapomina – bez konieczności segmentacji wewnętrznego rynku pracy. W momencie tworzenia się tego systemu w latach pięćdziesiątych i sześćdziesiątych XX wieku pracownicy niższych szczebli produkcji i kooperantów wielkich koncernów rekrutowali się spośród rezerwowej armii ludzi pochodzących ze wsi i kobiet.

Beverly Silver autorka książki *Forces of Labour* pisze:

Kobiety były szczególnie ważnym źródłem siły roboczej, zatrudnianej na niepełny etat i tymczasowo w dużych firmach i afiliowanych przy nich dostawcach. Często były one żonami i córkami robotników zatrudnionych na stałe; odtąd sprzeczności pomiędzy pracą a kapitałem (między robotnicami i ich pracodawcami) były negocjowane (i ograniczane) przez silne związki w rodzinie. Rzeczywiście bodziec to tego, aby być „lojalnym robotnikiem” rozciągał się na całą rodzinę; żony i córki obarczano współodpowiedzialnością za „bezpieczeństwo dożywotniego zatrudnienia” mężczyzny, głowy i żywiciela rodziny⁷.

Podobny mechanizm segmentowania możemy zaobserwować w przedsiębiorstwach w innych krajach. Na przykład w poznańskich fabrykach Volkswagena zatrudnionych jest (w 2006 r.) ok. 6800 pracowników, z czego 1550 pracuje za pośrednictwem agencji pracy tymczasowej (leasing pracowniczy). Często pracownicy ci rekrutują się spośród mieszkańców oddalonych od Poznania o 50–70 km rejonów wiejskich, gdzie odnotowuje się dwu-, trzykrotnie większy poziom bezrobocia niż w stolicy Wielkopolski, a cena siły roboczej jest zdecydowanie niższa.

Najgorsza sytuacja ma miejsce w zakładach kooperujących z tego typu koncernami. „Gazeta Wyborcza” z 20 października 2006 roku doniosła:

Zastraszeni, sterroryzowani, kiepsko wynagradzani – jak niewolnicy. Takich Polaków spotkaliśmy w Młodej Bolesław w zakładach Zetka Auto, podwykonawcy Škody [należącej do grupy Volkswagen]. 900 Polaków pracuje przy produkcji fabii i octavii. Pochodzą z Dolnego Śląska, Wielkopolski i Podkarpacia. [...] Polacy mieszkają w barakach po starym peegerze. Brudna podłoga, smród zjełczałego tłuszczu, papierosów, alkoholu. W umowie, którą podpisywali, jest punkt, że muszą raz w tygodniu przepracować dwie zmiany pod rząd, czyli 16 godzin. W rzeczywistości są zmuszani do pracy na dwóch zmianach przez kilka dni pod rząd. [...] Brakuje butów, rękawic potrzebnych przy spawaniu. Szkolenie, które ma trwać trzy dni, odbywa się w kilka minut. Później idzie się na taśmę, ale za te trzy dni nie dostaje się wynagrodzenia [...]. Przy rekrutacji Polakom obiecano po ok. 13 tys. koron miesięcznie. Pierwsze pieniądze dostają po dwóch miesiącach, ale tylko za jeden miesiąc⁸.

⁷ B. J. Silver, *Forces of Labour. Workers' Movments and Globalization since 1870*, Cambridge 2003, s. 71.

⁸ „Gazeta Wyborcza” 20.10.2006.

Latem 2005 roku w dublińskim Tesco Distribution wybuchł protest pracowników rekrutujących się z Europy Środkowej i Wschodniej. Jeden z animatorów tego ruchu protestu pisał:

Struktura zatrudnienia w wielu irlandzkich fabrykach i hurtowniach przedstawia się obecnie mniej więcej wg następującego schematu: około połowa robotników to pracownicy kontraktowi, zatrudnieni bezpośrednio przez firmę, w której wykonują swoje obowiązki. W zdecydowanej większości są to Irlandczycy, członkowie SIPTU lub innych związków zawodowych. Tworzą zwartą grupę, zdolną skutecznie walczyć o swoje prawa. Druga połowa to pracownicy agencyjni [leasing pracowniczy], na ogół obcokrajowcy, często bez dobrej znajomości języka angielskiego, irlandzkiego prawa czy tutejszych standardów pracy. Rzadko należą do związków zawodowych. Są niezorganizowani, na ogół słabo zintegrowani z pracownikami kontraktowymi. Często, doświadczeni skutkami bezrobocia we własnym kraju, żyją w ciągłym strachu przed utratą pracy, przez co nie chcą wchodzić w spór z pracodawcą i godzą się na gorsze traktowanie⁹.

Również w Wielkiej Brytanii, jak dowodzą badania, pracownicy emigranci są gorzej traktowani w wielu aspektach swojego zatrudnienia¹⁰.

Wbrew temu, co pisze Negri, „terrorystyczne formy organizacji produkcji” w gorszym segmencie rynku pracy stają się często jedynym sposobem na zapewnienie dominacji pracodawcy nad pracownikami. Z oczywistych względów podporządkowanie to jest notorycznie, przez zatrudnionych na niewolniczych warunkach pracowników kwestionowane. Skuteczność podważenia prawomocności hierarchicznej struktury władzy w przedsiębiorstwie zależy od uwarunkowań politycznych, kulturowych i społecznych. Beverly Silver twierdzi, że patriarchalna rodzina (z mężczyzną należącym do „robotniczej arystokracji” pomocnym przy dyscyplinowaniu kobiet i młodzieży) nie mogła dłużej pełnić funkcji podpory tradycyjnego systemu kapitalistycznego, jaki panował jeszcze do lat siedemdziesiątych XX wieku.

Segmentacja rynku pracy nie może dłużej pozostać „rodzinną sprawą”, bo ma inne naznaczenia – płeć, narodowość, obywatelstwo, pochodzenie etniczne prawdopodobnie wysuwają się na czoło jako źródło powstawania (a nie przeciwdziałania) niepokojów pracowniczych¹¹.

Przeniesienie niższych poziomów japońskiego systemu kooperacyjnego do krajów o niskich płacach, posiadających ogromne rezerwy taniej siły roboczej, umożliwiło japońskim producentom uzyskanie konkurencyjności na światowych rynkach, przy jednoczesnym zachowaniu lojalności podstawowej części swojej siły roboczej i staraniach, by utrzymać ją z dala od konfliktów pomiędzy pracą a kapitałem, generowanych przez „gor-

⁹ R. Sawicki, *Chcemy być traktowani równo*, „Nowy Robotnik” 2006, nr 5.

¹⁰ *Unions act to improve migrants' lot*, „Labour Research” 2004, nr 5.

¹¹ B. J. Silver, *op. cit.*, s. 72.

„segmenty” rynku pracy. Kiedy zatem wyschły lokalne źródła taniej i pokornej siły roboczej, rozpoczął się etap szybkiego globalnego zróżnicowania rynku pracy.

Trwają dyskusje, na ile, stymulowane rewolucyjnymi zmianami technologicznymi zwłaszcza w sferze komputeryzacji i informatyki, procesy globalizacji gospodarki związane z tym alokacje zakładów pracy trwale determinują tendencje rozwojowe na rynkach pracy. Odpowiadając na tak postawione pytanie, jeszcze do niedawna formułowane jednoznacznie brzmiące stwierdzenia, sugerujące zasadnicze zmiany w sferze pracy w stosunkach pomiędzy pracą i kapitałem w skali globalnej. Tezy Antonia Negriego i Francisca Fukuyamy są tego przykładem. Tymczasem inni badacze skłonni są twierdzić, że wiele z tych odpowiedzi czy prognoz nie uwzględnia dostatecznie długiej perspektywy czasowej, a przede wszystkim reprezentuje europocentryczny (czy atlantocentryczny) punkt widzenia, przez co tracimy z pola widzenia procesy wydawałoby się peryferyjne, ale w nie mniejszym stopniu decydujące o przyszłości pracy. Kiedy np. Fukuyama i Negri twierdzą, że klasa robotnicza w dotychczasowym jej rozumieniu przestaje istnieć, to okazuje się, że w istocie mamy do czynienia z liczącym wzrostem robotników w skali globalnej, bowiem obaj nie uwzględniają procesów proletaryzacji siły roboczej w Azji i Ameryce Południowej. Podobnie proces przejścia z produkcji dóbr materialnych do produkcji dóbr niematerialnych jest związany ściśle z globalną segmentacją rynku pracy, w którym to podziale Stanom Zjednoczonym, Europie Zachodniej i Japonii przypadło miejsce centralne i uprzywilejowane. Czy jednak w skali globalnej mniej mamy pracy fizycznej i produkcyjnej?

Wiele zmian, ukazywanych jako tryumf racjonalności w kształtowaniu się stosunków produkcji, jest w istocie spowodowanych kryzysem legitymizacji i dochodowości współczesnej gospodarki kapitalistycznej.

Beverly Silver twierdzi, że pracodawcy stosują różnego rodzaju strategie zmian, aby uniknąć przez tego rodzaju problemami. Strategie te faktycznie nie są czymś nowym, choć nigdy nie były stosowane na taką skalę jak obecnie: alokacja i globalizacja kapitału, zmiany technologiczne w sferze produkcji (automatyzacja), a także zmiany polegające na czasowym porzuceniu jednych branż na rzecz innych czy generalnie porzuceniu sfery produkcji na rzecz inwestycji (spekulacji) finansowych. Każda z tych strategii w sposób znaczący wpływa oczywiście na zmiany na rynku pracy i w istocie jest to ich celem. Są to reakcje na zakwestionowanie przez pracowników zasadności kierowniczej funkcji pracodawcy w procesie produkcji i ich roszczenia o większą partycypację w dochodach przedsiębiorstwa (powodujących tym samym mniejsze zyski dla właścicieli środków produkcji). Strategie te mają zatem za zadanie przywrócenie dominacji pracodawcy nad pracownikiem i utrzymanie swobody pracodawcy w kreowaniu i dysponowaniu zyskiem. W dłuższej perspektywie zmiany te nie oznaczają w żadnym przypadku nadejścia sytuacji o której moglibyśmy myśleć w kategoriach „końca historii”, „zmiany natury całego systemu” czy tym bardziej nadejścia powszechnego „królestwa wolności”. Nie były one więc są ustępstwami kapitału na rzecz pracy, przeciwnie – dominacja i ekspansja kapitału na pracę. Naturalną tego konsekwencją jest globalny podział rynku pracy, bo – jak już dużo

wcześniej zauważył Adam Smith – podział pracy w społeczeństwie wzrasta wraz z rozległością rynku oraz doskonaleniem transportu i komunikacji.

Według Immanuela Walerstaina segmentacja rynku w ujęciu globalnym dzieli kraje na trzy kategorie: centrum (do którego zaliczymy Amerykę Północną, Europę Zachodnią i Japonię), peryferia (większość krajów Azji, Afryki, Ameryki Środkowej i Południowej) i półperyferia (do których zaliczyć można kraje Europy Wschodniej i np. – moim zdaniem – Koreę Południową). Są to trzy, w zasadniczy sposób różniące się między sobą, obszary gospodarcze z ewidentną dominacją centrum nad peryferiami i półperyferiami. Centralne rynki pracy, wobec przyjętego wyżej rozróżnienia, są lepszym segmentem; peryferyjne i półperyferyjne rynki pracy – to segmenty gorsze.

W krajach peryferyjnych i półperyferyjnych odtworzyły się fordystyczne stosunki pracy, które kiedyś funkcjonowały na centralnym rynku pracy. Na przykład wiodący na przełomie wieku XIX i XX w gospodarce kapitalistycznej przemysł tekstylny został prawie całkowicie przeniesiony na peryferia i półperyferia. Przy czym produkcja ta pozostaje dalej pod kontrolą potentatów odzieżowych z Ameryki i Europy. „Gazeta Wyborcza” (2–3 maja 2005) podawała za „The Economist”, że zachodnie firmy odzieżowe szukają przede wszystkim taniej siły roboczej:

Minimalna płaca szwaczki w Bangladeszu wynosi niecałe 20 dolarów miesięcznie [...]. W Hondurasie pracownik firmy eksportowej zarabia 139 dolarów miesięcznie. W Kantonie płaca minimalna to niewiele ponad 60 dolarów. Jeżeli porównać to z minimalną płacą w Ameryce sięgającą 900 dolarów, trudno się dziwić, że np. Levi Strauss zamknął w ubiegłym roku swój ostatni zakład w Stanach Zjednoczonych. A całkiem niedawno, bo w latach 80., miał w tym kraju ponad 60 fabryk¹².

Naomi Klein badając położenie pracowników w azjatyckich specjalnych strefach ekonomicznych, pisze w *No logo*, że bez względu na położenie tych stref relacje robotników są do siebie frapująco podobne:

[...] dzień pracy jest długi – 14 godzin w Sri Lance, 12 w Indonezji, 16 w południowych Chinach, 12 na Filipinach. Lwią część robotników stanowią kobiety, zawsze młode, zawsze zatrudnione przez kontrahentów lub subkontrahentów z Korei, Tajlandii lub Hongkongu. Kontrahenci zazwyczaj realizują zamówienia koncernów, których siedziby znajdują się w Stanach Zjednoczonych, Wielkiej Brytanii, Japonii, Niemczech lub Kanadzie. W zakładach obowiązuje wojskowa dyscyplina, brygadziści są często brutalni, płace poniżej życiowego minimum, a praca nie wymagająca kwalifikacji i monotonna¹³.

Równoległe na rynkach pracy krajów centrum wzrosło zapotrzebowanie na pracę kreatywną i intelektualną, niezwiązaną już bezpośrednio z produkcją, ale zarządzaniem całą globalną gospodarką kapitalistyczną (specjaliści od inżynierii finansowej, pracownicy banków i firm ubezpieczeniowych, pracownicy agencji reklamowych, marketingowy

¹² A. Mitraszewska, *Ciuchy, które ciężą na sumieniu*, „Gazeta Wyborcza” 2–3.05.2005.

¹³ N. Klein, *No logo*, Warszawa 2004, s. 223.

PR-owych, specjaliści od telekomunikacji i komputeryzacji, specjaliści od współczesnej propagandy – pracownicy sektora rozrywkowego i informacyjnego itd.). W miarę jak eksportowano fordystyczne formy produkcji na światowe peryferia i półperyferia, w centrum rosło zapotrzebowanie na ten rodzaj pracy, który pozwoliłby na utrzymanie kontroli nad globalną gospodarką i globalnym rynkiem pracy. Dzięki m.in. „zarządzeniu marką”, prawu patentowemu, prawom autorskim, ale też sile militarnej, kraje centrum zdołały narzucić peryferiom i półperyferiom zasady funkcjonowania, które jednocześnie dawały wysokie zyski i pośrednią kontrolę nad procesem produkcji. Z tego też powodu w centrum wzrosła rola pracy (produkcji) niematerialnej, kiedy na peryferiach w dalszym ciągu kwitowała wyzysk pracowników produkcyjnych.

W tym miejscu można się pokusić o pierwsze podsumowanie. Błędem jest wnosić o położeniu i przyszłości całej klasy pracowniczej, analizując jedynie niektóre segmenty rynku pracy, w istocie uprzywilejowane. Pogląd ten jest konsekwencją europocentrycznego paradygmatu, który zakłada, że każda zbiorowość linearnie ewoluuje, a ewolucja ta oznacza postęp emancypacyjny i uwolnienie od „terroru pracy”.

W tej ewolucji państwa centralne mają być bardziej zaawansowane. Jednak w przyszłości każdy inny kraj, w wyniku rozwoju sił wytwórczych, uzyska tę samą „przodującą” pozycję. Wszystkie kraje mają pokonywać bowiem te same etapy rozwoju co społeczeństwa obszaru Europy i Ameryki Północnej. Stąd przekonanie, że deproletaryzacja Europy i Ameryki Północnej, a nie proces proletaryzacji Chin i Indii, ma większe znaczenie dla przyszłości pracy.

Tymczasem zarówno w przypadku jednostkowym, jak i grupowym możliwość rozwoju i awansowania z jednego (gorszego) segmentu rynku pracy do drugiego (lepszego) jest w istocie rzeczy zablokowana. Oczywiście zdarza się, tak samo jak zdarzają się przypadki awansu społecznego określonej osoby, że niektóre kraje przechodzą tego typu transformację. Stany Zjednoczone, które jeszcze w XVIII i XIX wieku były peryferyjnym, kolonialnym krajem, dziś są dominującym w sensie politycznym i gospodarczym supermocarstwem. Nie można jednak tych przypadków ekstrapolować na wszystkie kraje i całą zbiorowość. W gospodarce kapitalistycznej obowiązujące stosunki społeczne są względnie trwałe. Segmentacja jest immanentną cechą kapitalizmu, który opiera się wszelkim tendencjom egalitarystycznym na rynku pracy, starając się go wręcz jak najbardziej zróżnicować.

Koronnym argumentem na rzecz tezy o głębokich przeobrażeniach charakteru współczesnej pracy są strukturalne zmiany w zatrudnieniu. Większość pracowników w rozwiniętych krajach kapitalistycznych (centrum) pracuje w sektorze usług.

Według danych „The Economist” w większości państw, takich jak USA, Holandia, Wielka Brytania itd., w usługach i w handlu pracuje od 65% do 75% wszystkich zatrudnionych. W krajach Europy Wschodniej, Ameryki Łacińskiej i części rozwiniętych krajów azjatyckich ten odsetek waha się między 50% a 65%. W Indiach jest to 48% zatrudnionych, a w Chinach mniej więcej jedna trzecia pracowników. W przypadku większości państw afrykańskich, gdzie źródło utrzymania często trudno zdefiniować, odsetek pracujących w usługach jest względnie niewielki – dominuje w dalszym ciągu rolnictwo

i przemysł¹⁴. Z pozoru zatem, podążając za tak formatowanymi danymi, możemy poprowadzić kontinuum zmiany struktury zatrudnienia w poszczególnych krajach. Można odnieść wrażenie, że ten sam proces wyznacza rozwój wszystkich społeczeństw i gospodarek, a dodatkowo odpowiednio je hierarchizuje: najbardziej rozwinięte gospodarki to te z największym udziałem na rynku pracy pracowników sfery usług (pomińmy tu wątpliwość, czy praca w usługach faktycznie jest awansem, kiedy procesowi temu towarzyszy często realny spadek wysokości płac – np. w USA – oraz pogorszenie warunków i bezpieczeństwa zatrudnienia).

Przyjrzyjmy się strukturze zatrudnienia w Polsce w latach 1995–2005, a więc w okresie, kiedy przeszliśmy już tzw. transformację ustrojową, kapitalizm okrzepł i powinniśmy, wedle niektórych tez, pomyślnie ku rozwiniętej gospodarce opartej na usługach¹⁵, produkcji niematerialnej i wiedzy.

Według danych GUS (tab. 1) w okresie ostatnich dziesięciu lat w przemyśle i budownictwie ubyłoby ok. 970 tys. miejsc pracy.

Tabela 1
Zatrudnienie w strukturze rynku pracy (poza rolnictwem), w tysiącach

Dział gospodarki	1995	2000	2005
przemysł	3728,8	3134,4	2976,7
budownictwo	827,4	814,6	601,9
usługi	3195,3	3378,2	3238,9
obsługa firm	554,3	822,6	948,3
sfera publiczna	2972,8	3024,1	2983,8
ogółem zatrudnieni	11278,6	11173,9	10749,6
bezrobotni	2628,8	2702,6	2773,0
ogółem z bezrobotni	13907,4	13876,5	13522,6

Źródło: dane Głównego Urzędu Statystycznego

¹⁴ Świat w liczbach 2003, Warszawa 2003.

¹⁵ Problem, który się nasuwa, to kwestia rozstrzygnięcia, co nazywamy sferą usług. Oprócz tradycyjnie kojarzonych z usługami takich sfer działalności, jak handel, naprawy, hotele i restauracje, transport, magazynowanie i łączność, zaliczmy do nich także z całą pewnością pośrednictwo finansowe. Do sfery usług zaliczamy także szereg dziedzin działalności o charakterze publicznym, obojętnie czy jest ona sprywatyzowana, czy nie: edukację, ochronę zdrowia i pomoc społeczną, administrację publiczną oraz działalność usługową komunalną. Pozostaje kwestią otwartą, na ile do usług można zakwalifikować bezpieczeństwo publiczne (policja, straż pożarna, wojsko itp.). Tak czy inaczej, możemy mówić o usługach gospodarczych i sferze usług publicznych.

Zwróćmy przy tym uwagę, że w usługach i sferze publicznej powstało nowych miejsc pracy niewiele (ok. 50 tys.), a ich liczba podlega okresowym fluktuacjom (w ciągu ostatnich pięciu lat miejsc pracy w usługach wręcz ubyło). Blisko 400 tys. miejsc pracy przybyło natomiast w dziale „obsługa firm i nieruchomości”. Lokują się tu firmy wynajmujące nieruchomości i maszyny, świadczące usługi informatyczne, reklamowe i rachunkowe, prowadzące działalność badawczo-rozwojową. Jednak bardzo poważną część stanowią w tym segmencie przedsiębiorstwa oferujące usługi sprzątanania i ochroniarskie (często w systemie outsourcingu) oraz leasing pracowniczy, czyli wynajmowanie pracowników do najczęściej prostych, prac fizycznych. W systemie leasingu pracowniczego, a więc w agencjach pracy tymczasowej, zatrudnia się już w Polsce ponad 200 tys. osób, a łącznie ok. 250 tys. ochroniarzy. W istocie rzeczy pracowników tych firm bezpośrednio trzeba zakwalifikować do sfery określanej jako produkcyjna, bowiem nie zmienił się charakter ich zajęcia; zmiana ma w dużej części, ze statystycznego punktu widzenia, charakter czysto formalny.

W omawianym okresie przybyło także ok. 150 tys. bezrobotnych. Rodzi się jednak pytanie, co się stało z ok. 370 tys. aktywnych zawodowo osób, które „wyparowały” ze statystyk? Znalazły się one całkowicie poza rynkiem pracy; dotyczyło to w znacznej mierze kobiet, które stawały się „etatowymi” gospodyniami domowymi, robotników w średnim wieku przechodzących na wcześniejsze emerytury lub uciekających przed bezrobociem na renty (tab. 2).

Tabela 2

Zmiany w zatrudnieniu 1995–2005

Działy gospodarki	Zmiana struktury osób aktywnych zawodowo, w tysiącach	
przemysł i budownictwo	minus	970
usługi	plus	50
obsługa firm	plus	400
bezrobotni	plus	150
inne	minus	370

Źródło: obliczenia własne na podstawie danych Głównego Urzędu Statystycznego

Kiedy spojrzymy, jak wygląda struktura zatrudnienia poza rolnictwem w ujęciu procentowym (tab. 3), to okaże się, że w ciągu dziesięciu lat zmiany strukturalne na rynku pracy wcale nie były zaskakująco gwałtowne. Kiedy kategorie „przemysł” i „obsługa firm” potraktujemy łącznie, zauważymy, że w latach 1995–2005 procent zatrudnionych w tym dziale gospodarki w stosunku do ogółu pracujących był mniej więcej taki sam.

Co więcej, do podobnych wniosków można dojść, analizując strukturę rynku pracy od 1985 r., kiedy w przemyśle pracowało 42% wszystkich zatrudnionych, a zatrudnienie w sferze publicznej oscylowało mniej więcej na dzisiejszym poziomie. Z przyczyn metodologicznych trudno jest obliczyć zmianę w zatrudnieniu w usługach gospodarczych, w samym handlu w 1985 roku pracowało ok. 20% wszystkich zatrudnionych.

Tabela 3

Zatrudnienie w strukturze rynku pracy (poza rolnictwem), w %

Dział gospodarki	1995	2000	2005
przemysł	33,1	28,1	27,7
budownictwo	7,3	7,3	5,6
usługi	28,3	30,2	30,1
obsługa firm	4,9	7,4	8,8
sfera publiczna	26,4	27,1	27,8
przemysł + obsługa firm	38,0	35,4	36,5

Źródło: dane Głównego Urzędu Statystycznego

W każdym razie zmiany zachodzące od 1985 roku, dotyczące spadku zatrudnienia w sferze produkcji (na poziomie kilku procent ogółu pracujących w ciągu 20 lat), mogą mieć związek przede wszystkim z okresową recesją w sferze produkcji materialnej. Spowodowana jest ona globalnym (obserwowanym od 1970 r.) przesunięciem kapitału z tracącej na dochodowości sfery produkcji do sfery spekulacji finansowych. Nie jest to jednak sytuacja wyjątkowa, ale powtarzający się cykl w gospodarce kapitalistycznej (cykle Kondratiewa). Od kilku jednak lat obserwujemy, w związku z sytuacją gospodarczą w Azji, wzrost zainteresowania działalnością produkcyjną. Polskie kopalnie, przemysł hutniczy, stoczniowy itd. przeżywają ożywienie, które w ciągu ostatnich 2–3 lat doprowadziło do ponownego wzrostu zatrudnienia w przemyśle. Prawdopodobnie boom budowlany doprowadzi w konsekwencji także do wyraźnego wzrostu zatrudnienia i w tej branży gospodarki. Można zatem mówić o odwróceniu się trendu.

Analizując dane dotyczące zatrudnienia w okresach 1995–2005 i 1985–2005, dochodzimy do wniosku, iż bardziej znaczącą tendencją na rynku pracy w ostatnich dziesięcioleciach (od 1985 r.) było eliminowanie z rynku pracy całych grup społecznych, niż kreowanie wzrostu popytu na pracę w sferze szeroko pojętych usług, pracę niematerialną czy opartą na wiedzy. Był to efekt przyjętej strategii transformacyjnej, polegającej m.in. na demontażu rodzimego przemysłu w celach przejęcia jego pozostałości i rynków zbytu przez zachodnie korporacje i polskich neokapitalistów, bez ponoszenia przez nich zbyt dużych kosztów społecznych. W efekcie jeżeli możemy mówić o reintegracji byłego bloku wschodniego z systemem kapitalistycznym, to odbywa się ona na zasadzie „rekonstrukcji

asymetrycznych powiązań na linii centrum-peryferia”¹⁶. Eliminacja z rynku pracy kilku milionów ludzi (bezrobotni i dezaktywowani zawodowo) oczywiście nie polepsza ich dotychczasowej sytuacji i nie czyni w żadnej mierze beneficjentami społeczeństwa opisywanego przez A. Negriego czy F. Fukuyamę. Osoby te często stanowią dziś rezerwową armię pracowników, którzy w raz z setkami tysięcy zatrudnionych na gorszych warunkach outsourcing, leasing pracowniczy, wreszcie praca na czarno) unaoczniają statystyczny wymiar pracy źle płatnej (lub wręcz nieopłaconej), tymczasowej, bez zabezpieczeń socjalnych wykonywanej w gorszych warunkach¹⁷.

W przypadku krajów półperyferyjnych, jak Polska, a tym bardziej peryferyjnych, nie należy zatem do czynienia z tendencją do zmiany w kierunku pracy niematerialnej. Swobodnym paradoksem jest, że znaczna część młodzieży podjęła masowo studia, uwierzywszy w tę koncepcję. Poziom scholaryzacji gwałtownie wzrósł w ostatnich dziesięciu latach. W 1995 r. jedynie 12,3% pracujących osób w wieku 25–34 lat miało wykształcenie wyższe, a w 2005 r. już 30,6%¹⁸. Największym jednak zaskoczeniem dla młodych jest to, iż bliżej jednej trzecia absolwentów szkół wyższych nie znajduje zatrudnienia, a pozostała znaczna część jest zmuszona podjąć pracę, która ani nie gwarantuje ekonomicznej stabilizacji, ani nie odpowiada rozbudzonym wcześniej przez studia aspiracjom. Najlepszym przykładem mechanizmów sytuujących młodych pracowników w gorszym segmencie rynku pracy jest program „pierwsza praca”, którego zadaniem jest aktywizacja zawodowa absolwentów dzięki stażom, a w którym bierze udział rocznie ok. 180 tys. młodzieży (zostają oni usunięci ze statystyk bezrobocia). Nie jest to jednak praca ani dobrze płatna, ani stabilna, ani nawet kreatywna. Skorzystanie z programowej oferty jest więc dla wielu koniecznością, decydują się na nią osoby zdeterminowane i szczególnie upośledzone na rynku pracy. Znamienne jest to, iż w programie tym uczestniczy zdecydowanie więcej kobiet niż mężczyzn. Okazuje się, że wyższe wykształcenie uprawnia młodych pracowników do, co najwyżej, podjęcia pracy przy zmywakach w londyńskich barach, w irlandzkich magazynach Tesco lub innej pracy fizycznej albo prostej pracy biurowej w Polsce. Praktycznie zagraniczne z reguły również nie oferują zatrudnienia w nowych sferach gospodarki – importujemy kapitał zainteresowany fordystycznymi stosunkami pracy, bo jedynym z naszych podstawowych atutów stał się ogromny rezerwuwar taniej, jak się modnie nazywa, elastycznej, a dodatkowo wykształconej siły roboczej.

Jaka jest zatem przyszłość pracy? Najtrafniej na to pytanie odpowiada francuski ekonomista Michel Husson, który stwierdza, że rzeczywistość społeczna nie jest zgodna z tezą o końcu pracy i nieprawdziwe są przypuszczenia o nieubłaganym kurczeniu się sfery pracy najemnej i przepowiednie o „swego rodzaju samorozpuszczeniu się kapitalizmu” – „gospodarce wiedzy”.

¹⁶ P. Wielgosz, *Opium globalizacji*, Warszawa 2004, s. 134.

¹⁷ Analizowanie kwestii ponownego wprowadzenia na rynek pracy rencistów, emerytów, osób niepełnosprawnych (m.in. przez firmy z działu tzw. „obsługi firm”) oraz kwestii związanych z czarnym rynkiem pracy i tzw. „second economy” przekroczyłyby ramy tej pracy.

¹⁸ Dane za Głównym Urzędem Statystycznym.

M. Husson pisze:

Jasne jest, że kapitalizm się przeobraża, ale w żadnej mierze nie można powiedzieć, że więdnie tak, jakby pole zastosowania jego logiki stopniowo się kurczyło, pozostawiając wolne pole rozkwitowi nowych rodzajów stosunku do pracy¹⁹.

Wszelkie jednostronne spojrzenie na pracę jest zatem wg M. Hussona fałszywe, zatem odrzuca on z jednej strony wszelkie „alegorie pracy wywodzące się z pewnej tradycji marksistowskiej”, jak też i „hymny na cześć wyzwolenia poza pracą”. „Oba oblicza pracy są ze sobą nierozzerwalnie związane i nie ma emancypacji społecznej bez wyzwolenia pracy”²⁰.

Mówiąc o przyszłości pracy, musimy większy nacisk położyć nie na to co centralne, ale co peryferyjne; wyznacznikiem tego, jak stosunki pracy będą ewoluować, nie jest to, co dzieje się w Europie czy Ameryce Północnej, lecz w Azji i Ameryce Południowej. Musimy się przywrzec funkcjonującym modelom pracy wyalienowanej, fordystycznej, odhumanizowanej, zcentralizowanej i niedemokratycznie zarządzanej, bo tak będzie wyglądać większość miejsc pracy w skali globalnej jeszcze przez następnych kilka dziesięcioleci.

Wiara w technologię ujawniła nam w tym kontekście swój ideologiczny wymiar, kiedy nowinki techniczne i wszelkiego typu gadżety niesłusznie uznaliśmy za przejaw czy też możliwość kształtowania nowych form stosunków społecznych. Tymczasem okazuje się, nie po raz pierwszy, że beneficjentem gwałtownego rozwoju technologii stała się przede wszystkim władza: sojusz tronu i biznesu. Technologia jest rodzajem – jak to ujmuje Beverly Silver – „fix”, czyli zmiany, na jaką decyduje się kapitał, aby z jednej strony uchronić się przed zakwestionowaniem przez pracowników prawomocności władzy kapitału i wynikającymi z tego protestami, a z drugiej – zwiększyć zyski. Technologia ujawnia nam swoją moc nie tylko poprzez eliminację z rynku pracy coraz większej liczby osób (bezrobocie technologiczne), ale także poprzez możliwość globalnego zarządzania przedsięwzięciami i łatwość przenoszenia produkcji z miejsca na miejsce. Równocześnie za każdym razem w zasięgu kapitału znajduje się rezerwowa armia ludzi gotowych się zatrudnić na coraz gorszych warunkach i za mniejsze wynagrodzenie, niezdolnych do obrony swoich podstawowych interesów i praw. Myliłby się jednak ktoś, kto by uwierzył, że te możliwości są nieograniczone. Pewna część pracy w krajach centrum nie da się w najbliższej przyszłości przenieść tak łatwo w inne regiony świata ani zlikwidować. Dlatego nawet tu istnieje zapotrzebowanie ze strony kapitału na pracę gorszego segmentu, do którego pretendują emigracji z krajów Trzeciego Świata i Europy Wschodniej – często nielegalni.

Polskie elity polityczne rzadko analizują konsekwencje swoich własnych decyzji w horyzoncie czasowym dłuższym niż kilkuletni. Decyzji, które podejmują najczęściej pod presją różnych grup interesu ekonomicznego. Sposób podejmowania tych decyzji

¹⁹ M. Husson, *Koniec pracy i powszechny dochód?*, „Le Monde Diplomatique” 2006, nr 9.

²⁰ *Loc. cit.*

opiera się na wierze, czy też iluzji, że nieuchronnie zmierzamy w kierunku lepszego modelu społeczeństwa i aspirujemy do wspólnoty państw centrum. Oczywiście w pojedynczych przypadkach plan taki może się powieść, stąd mordercza konkurencja ze strony rządów poszczególnych państwa i regionów. Nie zauważa się jednak, że każde państwo jest częścią globalnego układu, nie jest od niego izolowane i podlega globalnym procesom zmian, które często niweczą wysiłki poszczególnych krajów. Na krańcach globalnego systemu zmiany zachodzą w kierunku, którego się nie spodziewaliśmy albo raczej którego nie chcieliśmy dostrzec. Zmiany te w niedalekiej przyszłości mogą zaowocować „przebiegowaniem” całego układu i podważyć polityczne podstawy aktualnego porządku. Na razie problem tkwi jednak w tym, że elity polityczne wolą przekonywać, iż mają wszystko pod kontrolą i wiedzą, jak wygląda raj, do którego nas prowadzą czy wręcz już doprowadziły.

ROZDZIAŁ 5

Praca: towar nie zawsze chodliwy?

Michał Siciński

Jedno z podstawowych pytań teoretycznych postawionych przez Karola Marksa w *Kapitale* brzmiało: czy proletariusz sprzedaje kapitaliście swą pracę, czy siłę roboczą? Odpowiedź brzmiała: siłę roboczą, a nie pracę, gdyż warunki gospodarki kapitalistycznej zapewniają właścicielowi, w zamian za płacę roboczą określoną (przynajmniej co do zasady) tylko przez konieczne koszty odtworzenia siły roboczej, pełne dysponowanie tą siłą; możliwość uzyskiwania pracy w ilościach i formie potrzebnej w konkretnym procesie produkcyjnym jest prostą konsekwencją tego faktu. Innymi słowy – jest już sprawą przedsiębiorcy (a mówiąc ogólniej – sprawą popytowej strony rynku pracy, który trafniej byłoby w tej sytuacji nazwać rynkiem siły roboczej), w jaki sposób z zakupionej za najniższą możliwą płacę dzienną czy miesięczną siły roboczej n pracowników wycisnąć potrzebną dla siebie ilość pracy określonego rodzaju i w pożądanej jakości: nie jest to sprawa pracownika – który ani nie decyduje, jaka praca i w jaki sposób ma być wykonywana, ani (znow przynajmniej w zasadzie) nie jest „panem” swych kwalifikacji – ani wydajności i jakości pracy, co do których rynek – zwykle w osobie przedsiębiorcy lub menedżera – decyduje, jakie powinny być. Ta właśnie charakterystyczna cecha gospodarki kapitalistycznej, w szczególności sposób zniewalającej i wyzyskującej pracownika, lecz i zapewniającej bezprecedensową, w porównaniu z wcześniejszymi (a także z przynajmniej jednym późniejszym, mianowicie z realnym socjalizmem) systemami organizacji produkcji, elastyczność siły roboczej wymuszająca jej podatność na postęp techniczny i organizacyjny, jest zdaniem autora *Kapitału* jednym z głównych źródeł dynamiki i gospodarczej potęgi kapitalizmu. Nie miały i nadal nie mają tej dynamiki systemy gospodarczo-społeczne, w których przedmiotem sprzedaży – formalnej lub nieformalnej – ze strony pracownika jest praca (w języku ekonomii marksowskiej: praca konkretna), z jej ceną określoną w sposób zależny od rodzaju, wydajności i jakości – nie zaś siła robocza dająca możliwość eksploatacji jej wydatków w formie tzw. pracy abstrakcyjnej.

Jeden rzut oka na dzisiejsze spory z udziałem przedsiębiorców, korporacji zawodowych, polityków i związków zawodowych na temat uelastyczniania prawa pracy bądź zachowania monopolu korporacyjno-cechowych związanych z określonymi rodzajami pracy (np. adwokatów) czy też zachowania gwarantowanych (odpowiednio do rodzaju pracy i formalnych kwalifikacji) stawek płacowych oraz innych uprawnień pracowniczych ograniczających swobodę pracodawców w zakresie dysponowania siłą roboczą pracowników, a nie tylko ich pracą w sensie marksowskiej pracy konkretnej, pozwala zrozumieć, iż chodzi tu o kształt systemu społecznej organizacji pracy w miarę bliski marksowskiemu modelowi wolnokonkurencyjnego kapitalizmu bądź też odległy od niego. Nasi domorośli li-

berałowie, zresztą jakoś nie popisujący się nadmiarem liberalizmu nie tylko w sprawach światopoglądowych, lecz nawet w tzw. czysto gospodarczych – o ile mają one choćby najłżejszy styk z religią (bo głucho w Polsce np. o krytyce, z pozycji liberalnych, typowo socjalistycznej doktryny gospodarczo-społecznej Jana Pawła II zawartej w encyklice *Laborum exercens*), byliby szczerze zdumieni, dowiadując się, iż ich „odkrywcze” poglądy na temat deregulacji gospodarki lub uelastycznienia prawa pracy mają coś wspólnego z Marksem. Poziom erudycji (a także uczciwości intelektualnej oraz politycznej) tych pań i panów jest jednak głównie ich zmartwieniem; na użytek niniejszego tekstu zajmijmy się raczej niektórymi konsekwencjami faktu, iż – źle to czy dobrze – struktura gospodarczo-społeczna dzisiejszych społeczeństw europejskich (nawet środkowo- i wschodnioeuropejskich), inaczej niż np. komunistycznych (?) Chin, mimo wszystko mało przypomina kapitalizm w marksowskim znaczeniu słowa. Znaczny wciąż zakres państwowo-prawnej regulacji rynku, istnienie pewnych minimalnych gwarancji praw pracowniczych i związkowych (jakkolwiek często byłyby one naruszane w praktyce), znaczna polityczna siła pewnych kategorii pracowników i podmiotów gospodarczych (jak górnicy czy rolnicy), ogromny zakres redystrybucji związany z tzw. państwem socjalnym (mimo postępującego w wielu krajach procesu demontowania go) i, może przede wszystkim, protekcyjność gospodarczy Unii Europejskiej osłaniającej unijnych przedsiębiorców i pracowników przed tanią konkurencją chińską czy indyjską, zakłócają działanie „czystych” mechanizmów rynkowych – zwłaszcza jeśli miałyby one działać w skali globalnej; trzeba zaś pamiętać, iż marksowski model traktujący gospodarkę kapitalistyczną, przynajmniej w pierwszym przybliżeniu, jako układ zamknięty, mógłby w dzisiejszych warunkach techniczno-ekonomicznych i politycznych w realistyczny sposób stosować się tylko do gospodarki ogólnoswiatowej – gospodarki lokalnej, np. unijnej, bardzo dalekie są bowiem od cech układu zamkniętego. W warunkach gospodarki silnie regulowanej, istnienia znacznego zakresu praw pracowniczych i socjalnych (umożliwiających wielu pracownikom nieprzyjmowanie pracy zbyt z ich punktu widzenia nisko płatnej, zbyt intensywnej lub wymagającej radykalnego podniesienia albo zmiany kwalifikacji), istnienia trwałych umów określających charakter wykonywanej pracy, wreszcie istnienia wynikłych z szybkiego postępu techniki naturalnych barier w sferze kwalifikacji pracowników (jak niedawno było widać na przykładzie braku informatyków w Niemczech), a także korporacyjnych i innych ograniczeń dopływu pracowników do wielu zawodów, pracodawcy mają w różny sposób ograniczone możliwości czerpania z zasobów siły roboczej i nie mogą ani zbijać jej ceny w pobliże biologicznego minimum, ani w prawie dowolny sposób wymuszać maksymalnej wydajności, ani dowolnie manipulować nią od strony kwalifikacji i organizacji pracy. Czyni to mniej przystającym do rzeczywistości model, w którym pracobiorca wynajmuje się po prostu „do pracy” o charakterze i warunkach arbitralnie określonych przez pracodawcę – bardziej zaś taki, w którym wynajmuje się do konkretnych, negocjowalnych zadań na negocjowalnych warunkach. W języku marksowskiej ekonomii politycznej znaczy to, iż chodzi o pewien stan pośredni (w terminach zapożyczonych z fizyki kwantowej: stan mieszany) między sprzedawaniem swej siły roboczej, tj. zdolności do

wydatkowania pracy abstrakcyjnej, a sprzedawaniem pracy konkretnej w jej „gotowej”, oferowanej przez pracobiorcę formie. W takiej sytuacji obecnym na rynku swoistym towarem jest, w pewnym zakresie, praca (konkretna), a nie siła robocza: w takim zakresie mamy do czynienia, zgodnie z potocznym sposobem wyrażania się, z rynkiem pracy, a nie rynkiem siły roboczej. Pojawia się pytanie, czy towar, którym jest praca konkretna, jest zawsze towarem „chodliwym”? A co w takim wypadku z siłą roboczą?

Jeśli konkretność pracy rozumiemy ściśle (np. praca specjalisty od konserwacji rur średniej grubości, na podstawie stałej umowy za nie mniej niż trzy tysiące złotych miesięcznie, nie więcej niż osiem godzin dziennie, w systemie organizacyjnym typu... itd.), to jest oczywiste, iż jest wiele „towaru” zupełnie niechodliwego. Wiedzą o tym dobrze biura pośrednictwa pracy, których jednym z zadań jest właśnie „uabstrakcyjnienie” takiego towaru w celu zwiększenia szansy na upchnięcie go jakiemuś nabywcy. Czasem się to udaje. Częściej nie (przynajmniej w naszym kraju), a zwiększone szanse sukcesu zdają się mniej zależeć od dostatecznie niskiego (jak twierdzą nasi liberałowie dla ubogich) poziomu płac, praw pracowniczych i związkowych oraz bezpieczeństwa socjalnego, lecz raczej od dostatecznie wysokiego poziomu tego wszystkiego; dobrym przykładem jest Dania, która przy jednym z najwyższych na świecie poziomów płac oraz uzwiązkowienia pracowników (ponad 80%, wobec bodaj 8% ostatnio w Polsce) i prawie że absolutnym bezpieczeństwem socjalnym ma jeden z najniższych w Europie wskaźników bezrobocia (a także jeden z najwyższych wskaźników aktywizacji zawodowej kobiet). Tajemnicą tego sukcesu jest, prócz postprotestanckiej etyki pracy, rzeczywiście pełnej emancypacji kobiet oraz wysokiego poziomu szkolnictwa, właśnie bardzo sprawny system częstego przekwalifikowywania pracowników stosownie do potrzeb rynku i wspomniane bezpieczeństwo socjalne wydatnie ułatwiające pracodawcom i pracobiorcom bezproblemowe rozstawanie się bez obawy spychania kogokolwiek w nędzę – do czego dostosowane jest prawo pracy: polityka związków zawodowych preferująca wszechstronną elastyczność umów o pracę (a więc także w ten sposób ułatwiająca pracodawcom zakupywanie, na potrzebny na rynku czas, siły roboczej pracowników zamiast ich pracy konkretnej). Jak widać, zbyt jakoby „socjalistyczna” Dania jest w podstawowej dla kapitalizmu kwestii – rodzaju relacji ekonomicznych łączących *bourgeois* z proletariuszami – znacznie bliższa klasycznemu kapitalizmowi niż ojczyzna tak niespodziewanie odnowionego pod koniec XX w. „dzikiego XIX-wiecznego kapitalizmu” – Polska.

Praca konkretna jest towarem, który w bezpośredni sposób konfrontuje się na rynku z popytem (lub jego brakiem) i musi przystosowywać się do gospodarczych parametrów (kwalifikacje, wydajność, dyspozycyjność, cena i itp.) popytowej strony rynku. Inaczej z siłą roboczą: jest ona rodzajem surowca, który w rękach nabywającego go pracodawcy owocuje gotowym towarem – pracą konkretną. Gdyby pracodawca działał w warunkach bliskich idealnemu modelowi marksowskiemu, byłby bardziej skłonny do zakupywania surowej siły roboczej, którą mógłby ukształtować, tak jak zechce (i tak faktycznie działało w Polsce po 1989 r. wiele zachodnich korporacji, starając się zatrudniać młodych ludzi, którym można zaoferować pierwszą poważniejszą pracę oraz po swojemu ukształtować

ich zawodowo i mentalnie), niż pracy „gotowego”, z reguły mniej elastycznego zawodowo pracownika-fachowca o określonych (i w określony sposób ograniczających pracodawcę) kwalifikacjach, nawykach i oczekiwaniach. Wówczas „rynek pracy” byłby w istocie rynkiem siły roboczej, choć nie dokładnie w marksowskim sensie (w XX, a tym bardziej w XXI wieku trudno byłoby oczekiwać, by rynek siły roboczej nie uwzględniał kosztów jej reprodukcji kulturowej, a nie tylko biologicznej), na którym rządziłoby prawo popytu i podaży, zaś poszczególne egzemplarze siły roboczej różniłyby się tylko oczekiwaną jakością i ilością pracy konkretnej (określonej co do rodzaju i parametrów przez dany segment rynku, w danym miejscu i czasie), którą da się z nich wycisnąć. Poziom bezrobocia wyznaczony byłby wtedy przez odsetek, który stanowi ta część całego salariat, z której nie da się wycisnąć „zwrotu kosztów” jej reprodukcji powiększonego o minimalny w danym momencie i w danym stanie gospodarki zysk przedsiębiorcy. Tak więc niskie koszty minimalnego utrzymania i nikły zakres redystrybucji dochodu, w tym zasiłków socjalnych (najlepiej ograniczonych do osób trwale niezdolnych do pracy na minimalnym poziomie rynkowej opłacalności), zapewniałyby – rzecz jasna przy elastycznym prawie pracy umożliwiającym nawet bardzo niski poziom niektórych płac – utrzymanie stopy bezrobocia na poziomie bliskim „naturalnego”, tj. dotyczącego osób, które nie są w stanie pracować nawet na najniższym akceptowalnym przez rynek poziomie wydajności.

Sytuacja jest odmienna, gdy znaczną część lub nawet całość zawodowego i kulturowego kształtowania siły roboczej, a także warunków prawnych i kulturowych ich pracy, bierze na siebie państwo, media, podmioty społeczne (np. kościoły) lub sami pracownicy czy też przyszli pracownicy. Pracodawca przychodzi wówczas „na gotowe”, co stanowi dlań nie tylko plusy, lecz i minusy (bo trudno mu zmienić to, co zastał, choćby to był nawyk przerw na papierosy), lecz w każdym wypadku bliższy jest sytuacji zakupywania pracy, a nie siły roboczej. Kupując gotową, lub prawie gotową, pracę konkretną, na warunkach wyznaczanych przez rynek pracy, a nie rynek siły roboczej (bo musząc liczyć się np. z minimami płacowymi w różnych zawodach lub z ograniczonym dostępem nowych pracowników do tych zawodów), pracodawca ma mniejszą swobodę ruchów, lecz i przerzuca większą część kosztów formowania pracowników na inne podmioty. Ponieważ reagują one na potrzeby rynku z reguły mniej elastycznie, niż mogłoby to robić przedsiębiorcy, oznacza to dłuższe okresy nierównowagi: braku pewnych kategorii pracowników, a nadmiaru innych, a więc bezrobocia strukturalnego. Inaczej mówiąc, praca (konkretna) często nie znajduje zbytu tam, gdzie siła robocza mogłaby go znaleźć.

Braki w zakresie pracy konkretnej są zmartwieniem poszczególnych pracodawców, zresztą w warunkach sztywnego prawa pracy lub/i silnych związków zawodowych zmartwieniem może być i nadmiar konkretnego rodzaju pracowników, których trudno się pozbyć. Natomiast brak lub nadmiar siły roboczej (a także siły roboczej określonej jakości, np. dostatecznie pracowitej) jest zmartwieniem „ogólnospołecznym”, któremu zaradzenia oczekuje się przede wszystkim od władz państwowych. Możliwe środki są znane, np. otwieranie/zamykanie drzwi dla imigracji, stymulowanie/hamowanie emigracji, polityka pro- lub depopulacyjna, podwyższanie/obniżanie wieku emerytalnego, reformowanie

szkolnictwa, zwiększanie/ograniczanie zasiłków socjalnych (to ostatnie ma ponoć zapobiegać rozleniwianiu się siły roboczej, w co trudno uwierzyć, porównując np. poziom socjału i przeciętny poziom pracowitości w Szwecji i w Polsce), zwalczanie alkoholizmu, „sanacja moralna” (ulubiony punkt prawicowych programów wyborczych) itd. Czasami to pomaga, lecz często nie pomaga, i wówczas większość rządów sięga do bardziej ręcznego sterowania zatrudnieniem, w różny sposób wymuszając, w wypadku znacznego bezrobocia, utrzymywanie przez pracodawców (zwłaszcza państwowych) zatrudnienia zbędnych funkcjonalnie pracowników – z fatalnym na ogół skutkiem dla przedsiębiorstw i dla gospodarki. Gospodarcze, lecz i moralne koszty takiej polityki skłaniają do stawiania pytań raczej praktycznych w rodzaju „czy dla tych ludzi nie lepiej byłoby dostawać znośny zasiłek, niż wykonywać fikcyjną i demoralizującą, a przy tym deficytową, a więc kosztowną dla gospodarki kraju pracę”, lecz i problemów bardziej metafizycznych związanych z tzw. sensem pracy i jego rolą w obrębie sensu życia. Jak wielu Czytelników pamięta, były one w Polsce modne w czasach pierwszej „Solidarności” i mocno drażnione przez kapłana tego ruchu, ks. prof. Józefa Tischnera. Zmiana ustroju przyniosła przewartościowate pojęcie w zaskakującym dla niektórych kierunku, a wraz z nim pewną wstydliwą ciszę nad ich niedawno uznawanymi i głośno wyznawanymi treściami w rodzaju „niezbywalna godność pracy”, jej „podmiotowość”, „pierwszeństwo pracy nad kapitałem” itd. Osiemnaście lat, które upłynęły od przełomu, daje jednak już perspektywę historyczną wystarczającą, by pewne pojęcia i pytania odkurzyć.

Klasyczna ekonomia polityczna, np. marksowska, traktuje wykonywanie pracy (przez proletariusza) jako, w zasadzie, konieczność biologiczną, postrzega ją więc w porządku natury wkraczającej jako jedno z „przyrodniczych uwarunkowań” (podobnych do np. zasobów surowców) w porządek cywilizacji. Od strony *bourgeois* natomiast siła robocza jest zakupywanym towarem (znów podobnym do surowca), zaś praca konkretna – swego rodzaju półproduktem (produktem gotowym jest towar przeznaczony do sprzedaży – wyznik wkładu pracy konkretnej). Cywilizacja kapitalistyczna przekształca surowiec-siłę roboczą w pracę uprzedmiotowioną – składnik sprzedawanej gotowej masy towarowej. Część tej masy wraca do proletariusza i zaspokaja jego potrzeby biologiczne, inna część „dokłada się” do cywilizacji jako element jej trwałego wyposażenia. Rynek ustanawia więc „formę” (w quasi-arystotelesowskim znaczeniu słowa) trwałych, cyklicznych związków między przyrodą a cywilizacją bądź między naturą a kulturą, dla których „materią” jest siła robocza wydatkowana jako praca abstrakcyjna.

W takim ujęciu praca, a dokładniej: wydatkowanie pracy abstrakcyjnej, jawi się jako proces quasi-biologiczny i quasi-biologiczna potrzeba – jest bowiem dla proletariusza jedynym dostępnym sposobem zaspokojenia potrzeb bezpośrednio biologicznych. W tym planie nie ma wielkiego sensu pytanie o prawo do pracy czy obowiązek pracy, które to pojęcia mają charakter kulturowy, nieadekwatny do świata przyrody: nikt chyba nie spyta np. bobra o prawo do pracy przy budowie tamy (choć w wypadku pszczoły lub mrówki nie jest to już oczywiste, bo mrowisko i rój są strukturami społecznymi, wykazującymi podobieństwa do cywilizacji ludzkich). W planie cywilizacyjnym natomiast, gdzie istnieje

ekonomiczna (nie wynikająca bezpośrednio z biologii) potrzeba i możliwość korzystania z siły roboczej i z pracy (abstrakcyjnej), może pojawić się w nietrywialnej postaci zarówno pytanie o obowiązek pracy (w zakresie przekraczającym to, co wystarcza do zaspokojenia potrzeb wyznaczonych przez biologię), jak o prawo do zmuszania pracownika (niekoniecznie przmusem fizycznym, rzecz jasna) do pracy przekraczającej konieczności biologiczne, jak wreszcie o prawo do pracy w znaczeniu gwarancji możliwości jej wykonywania. Łatwo zauważyć, iż technologia i organizacja umożliwiające bardzo znaczne przekroczenie poziomu wydajności pracy wymuszanego przez potrzeby biologiczne musi zarazem z a p e w n i a ć społeczną realizację takiej podwyższonej wydajności – inaczej mówiąc, skutecznie skłaniać ludzi, by pracowali o wiele więcej i ciężiej, niż muszą z przyczyn wyznaczonych przez biologię i przez ewentualny przymus fizyczny lub prawny – a także, iż dopiero cywilizacji kapitalistycznej (w języku Marksa: społeczeństwu burżuazyjnemu) udało się w globalnej skali spełnić oba te warunki. Ponieważ jednym ze składników ideologicznego rysunku tej cywilizacji (w języku Marksa: jej nadbudowy), koniecznym przynajmniej w jej pionierskim stadium, był etyczny nakaz pracy, niezależny od aktualnego poziomu zaspokojenia osobistych potrzeb – nakaz ważny dla *bourgeois* tak na ich osobisty użytek, konieczny w toku własnoręcznie realizowanego procesu pierwotnej akumulacji kapitału, jak w roli narzędzia do wyciskania ostatnich potów także z tych proletariuszy, którzy już zaspokoili elementarny głód – musiał się w niej pojawić, w znaczący społecznie sposób, problem obowiązku pracy (często artykułowanego przez religię – zwłaszcza przez typowo kapitalistyczną wersję chrześcijaństwa, jaką jest protestantyzm – oraz przez prawodawstwo, a niekiedy nawet zapisywanego w konstytucjach) jako obowiązku kulturowego, w decydującym stopniu oderwanego już od potrzeb biologicznych. Co więcej, wraz z przemianami gospodarczymi i technologicznymi ograniczającymi zapotrzebowanie na pracę prostą (tj., potocznie mówiąc, na pracę „jakąkolwiek”, tzn. taką, w stosunku do której zastane bariery zdolności, kwalifikacji i wydajności nie są istotne) ten kulturowy obowiązek w znacznej mierze odrywa się także od potrzeb gospodarczych, przestając być odpowiedzią na „ssanie” ze strony rynku pracy. Rynek potrzebuje bowiem tylko pewnych określonych rodzajów pracy, na określonych (opłacalnych dla pracobiorców) warunkach, i w ograniczonej ilości. Aby więc czcigodny, powszechny moralny obowiązek pracy nie zawisł w próżni, luka po gospodarczej gwarancji nieograniczonego zapotrzebowania na siłę roboczą musiała zostać wypełniona przez „prawo do pracy”, mające charakter legalno-polityczny i tylko luźno związane z aktualnymi potrzebami rynku pracy. Mówiąc prościej – jak długo kulturowy obowiązek pracy istnieje, a stan bezrobotności jest traktowany jako „nienormalny” (nawet gdy bezrobotnemu nie grozi ani głód, ani potępienie społeczne), tak długo prawodawstwo i polityka państwa muszą być gotowe wyręczać, bezpośrednio albo pośrednio, swobodnie działający rynek pracy niezapewniający kandydatom na pracowników dostatecznej podaży ofert.

Współczesny sposób rozumienia „prawa do pracy” jest głównie dziedzictwem walki prowadzonej przez socjalistów, w czasach gdy bezrobocie często oznaczało głód i bezdomność, o zagwarantowanie proletariatowi elementarnych praw i ochrony. Dalszy ciąg

walki dotyczył minimów płacowych, maksymalnego czasu pracy, uprawnień związkowych, urlopów macierzyńskich, sądowej ochrony przed arbitralnym zwolnieniem z pracy itd., a więc różnorodnych ograniczeń władzy „kapitału” nad „pracą”, stopniowo przesuwających pracownika z pozycji sprzedającego swą siłę roboczą na pozycję sprzedającego (to nieraz na wyśrubowanych warunkach) pracę konkretną, zatem oddalających rzeczywiste stosunki produkcji od czysto kapitalistycznych. Im bardziej socjalistyczny typ stosunków produkcji, tym więcej prawodawstwa (z zakresu prawa pracy, a niekiedy także cywilnego i karnego) i ingerencji politycznych w gospodarce. Niezależnie zatem od tego, że praca sprzedawana na wyśrubowanych warunkach jest w oczywisty sposób trudniej wykonalna, co zwiększa niebezpieczeństwo bezrobocia, w samym „prawie do pracy” coraz mniejszy jest udział realiów gospodarczych, zaś coraz więcej polityki – zwłaszcza tzw. polityki społecznej, zazwyczaj silnie zideologizowanej.

Ideologiczne konteksty pojęcia prawa do pracy były i są rozmaite: socjalistyczno-kolektywistyczne, socjalno-liberalne, religijne, nawet nacjonalistyczne – przy czym szerzenie tym prawem, w jego różnych wariantach, służyć może wspieraniu diametralnie różnych orientacji ideowych i programów politycznych oraz gospodarczo-społecznych. Tak np. dla liberałów gwarancje prawa do pracy, w szczególności dla kobiet lub innych grup zagrożonych dyskryminacją, mają służyć jako narzędzie ich emancypacji, zaś dla zwolenników tradycyjnych hierarchii i tradycyjnych wzorców życia rodzinnego to samo prawo, lecz pojęte jako dotyczące ojca rodziny i związane z płacą umożliwiającą utrzymanie rodziny (tzw. płacą rodzinną, jak ją określał kardynał Stefan Wyszyński w latach sześćdziesiątych ubiegłego wieku) ma służyć celowi wręcz przeciwnemu, mianowicie zazwyczaj niemożności utrzymania nieemancypowanej kobiety w domu i przy dzieciach. Podobnie, dla zwolenników globalizacji i nieskrępowanej konkurencji międzynarodowej upowszechnienie (w globalnej skali) realnego prawa do pracy wiąże się ze swobodnym przenoszeniem inwestycji do krajów o tańszej sile roboczej, co zwiększa szanse rozwojowe tych krajów, oraz ze swobodną migracją siły roboczej; natomiast dla protekcjonistów i nacjonalistów gospodarczych obrona prawa do pracy własnych obywateli oznacza izolacjonizm w dziedzinie rynku kapitałowego i rynku pracy. Dla górnika demonstrującego przed sejmem jego „prawo do pracy” to prawo do pracy wysokopłatnej, zagwarantowanej prawnie i związanej z przywilejami; dla bezrobotnego z postpegeerowskiej wsi jest to prawo do jakiegokolwiek zarobku, nawet bez żadnych uprawnień pracowniczych. Rzecz jasna, w wypadku różnych spośród tych podmiotów różne – a często przeciwstawne – będą konkretne treści ich oczekiwań wobec rządów, prawodawców itd., wynikłe z domagania się przez te podmioty realizacji „prawa do pracy”. W każdym jednak wypadku chodzić będzie o urzeczywistnienie pewnego normatywnego ładu społecznego, w ramach którego „naturalna” ludzka potrzeba i płynące z niej, rzekomo równie naturalne, uprawnienia doczekają się skutecznej odpowiedzi w postaci działań państwa (lub organizacji ponadpaństwowych, jak UE); z reguły też działania takie korygować mają „czyste”, niezakłócone przez ideologię ani przez politykę warunki gry ekonomicznej. Chodzić też będzie o podtrzymywanie antropologicznego wzorca, w ramach którego posiadanie pracy przez człowieka zdolnego

do pracy warunkuje „normalność” jego statusu społecznego. zaś posiadanie dobrej pracy – w znaczeniu różnym w różnych kulturach – podwyższony status społeczny (a nawet np. atrakcyjność jako partnera seksualnego, przy czym znów kryteria „dobroci” tej pracy, pod warunkiem, iż już się ją ma, a najlepiej – ma na stałe, mają bardzo luźny związek z ekonomiczną racjonalnością i potrzebami rynku).

Podtrzymywanie takiego wzorca żyje własnym żywotem, z dala od źródeł społecznych, które kiedyś go zrodziły – i to żywotem twardym, bo choć niejedna partia polityczna obiecuje, a nawet czasem realizuje skrócenie tygodnia pracy (jak niedawno francuscy socjaliści), to wszystkie obiecują też zmniejszenie lub zgoła likwidację bezrobocia. I jest to zawsze jedna z najatrakcyjniejszych obietnic wyborczych, choć z ekonomicznego punktu widzenia o wiele racjonalniejsze byłoby wykorzystywanie w dłuższym wymiarze czasowym pracy tych, którzy pracować umieją i chcą, niż próby „upychania” na siłę na rynku pracy tych, którzy nie bardzo umieją i nie bardzo chcą, a pracodawcom i gospodarce z reguły przynoszą straty. Znamienne, że i wielu najzupełniej dobrowolnych bezrobotnych, np. w krajach skandynawskich, beztrasko od lat żyjących z sutych zasiłków socjalnych, uważa za stosowne głośno (choć trudno być pewnym, że szczerze) domagać się walki z bezrobociem i ukrócenia tzw. klientyzmu socjalnego: ideologia *homo faber* wchodzi bowiem, w sposób szczególnie silnie zaznaczony w krajach o tradycji protestanckiej lub konfucjańskiej, w skład kanonu poprawności politycznej. Jest ona tylko pozornie skonfliktowana z ideologią *welfare state* (państwa bezpieczeństwa socjalnego): skoro bowiem każdy ma pracować, to każdemu ma być zapewniona (w domyśle: przez państwo) możliwość pracowania, a jeśli nie zostaje mu ona zapewniona, to przynajmniej – na zasadzie *sui generis* odszkodowania za niewywiązywanie się przez państwo czy też społeczeństwo z obowiązku zapewnienia obywatelowi realnego prawa do pracy – mają mu zostać zapewnione środki do życia. Jest przy tym naturalne, że jeśli – zgodnie z tą ideologią – praca ma zapewniać każdemu godziwy standard życia (stąd wyśrubowane ustawowe minima płacowe w szeregu krajów zachodnioeuropejskich), to również „odszkodowanie” za brak pracy musi zapewniać standard w najgorszym razie niewiele niższy. Zarówno wysokość płacy roboczej – a przynajmniej płacy za pracę niskokwalifikowaną i mało opłacalną dla pracodawcy – jak i wysokość zasiłku dla bezrobotnych zostają w ten sposób oderwane od realiów rynkowych, i koło się zamyka: w arbitralny sposób wysoko wyceniana, nie najwyższej jakości praca jest, mimo wysiłków państwa w kierunku „walki z bezrobociem”, coraz trudniej sprzedawalna, zaś prawie równie wysokie zasiłki nie tylko obciążają finansowo gospodarkę, lecz działają antymotywacyjnie na znaczną część bezrobotnych – głównie spośród imigrantów z krajów o innej ideologii pracy i życia. Widoczne w tym ostatnim wypadku zderzenie wzorców kulturowych w dodatkowy sposób zakłóca równowagę między „podażową” a „popytową” stroną prawa do pracy, gdyż prawo to (lub jego ekwiwalent – prawo do zasiłku dla bezrobotnych) jest zapewniane i oferowane w znacznej mierze tym, którzy ze względów kulturowych niekoniecznie poczuwają się do posiadania takiego prawa, przynajmniej jeśli mają zapewnione minimum środków do życia np. przez rodzinę – podobnie zresztą, jak np. kobiety z rodzin muzułmańskich nieko-

niecznie poczuwają się do posiadania prawa do równouprawnienia w europejskim znaczeniu, oferowanego im (a często wręcz wciskanego) przez państwa europejskie, w których żyją. Społeczne inwestycje w zapewnienie powszechności tych praw w sporej części trafiają zatem do osób niezainteresowanych nimi, z uszczupleniem możliwości korzystania z nich przez zainteresowanych. Innym, prócz wskazanej już nadwyżki łącznej podaży pracy abstrakcyjnej (co nie oznacza bynajmniej nadwyżek poszczególnych prac konkretnych) nad rynkowym, niestymulowanym przez interwencje państwa popytem na nią, źródłem nierównowagi jest stopniowe odrywanie się, w świadomości części społeczeństwa, prawa do zasiłku – w punkcie wyjścia traktowanego jako substytut prawa do pracy – od samego prawa do pracy, czego skutkiem jest wzrost postaw roszczeniowych i klientyzmu socjalnego, nie wszędzie spotykający się z dostatecznym odporem kulturowym: poprawność polityczna obejmująca kulturowy obowiązek pracy kruszy się bowiem pod ciśnieniem kultury bezwarunkowej konsumpcji i pod wpływem coraz bardziej widocznego „złego przykładu” ze strony grup stale żyjących z zasiłków. Gdyby spadek nacisku kulturowego na powszechną pracę i (prawie) powszechne zatrudnienie związany był logicznie, i odpowiednio skorelowany, ze spadkiem zapotrzebowania rynku na określone rodzaje pracy konkretnej – zapewne byłoby to całkiem racjonalne gospodarczo: pracowaliby bowiem ci, których potrzebuje rynek, i zarazem ci, którzy pracować potrafią, chcą i (jeżeli są odpowiednio kulturowo motywowani) muszą, a nie ci, których trzeba jakoś wykreślić z psujących wizerunek polityki socjalnej statystyk bezrobocia. Spadek ten wyznaczony jest jednak głównie przez konsumpcyjną kulturę masową rządzącą się inną logiką niż gospodarka i rynek pracy, do czego dochodzą wpływy tradycji i względy na prestiż społeczny również rozmiągające się z kierunkami „ssania” rynkowego. Generuje to np. permanentny nadmiar inteligencji humanistycznej w Niemczech i bezrobocie wśród niej, przy równoczesnym braku wielu kategorii inżynierów w tym kraju, nie mówiąc już np. o robotnikach rolnych do zbierania szparagów.

Bezpośrednie wnioski praktyczne nasuwają się same, wyciągnęło je już zresztą wielu neoliberalnych ekonomistów i nawet niektórzy politycy: chodzi o więcej miejsca dla sił rynkowych, a mniej dla zideologizowanej polityki socjalnej na rynku pracy. Kłopot w tym, iż promotorem maksymalnie rynkowych zasad regulacji zatrudnienia bywa dziś neokonserwatywna prawica, dla której pozostałości purytańskiego etosu życia wyłącznie z własnej pracy i zaradności wciąż mają niemałe znaczenie. Jak więc ma się ona zgodzić, iż racjonalnym i pozytywnym społecznie stanem ma być stałe niepracowanie znacznej części obywateli, których rynek nie potrzebuje? Co więcej – że nie należy próbować zmieniać nastawienia tych, którzy nie poczuwają się do kulturowego obowiązku pracy, bo to ich nastawienie też jest w istocie racjonalne i przynosi ulgę gospodarce, a zwłaszcza uwalnia państwo i podmioty społeczne od obowiązku, dość w takim ujęciu jałowego, aktywizowania bezrobotnych? A także, oczywiście, jak znaleźć znośną w społeczeństwie – składniad mającym się kierować zasadami konserwatywnymi i purytańskimi – formułę funkcjonowania mas notorycznych nierobów żyjących (w końcu w XXI w. trudno skazywać ludzi z premedytacją na głód) z zasiłków, pod warunkiem jedynie, iż będą one, mó-

więc w lekkim uproszczeniu, tańsze w końcowym rachunku niż upychanie bezrobotnych na niepotrzebującym ich rynku? W nie lepszej sytuacji jest lewica społeczna, której trudno porzucić ideę powszechnego prawa do pracy jako jednego z podstawowych praw ludzkich. Zatem, zarówno obowiązek pracy, jak prawo do pracy – czy to wyrażone w prawodawstwie, czy „tylko” kulturowe – stają się źródłem napięć w relacjach między „salariałem” a rynkiem – różnych zresztą w różnych kulturach, bo o ile np. w tradycji kultury anglosaskiej (zwłaszcza amerykańskiej) obowiązek pracy skojarzony jest z protestanckim z ducha obowiązkiem samodzielności życiowej, co przyczynia się do uwolnienia pracodawców od poczucia odpowiedzialności za los pracowników i ułatwia im – psychologicznie przynajmniej – swobodne pozbywanie się zbędnych pracowników, stymuluje zatem ruchliwość siły roboczej, to w tradycji dalekowschodniej (np. japońskiej) obowiązek pracy kojarzy się – lub do niedawna kojarzył – z konfucjańskim obowiązkiem wzajemnej wierności zwierzchnika i podwładnego: podwładny-pracownik ma „wiernie” i gorliwie pracować, lecz i zwierzchnik-pracodawca ma „wiernie” dbać o pracownika i nawet ze szkodą dla interesów firmy nie dopuścić, by wiernemu pracownikowi zajrzało w oczy bezrobocie. Ta druga sytuacja, rzecz jasna, przyczynia się do zmniejszenia ruchliwości siły roboczej i do okresowych przerostów zatrudnienia.

Powszechnie znane problemy gospodarcze i polityczne ujawniają tu swój wymiar należący do filozofii człowieka. Jeśli filozofia *homo faber* pojmowana jest ahistorycznie, w duchu niezmiennej „natury ludzkiej”, do której atrybutów należałaby skłonność do pracy, potrzeba (psychologiczna) pracy, powinność (etyczna) pracowania itp., zarazem zaś filozoficzna treść pojęcia pracy miałyby być określona przez bezpośrednie lub pośrednie ekonomiczne znaczenie pracy, to byłaby ona bezradna w obliczu warunków społeczno-ekonomicznych, w których praca możliwa dla licznych kategorii ludzi – np. nie będących w stanie opanować nowoczesnych informatycznych narzędzi pracy, czystego oksfordzkiego akcentu w języku angielskim lub nie posiadających odpowiednio doskonałej prezencji – staje się trwale zbędna na rynku, a zatem, w gospodarce rynkowej, społecznie nieużyteczna. Pozaekonomiczne aspekty pracy – moralny, socjalizacyjny, samorealizacyjny itd. – zostają zawieszane w próżni, skoro zbędna ekonomicznie praca, ewentualnie „fundowana” bezrobotnym przez państwo lub organizacje społeczne w ramach walki ze zjawiskiem bezrobocia (jak np. praca przeprowadzaczy przez ulicę – tzw. Mikołajów – zainicjowana w latach dziewięćdziesiątych przez minister Barbarę Labudę) jest oczywistą fikcją, w dodatku kosztowną i – jeśli jej skala miałyby być znaczna – nierealistyczną gospodarczo.

W pewien sposób przeczuł ten problem młody Karol Marks, czemu dał wyraz w swych *Rękopisach filozoficzno-ekonomicznych z 1844 r.*, zwłaszcza w szeroko komentowanym niegdyś tekście *Praca wyobcowana* (w innym przekładzie: *Praca wyalienowana*). Marks – w tym momencie nie będący jeszcze twórcą materializmu historycznego – pisze tam, iż praca jest „gatunkowo” związana z naturą ludzką, lecz w dotychczasowych dziejach ludzkości dotyczy to pracy niewyobcowanej (tzw. twórczej), tj. takiej, której wytwory należą do pracującego i służą jego dobru. Wytwory pracy wyobcowanej nie należą zaś (zresztą bardziej w antropologicznym niż ekonomicznym lub prawnym znaczeniu tego

...a) do pracującego, nie podlegają jego władzy i nie służą jego dobru – raczej jego niewoleniu, wyzyskowi i „wyobcowaniu” etycznemu. W młodomarksowskiej abstrakcyjnej perspektywie antropologicznej, bardzo jeszcze ubogiej w konkret socjologiczny, „model” pracy niewyobcowanej zdaje się być praca członka społeczeństwa bezklasowego, a więc – w dotychczasowych dziejach ludzkości – rodowego, czy też wspólnoty pierwotnej społeczeństwa klasowe bowiem zmuszają członków klas upośledzonych do pracy wyobcowanej, której owoce nie należą do pracujących, i, co więcej, przekształcają się w siłę wrogą pracującym, umożliwiającą ich zniewalanie. Sytuacja życiowa człowieka-pracownika określa, zdaniem młodego Marksa, jego sytuację jako człowieka w ogólności: alienacja (wyobcowanie) pracy pociąga za sobą alienację ludzką. Idea zniesienia alienacji pracy – przez późniejszych marksistów krytykowana za abstrakcyjny i spekulatywny język, w którym została sformułowana – była dla Marksa jednym z punktów wyjścia teorii walki klas i całego materializmu historycznego, w ramach której to teorii wyrażona została – w sposób bardziej konkretny socjologicznie i ekonomicznie, stosownie do warunków różnych formacji społecznych. „Dojrzałemu” Markswi wydała się ona zbędna z chwilą, gdy stał już bardziej empiryczny, nieantropologiczny język materializmu historycznego, a więc też nie uznał za potrzebne publikowania swych młodzieńczych rękopisów (podał e. jak sam powiedział, „gryzącej krytyce myszy”, a drukiem ukazały się one dopiero w ZSRR w latach dwudziestych ubiegłego wieku). Mocą swoistego żartu historii przydała się ona jednak w dobie krytyki stalinowskiej wykładni marksizmu w latach pięćdziesiątych minionego stulecia, gdy – chociaż nadal trudno było wprost krytykować marksizm – można było jednak krytykować pewne aspekty (oficjalnego) marksizmu z pozycji Marksa, w tym posługiwać się myślą młodomarksowską jako narzędziem krytyki aktualnie obowiązującej spolityzowanej wykładni marksizmu. Idea pracy wolnej od wyobcowania posłużyła wtedy delikatnej i aluzyjnej krytyce realnego socjalizmu jako ustroju – w którym „wyobcowanie pracy jeszcze nie do końca zostało przezwyciężone”.

Młody Marks używał pojęcia wyobcowania pracy, gdy jeszcze nie mógł użyć precyzyjnych pojęć ekonomiczno-socjologicznych odnoszących się do dysponowania środkami produkcji i do antagonizmów klasowych, gdyż takowych jeszcze nie posiadał; później to pojęcie odrzucił jako już zbędne. Sto lat później marksiści działający w systemie realnego socjalizmu wrócili do tego pojęcia, gdyż już nie mogli – z przyczyn ideologiczno-cenzuralnych, lecz i z powodu niedostatecznego zrozumienia otaczającej rzeczywistości – stosować pojęć dojrzałego materializmu historycznego do opisu tego systemu. W warunkach PRL pierwsze poważniejsze marksistowskie próby odniesienia się doń przyniosły dopiero czasy pierwszej „Solidarności” i szkoła tzw. niemarksowskiego materializmu historycznego Leszka Nowaka; wtedy też abstrakcyjna antropologia wyobcowania pracy znów wydawała się już zbędna. Po 1989 r., w warunkach „przywracanego” kapitalizmu – i to raczej wczesnego, tzw. „dzikiego” – a więc w rzeczywistości ekonomiczno-społecznej zasadniczo, jak się mogło wydawać, znanej i rozumianej dla marksisty, abstrakcyjne pojęcia antropologiczne również wydawały się już zbędne: istniał przecież materializm historyczny, w swojej odmianie marksowskiej czy też w niemarksowskich wersjach. Jed-

nakże „nowy”, postkomunistyczny kapitalizm, przypominający „zwykły” wczesny kapitalizm z czasów Marksa pod względem strukturalno-społecznym, bardzo się przecież od niego różnił pod względem technologicznym oraz usytuowania geopolitycznego; zwłaszcza znaczenie szeroko rozumianego obszaru właściwych mu technik informacyjnych, propagandowych i kształtowania świadomości społecznej zmuszało i zmusza do odmiennego niż w klasycznym marksizmie spojrzenia na relacje między tzw. bazą ekonomiczno-społeczną a tzw. nadbudową. Wiele czynników, w tym ekspresowy rozwój technik informatycznych szybko przybliżający wyznaczane przez rynek minima kwalifikacji zawodowych do wyznaczanych przez biologię naturalnych (istotnych dla bardzo znacznej części siły roboczej) barier osiągalnych kwalifikacji, wymusza nowe spojrzenie także na problemy miejsc pracy oraz bezrobocia – nie tylko już strukturalnego, lecz także, być może, po prostu naturalnego, jakiego (w znaczących społecznie rozmiarach) „oryginalny” XIX-wieczny wczesny kapitalizm nie znał.

Trzeba wyraźnie powiedzieć, iż marksowski ani też niemarksowskie materializmy historyczne nie dysponują na razie gotowymi narzędziami adekwatnymi do tych problemów. Jest zatem prawdopodobne, iż jeszcze raz się przyda – parękroć już odrzucane – narzędzie bardziej prowizoryczne: pojęcie pracy wyobcowanej.

Autor *Rękopisów ekonomiczno-filozoficznych* marzył o społeczeństwie, w którym człowiek będzie miał władzę nad warunkami i owocami swej pracy, a zarazem będzie się z pracą utożsamiał, mówiąc może nieco trywialnie: będzie pracował „z zamiłowania”, a nie powodu przymusu fizycznego, prawnego albo ekonomicznego. Paradoksalnie, ten ostatni warunek w znacznym zakresie zrealizowany został nie przez socjalizm, lecz przez wysokowydajny rozwinięty kapitalizm, który potrafił skłonić setki milionów proletariusz (a nie tylko tysiące *petit bourgeois*, jak w pionierskich czasach akumulacji pierwotnej) do pracowolizacji pracy w zakresie o wiele przekraczającym to, co wynikać by mogło z ich niewątpliwych potrzeb konsumpcyjnych. Była już mowa o roli kulturowego przymusu pracy lub, w skromniejszym przypadku, przynajmniej o kulturowym i moralnym znaczeniu niebycia bezrobotnym, zaś jeśli wziąć pod uwagę współczesne potężne, niemal przemysłowe techniki kształtowania świadomości społecznej, to zasadne wydaje się pytanie, czy przymus kulturowy nie jest przymusem w podobnym (albo i większym) stopniu niż „zwykły” przymus prawny lub ekonomiczny. Nasuwająca się pozytywna odpowiedź każe z kolei postawić pytanie, czy we współczesnym – zresztą nie tylko współczesnym – społeczeństwie jest w ogóle możliwa, na znaczącą społecznie skalę, rzeczywista dobrowolność w kwestiach tak ważnych jak określenie przez jednostkę swego stosunku do „instytucji” pracy. Jeżeli niebyłaby możliwa, to rzecz jasna nie mogłaby istnieć praca niewyobcowana w znaczeniu jej rzeczywistej, niewątpliwej dobrowolności. Wchodzimy tu jednak w obszary bardzo fundamentalnych pytań filozofii człowieka, na których roztrząsanie nie ma w tym eseju miejsca, zaś zdrowy rozsądek mówi, iż – w bardzo potocznym znaczeniu – ludzie są mimo wszystko istotami wolnymi, zdolnymi działać ze znacznym zakresem dobrowolności. Przyjmijmy zatem, iż niewymuszona przez zewnętrzne warunki chęć do pracy może jednak u bardzo wielu ludzi istnieć, a wpływy zewnętrzne

– nawet bardzo silne – dają się traktować jako jedynie „zaburzenia” (w znaczeniu zbliżonym do używanego w naukach przyrodniczych): jest więc, przynajmniej co do zasady, możliwa praca wolna od wyobcowania. Kolejne pytanie brzmi: czy fanatyczna praca wyprodukowanego przez nowoczesny kapitalizm pracochlika, niemającego czasu konsumować ani wypoczywać, jest taką pracą? Gdy chodzi o jej dobrowolność i zamiłowanie do niej, to – wyłączając zupełnie patologiczne przypadki interesujące terapeutów uzależnień – mimo wszystko chyba jest. Natomiast co do panowania pracującego nad warunkami i owocami jego pracy, to problem nie tkwi w osobistym stosunku do pracy, lecz – najzupełniej zgodnie z tym, o co chodziło i młodemu, i dojrzałemu Marksowi – w systemie jej ekonomiczno-społecznej organizacji, i tutaj skonstatować trzeba ambiwalentność kierunków rozwoju kapitalizmu od XIX do XXI w.: zarówno postępy demokracji politycznej, jak promowanych głównie przez socjaldemokracje i przez część związków zawodowych różnych form demokracji pracowniczej (a także spółdzielczości pracy i, z innej strony, drobnej przedsiębiorczości oraz akcjonariatu pracowniczego) zwiększały zakres podmiotowości pracowników i ich możliwości wpływania na „los” swej pracy i jej owoców. Zarazem jednak daleko idąca profesjonalizacja zarządzania w gospodarce oraz – pod koniec XX w. – fale prywatyzacji, reprivatyzacji i procesy globalizacyjne, a także, w wielu rejonach świata, spadek znaczenia związków zawodowych oraz spadek zainteresowania dla samorządności pracowniczej ograniczały pole tej podmiotowości. Nie rozstrzygając w tym miejscu, czy dający się obserwować od około trzydziestu lat w rozwiniętej części świata kapitalistycznego stopniowy odwrót od dziejowego „kursu” na pracę, w społecznej skali, mniej wyobcowaną pod względem stopnia podmiotowości pracowników, jest już być może z przyczyn związanych z obiektywnymi prawidłowościami rządzącymi skutecznym zarządzaniem i organizacją procesów gospodarczych) nieodwracalny, zauważmy, iż różnorodne problemy po marksowsku pojmowanego wyobcowania pracy (w tym konieczności pracy poniżej posiadanych kwalifikacji, jej niesamodzielności, małej kreatywności, braku lub niedostatku samorządności pracowniczej, apodyktyczności managementu, ograniczeń demokratycznego wpływu na decyzje gospodarcze państwa itd.) w oczywisty sposób dotyczą tylko tych, którzy pracę mają lub przynajmniej którym jest ona proponowana. W powszechnym zaś odczuciu problemy takie są o wiele niższej rangi niż problem braku pracy, podobnie jak nie dość smaczny obiad jest mniejszym problemem niż brak jakiegokolwiek obiadu. Młodomarksowskie pojęcie wyobcowania pracy pasowało do sytuacji, w której do pracy zmuszeni byli (niemal) wszyscy, więc (niemal) wszystkim była ona, *nolens volens*, zapewniana, choćby i na godnych pożałowania warunkach: problem obiektywnego gospodarczo braku jakiegokolwiek zajęcia dla dużej części populacji wydawał się nie istnieć. Punkt wyjścia do poszukiwań rozwiązania był więc odmienny niż dziś. Za to punkt dojścia może być, niespodziewanie, dość podobny: młodomarksowska idea przezwyciężenia wyobcowania pracy zakładała przecież wyzwolenie pracy z „królestwa konieczności” rządzonego przez gospodarcze wymogi społeczeństw eksploatorskich, a w konkretnym przypadku kapitalizmu – przez wolny rynek. Efektem odrywania podaży pracy, jak też realizacji tej podaży w procesach gospodar-

czych, od kapitalistycznego rynkowego popytu na pracę miał być słynny „skok do królestwa wolności”. Jak wiadomo, nazbyt dosłowne i bezkrytyczne potraktowanie tej idei przez komunistów przyniosło klęski racjonalności gospodarczej – mniej zresztą wynikię z nadmiernej wolności pracy niż z zupełnego jej braku (co widać np. na przykładzie porównania tzw. komunizmu wojennego – polityki skrajnego braku wolności pracy – i tzw. NEP-u, który dał tej wolności nieporównanie więcej). Na czym jednakże innym niż na odrywaniu realizacji podaży pracy od „naturalnego” (w kapitalizmie) rynkowego popytu na nią polega dzisiejsza polityka walki z bezrobociem? Jest ona rzecz jasna prowadzona delikatniej niż w czasach Lenina, „po kawałeczku”, i łączy się nie z próbami całkowitego likwidowania rynku, lecz „tylko” regulowania go w celu wymuszania na nim popytu na pracę, lecz kierunek jest zasadniczo ten sam: kandydat na pracownika ma pracę otrzymywać ani nie dlatego, iż musi ją mieć, by mieć za co przeżyć, ani nie dlatego, iż rynek jego pracy potrzebuje, tylko dlatego, iż chce pracować i uważa, że ma do tego prawo (a społeczeństwo i państwo, acz niechętnie, tę jego chęć i tę opinię uznają za zasadne). Czy nie zbiega się to z ideą *Rękopisów*... nowej organizacji społeczeństwa zapewniającej jednostce warunki do dobrowolnej pracy „według potrzeb”, niezależnej od konieczności (lub braku konieczności) natury ekonomicznej?

Czas zrozumieć, iż w perspektywie – zapewne już w krajach rozwiniętych niedalekiej – trwałego braku dostępności, dla znacznej części społeczeństwa, miejsc pracy w „naturalny” sposób oferowanych przez rynek, trzeba dokonać wyboru: albo zgoda na rzesze notorycznych nierobów (ze wszystkimi tego konsekwencjami aksjologicznymi, psychologicznymi i socjalnymi), albo syzyfowy, kosztowny wysiłek bezustannego „poprawiania” rynku w celu wciśnięcia mu zbędnych pracowników, albo... marksowski „skok do królestwa wolności” radykalnie odrywający podaż pracy od popytu na nią. Planowe zatrudnienie (a może i nakazy pracy) po raz kolejny? Trochę boimy się o tym myśleć – zwłaszcza ci z nas, którzy (jak np. piszący te słowa) nie narzekają nadmiernie na brak pracy, i to w znacznym stopniu wolnej od wyobcowania. Lecz kiedyś pomyśleć trzeba będzie.

Idee i koncepcje pracy



ROZDZIAŁ 6

Mikołaja Bierdiajewa rozważania o pracy

Katarzyna Stark

Mikołaj Bierdiajew, znany XX-wieczny rosyjski filozof religijny, nazywany jest egzystencjalistą, personalistą, filozofem wolności, apologetą twórczości, prorokiem przyszłości, a także piewą ugruntowanej w tradycji prawosławia idei bogocześnictwa. Tak rozległa gama określeń twórczości Bierdiajewa niewątpliwie wskazuje na szerokie spektrum jego filozoficznych i teologicznych zainteresowań.

Rozważania na temat pracy występują w wielu dziełach Bierdiajewa. Filozof prowadzi je na podstawie źródłowego przekazu Pisma Świętego, tworząc własną „teologię pracy”, poszerzoną o wątki zaczerpnięte z personalizmu i filozofii egzystencji. Aby przybliżyć sens rozumienia pracy, ludzkiego trudu oraz twórczej aktywności człowieka w świecie, swą interpretację wzbogaca rosyjski egzystencjalista o wymiar eschatologiczny, w którym twórczość człowieka w sposób istotny wpływa na bieg dziejów oraz współtworzy ostateczny wygląd rzeczywistości bogocześnictwa.

W refleksji na temat pracy przedmiotem zainteresowania Bierdiajewa jest przede wszystkim status osoby ludzkiej, której działania włącza on w społeczny kontekst kryzysu kultury europejskiej i zagrożeń cywilizacyjnych XX wieku.

* * *

Chrześcijaństwo naucza o godności człowieka na obraz i podobieństwo Boże. W odwiecznych planach Boga Syn Boży staje się człowiekiem i dzięki temu natura ludzka zostaje wyniesiona do wielkiej godności i odstania się przed nią możliwość przebóstwienia. Chrześcijaństwo oznajmia więc nie tylko wiarę w Boga, ale i wiarę w człowieka, co dobitnie wyrażone zostało w życiu osoby Chrystusa – Boga-człowieka. Bierdiajew pisze:

[...] tylko chrześcijaństwo wierzy nie tylko w Boga, ale i w człowieka, w Bogocześnika i bogocześnictwo. [...] Chrześcijaństwo jest religią wcielenia Ducha i przeobrażenia świata, a nie odrzuceniem świata i odrzuceniem człowieka¹.

Z tego też względu człowiek jest odzwierciedleniem wyższej natury, stworzeniem dzieckiem Bożym posiadającym wolność, a nie kroplą w oceanie życia przyrody, podlegającą jej deterministycznym prawom. Religia chrześcijańska uzależniła więc los człowie-

¹ N. Bierdiajew, *Chrześcijaństwo i aktywność człowieka*, [w:] *idem, Chrześcijaństwo na bieżącym froncie*, No 2, Paris 1933, s. 11.

ka od Boga, a nie od przyrody, w przeciwieństwie do religii pogańskich, w których człowiek był częścią natury i podlegał jej prawom, nobilitowała go. Rosyjski filozof podkreśla, że władzę nad światem może posiadać tylko istota, która go transcenduje, a nie jest wyłącznie jego drobną częścią i odzwierciedleniem zachodzących w nim procesów. Dodaje jeszcze:

Chrześcijaństwo po raz pierwszy utwierdziło duchową niezależność człowieka od przyrody i państwa, postawiło go przed Bogiem i odrzuciło sąd państwa i zewnętrznego społeczeństwa nad jego stosunkiem do Boga².

Człowiek jako obraz i podobieństwo Boga-Stwórcy jest wywyższony ponad przyrodę, która ma mu służyć. Kontynuuje dzieło tworzenia, dzięki czemu staje się partnerem i współpracownikiem Boga. W filozofii Bierdiajewa teza, że: „Jako obraz i podobieństwo Stwórcy świata, człowiek sam jest twórcą i powołany jest do twórczości”³, jest wielokrotnie powtarzana i uzasadniana w jego dziełach. Autor *Sensu twórczości* podkreśla również, że tylko w chrześcijaństwie mamy do czynienia z poszukiwaniem doskonałego życia na skutek niewystarczalności i niezadowolenia z tego, co istnieje w tym świecie. Dlatego też człowiek pracuje i tworzy w świecie, a jego aktywność nadaje dynamiczny obraz historii.

Po stworzeniu człowiek otrzymał błogosławieństwo i polecenie od Boga „Bądźcie płodni i rozmnażajcie się, abyście zaludnili ziemię i uczynili ją sobie poddaną!”. (Rdz. 1,28). Zgodnie z biblijnym wezwaniem człowiek został powołany do uprawiania ziemi i do panowania nad światem. Bóg chce by świat opanowywany przez człowieka dostarczał mu środków do życia. Ale jednocześnie Bóg żąda od niego, by zwracał więcej, niż otrzymał. Filozof pisze:

Ewangeliczne przypowieści o talentach, o winnicy mówią o ludzkiej pracy, o ludzkiej aktywności, o twórczych darach człowieka. Człowiek powinien zwrócić Bogu pomnożone talenty⁴.

Należy dodać, że w Nowym Testamencie nie ma usprawiedliwienia i obrony bierności oraz lenistwa.

Z drugiej zaś strony pracy towarzyszy przymus i trud. Teologia chrześcijańska wiąże trud pracy z upadkiem człowieka, który usłyszał od Boga słowa: „W pocie więc oblicza twego będziesz musiał zdobywać pożywienie” (Rdz. 3,19). A także: „[...] przeklęta niech będzie ziemia z twego powodu: w trudzie będziesz zdobywał od niej pożywienie dla siebie po wszystkie dni twego życia. Cierń i oset będzie ci ona rodziła, a przecież pokarmem twym są plody roli” (Rdz. 3,17–18).

Biblijne przekleństwo zdeterminowało ludzkie dzieje, które, jak twierdzi Bierdiajew, od momentu opuszczenia rajy przez człowieka okazują się okupionym cierpieniem dąże-

² *Ibidem*, s. 9.

³ *Ibidem*, s. 10.

⁴ *Ibidem*, s. 7.

niem do powrotu i odzyskania rajskiego życia. Odtąd historia życia ludzkości stała się również historią ekonomicznej walki o przetrwanie. Walce tej towarzyszy troska i lęk o jutro, o przyszłość. Symbolem dóbr materialnych niezbędnych do zachowania i rozwoju życia jest chleb. Chleb zdobywany jest w pocie czoła, to znaczy przez pracę obejmującą wszystkie sfery życia. Niezależnie od momentu w dziejach, od systemu politycznego i ekonomicznego, w jakim żyje człowiek, jego codzienność skupia się głównie wokół troski o zdobycie chleba. Nawet bogaci i żyjący w luksusie pomnażając swoje dobra, tracą poczucie stabilności życia i nie są pewni jutra. Tak więc walka, trud i niepokój są obecne od początku ziemskiej historii człowieka i wpisane są w ekonomię zbawienia.

Praca jest apriorycznie wpisana w ludzką kondycję. Jest działaniem, aktywnością człowieka realizującą się w czynie po to, by mógł on podporządkować sobie świat, zaspokoić elementarne potrzeby oraz stworzyć odpowiednie warunki życia poprzez tworzenie użytecznych społecznie wartości materialnych i duchowych. Konieczność pracy wynika przede wszystkim z dążenia do zaspokojenia potrzeb życiowych, służących do podtrzymywania istnienia. Z kolei potrzeby nadają impuls ludzkiemu działaniu, aktywizują je. Wprawdzie potrzeby są niezależne od człowieka, ale ich zaspokojenie możliwe jest tylko dzięki pracy. Inaczej mówiąc, tylko dzięki ogromnemu wysiłkowi włożonemu w pracę człowiek może cokolwiek osiągnąć, by zachować życie. W ten sposób praca w swej podstawowej funkcji okazuje się mozolnym trudem wynikającym z konieczności przetrwania.

Bierdiajew przypomina, że w przeciwieństwie do świata starożytnego chrześcijaństwo nie uznało pracy fizycznej za coś mało wartościowego i niegodziwego, ale za podstawowy, społeczny obowiązek każdego człowieka.

Praca, jak mówi św. Paweł, ma być powinnością i obowiązkiem, gdyż dzięki niej człowiek żyje i zaspokaja swoje potrzeby. Człowiek, powołany do tworzenia i pomnażania swych talentów, rozwijania swych umiejętności (Mt. 25,15–18), zachęcany jest do uczciwej „pracy własnymi rękami” (Ef. 4,28; 1 Tes. 4,11). Egzystencjalnych i moralnych konsekwencji unikania pracy i bezczynności dotyczą słowa: „kto nie chce pracować, niech też nie je” (2Tes. 3,10).

Praca jest nie tylko podstawowym obowiązkiem, ale także prawem człowieka. Człowiek ma prawo do pracy, co wynika z prawa każdej osoby do życia i rozwoju. Każdy kto ma prawo do pracy, ma również prawo do godziwych warunków pracy i do godziwej zapłaty. Ideę tę potwierdzają słowa Chrystusa skierowane do apostołów: „Nie bierzcie na drogę torby ani dwóch sukien, ani sandałów, ani laski. Wart jest bowiem robotnik swej strawy” (Mt. 10,10).

Zdaniem autora *Sensu historii* praca w swym pierwotnym znaczeniu kształtuje rzeczywistość człowieka stadnego, który w życiu nie kieruje się jeszcze zasadami moralnymi. W życiu stada nie ma mowy o pojęciu osoby – wolnej i odpowiedzialnej za swe czyny. Dopiero chrześcijaństwo uświęca ludzki trud, naucza szacunku dla pracy i pracujących, stawiając etyczny problem pracy przede wszystkim w kontekście życia jednostki, a nie społeczeństwa. W chrześcijaństwie, według Bierdiajewa, problem pracy ma charakter duchowy i ściśle wiąże się z uznaniem osoby i jej godności jako wartości najwyższej.

Piotr Przesmycki pisze:

W Bierdiajewowskiej refleksji nad pracą nie ma miejsca na uzależnienie się pracującego od pracy; chodzi bowiem o podporządkowanie jej duchowi ludzkiemu⁵.

W opinii rosyjskiego egzystencjalisty nie wolno godzić się z racjami bronionymi przez systemy społeczne i ekonomiczne, które w ocenie pracy pomijają osobową godność człowieka, a na pierwszym planie stawiają wartości materialne i podział dóbr materialnych. Tym samym, traktując człowieka głównie jako *homo oeconomicus*, dokonują przewartościowania, przedkładając niższe wartości materialne nad wyższe wartości duchowe. Filozof zresztą wysuwa jeszcze bardziej śmiałą tezę, mówiąc, że praca ludzka nigdy nie była wolna, a w historii ludzkości społeczeństwo i kultura budowane były na zniewoleniu klasy panującej.

Autor *Samopoznania* jednakże docenia społeczny charakter pracy z racji tego, że osoba ma naturę społeczną. Niemniej jednak z etycznego punktu widzenia praca powinna być bardziej zindywidualizowana. Filozof rozumie przez to, że osoba realizując swą wolność w działaniu i manifestując w nim swą oryginalność, postępuje zgodnie ze swą indywidualną naturą. Biorąc pod uwagę społeczny aspekt natury ludzkiej, rosyjski myśliciel przestrzega przed dominacją i unifikacją społeczeństwa w sferze pracy. Społeczeństwu nie wolno sterować pracą, ale zobowiązane jest do uwzględniania i szanowania niepowtarzalnych cech osób w procesie tworzenia. Tylko wówczas praca przyniesie człowiekowi wiele satysfakcji i radości, a powstałe w wyniku pracy więzi społeczne wyzwolą w ludziach poczucie autentycznego uczestnictwa we wspólnocie i wspólnym dobru.

Z problemem pracy łączy się określony stosunek do własności. Według Bierdiajewa, zgodnie z punktem widzenia religii chrześcijańskiej, absolutne prawo własności należy tylko do Boga, Stwórcy świata i człowieka. Człowiek zaś otrzymał od Boga ograniczone prawo własności polegające na tym, że jest jedynie zarządcą i użytkownikiem odpowiedzialnym za to, co zostało mu powierzone. Nie może czynić tego co chce i prawa własności nie wolno wykorzystywać w celu wyzysku innych ludzi. Gdyby jednostka otrzymała absolutne prawo własności stałaby się tyranem. Filozof twierdzi bowiem, że „Człowiek nie może być właścicielem, nie będąc tyranem”⁶. Ponadto dodaje, że absolutnym właścicielem dóbr ekonomicznych nie może być także ani społeczeństwo, ani państwo.

Mimo iż jest przekonany, że wewnętrznej wolności osoby nigdy nie naruszy jakakolwiek ekonomiczna zależność, w sensie społecznym broni wartości prywatnej, ustanawiającej granicę ingerencji społeczeństwa i państwa w osobowe życie jednostki⁷.

Tragedia człowieka polega na tym, że nie każdy rodzaj pracy, jaki wykonuje, jest twórczy. Chociaż zgodnie z Boską ideą praca wskazuje na twórcze powołanie człowieka,

⁵ P. Przesmycki SDB, *W stronę Bogoczości. Teologiczno-moralne studium myśli Nikolaja Bierdiajewa*, Wyd. Ibidem, Łódź 2002, s. 96.

⁶ N. Berdiaev, *The Destiny of Man*, London 1954, s. 218.

⁷ M. Styczyński komentując fragmenty dotyczące rozumienia własności przez Bierdiajewa, pisze: „I nie cho-

przez co wyróżnia i nobilituje go wśród stworzeń oraz czyni go panem natury, można wręcz powiedzieć, że większość ludzi skazana jest na pracę monotonną, mozolną, nie – twórczą, której często towarzyszą fizyczne cierpienie, ból i lęk. Twórczość bowiem wymaga szczególnych uzdolnień i talentów, co jest przywilejem niewielkiej części ludzkości.

Filozof dostrzega wyraźną jakościową różnicę między intelektualną, twórczą pracą wzbogacającą rzeczywistość o nowe nieprzemijające wartości duchowe a pracą fizyczną wytwarzającą dobra materialne i przynoszącą wymierne konkretne efekty.

Praca niebędąca twórczością często przybiera postać zakamuflowanego niewolnictwa; innymi słowy – forma zniewolenia przez pracę może być ukryta. Winą i odpowiedzialnością za niewolniczą pracę Bierdiajew obarcza tych, którzy zawłaszczają nie tylko produkty pracy, ale także zniewalają bliźnich.

Zagrożenie zniewoleniem przez pracę istnieje zarówno ze strony kapitalizmu, jak i komunizmu. Ewolucja kapitalizmu przebiega począwszy od eksploatacji człowieka, aż po pozbawienie go pracy i uczynienia bezrobotnym. Bierdiajew zarzuca ekonomii kapitalistycznej dehumanizację życia. Społeczny indywidualizm cywilizacji kapitalistycznej depersonalizuje osobę – traktuje ją jako narzędzie i środek do osiągnięcia dobrobytu społecznego. Człowiek występuje w roli rzeczy i jest coraz bardziej anonimowy.

Piotr Przesmycki w swej monografii o Bierdiajewie pisze:

Praca, która ma być współdziałaniem człowieka w dziele stworzenia i środkiem rozwoju samego siebie, zostaje w cywilizacji materialistycznej zdegradowana wyłącznie do roli czynnika produkcji. Traktowanie pracy ludzkiej jedynie jako towaru czy koniecznej do produkcji anonimowej siły jest następstwem myślenia materialistycznego i ekonomistycznego⁸.

Rosyjski filozof twierdzi także, że kapitalizm – obrońca własności prywatnej – sam niszczy zasadę własności prywatnej, ponieważ coraz trudniej w tych zawiłych relacjach ekonomicznych rozpoznać właścicieli, ich majątki i dobra.

W komunizmie natomiast osoba ma służyć kolektywnej całości i jest funkcją społeczeństwa. Komunizm neguje wartość osoby w imię nadrzędnej wartości kolektywnej całości. W systemie komunistycznym najwyższą wartością okazuje się dobrobyt kolektywu, a przede wszystkim dobrobyt państwa. Środki produkcji nie należą do wykonujących pracę, ale przejmuje je państwo. Najbardziej liczy się dobro państwa, a nie dobro pracownika. Człowiek zamiast być podmiotem pracy, staje się przedmiotem, a rolę podmiotu

dzi tu, podkreślmy, jedynie o własność powstałą z pracy – własność przedmiotową. Wedle Bierdiajewa osoba nie może być niczyją własnością. Własnością Boga jest tylko o tyle, o ile z siebie samej realizuje ruch ku Niemu, a wtedy stają się własnością wzajemną. Dodajmy, że Bierdiajew nie domagał się zniesienia własności w ogóle. Nie miała ona tylko przesłaniać wolności ani twórczości ludzkiej – wypowiadał się za ascezą posiadania w imię sprawiedliwego użytkowania”. M. Styczyński, *Amor futuri albo eschatologia zrealizowana. Studia nad myślą Mikołaja Bierdiajewa*, Wydawnictwo Uniwersytetu Łódzkiego, Łódź 1992, s. 181.

⁸ P. Przesmycki SDB, *op. cit.*, s. 96–97.

przejmuje państwo. Socjalizacja człowieka pracującego staje się jednocześnie jego zniewoleniem. Formą zniewolenia pozostaje świadomość kolektywna wyraźnie eksponowana w ideologii państwa. Wkrótce – jak przewiduje prorok przyszłości, Bierdiajew – świadomość kolektywna stanie się zagrożeniem dla świata, gdyż sposób myślenia kolektywnego zatacza coraz szersze kręgi i rozciąga się na całą ludzkość. Tak jak w dotychczasowej historii obejmowało ono poszczególne grupy ludzi i posiadało swe indywidualne cechy w zależności od tego, czy dotyczyło narodów, klas czy poszczególnych grup zawodowych, obecnie świat wydaje się zmierzać „w kierunku uniwersalnego kolektywizmu, w którym wszystkie podziały znikają”⁹.

W wielu pracach Bierdiajew analizuje znaczenie techniki w życiu człowieka. Epoka, w której żył, była już epoką znacznego rozwoju techniki. Filozof pisze:

Rozwój nauki i techniki w dobie obecnej stał się możliwy tylko dzięki duchowemu wyzwoleniu człowieka, które przyniosło ze sobą chrześcijaństwo¹⁰.

Technika umożliwiła człowiekowi przejście z poziomu życia organicznego do życia zorganizowanego. Pojawienie się i zastosowanie maszyny wyzwoliło człowieka spod panowania natury, zorganizowało i usprawniło jego pracę. Człowiek współczesny może być zorganizowany tylko technicznie i technika stała się już nieodłącznym elementem życia. Ułatwia pracę i zwielokrotnia jej efekty.

Trud pracy i twórcza inwencja włożona w skonstruowanie maszyny obraca się przeciwko samemu człowiekowi. Użycie maszyny zamiast upraszczać życie, komplikuje je jeszcze bardziej, ponieważ w konsekwencji pozbawia człowieka środków do życia. Funkcję ludzkiej aktywności coraz częściej przejmuje maszyna. Technika, racjonalizując ludzkie życie, wywołuje irracjonalne skutki w postaci zwiększającej się liczby bezrobotnych. Maszyna zamiast wyzwolić człowieka, na nowo go zniewoliła.

Nie tylko maszyna przejmuje funkcje i czynności ludzkie, ale również człowiek przejmuje rolę maszyny. Dehumanizacja w cywilizacji technicznej prowadzi do tego, że człowiek stając się maszyną, traci osobową tożsamość. W personalistycznej filozofii Bierdiajewa oznacza to, że człowiek tracąc swe duchowe centrum, w konsekwencji traktowany jest funkcjonalnie. Człowiek oceniany jest z punktu widzenia funkcji, jaką spełnia w procesie produkcji. Praca zatem nie stanowi jednej z wielu umiejętności człowieka, ale na jej podstawie określa się jego istotę i przydatność w społeczeństwie.

Wprawdzie trud pracy został uzasadniony jako konsekwencja grzechu pierworodnego, na skutek czego praca jest brzemieniem, jakie dźwiga człowiek na drodze do zbawienia, ale ostatecznym celem, do jakiego zmierza, jest uwolnienie od ciężaru pracy i nadanie jej cech twórczości. Znaczenie pracy wykracza więc poza rzeczywistość upadłego świata, gdzie jawi się ona jako konieczność, przymusowy obowiązek obejmujący wszystkich bez wyjątku.

⁹ N. Berdiaev, *The Fate of Man in the Modern World*, The University of Michigan Press 1961, s. 77.

¹⁰ N. Bierdiajew, *Chrześcijaństwo i aktywność*..., op. cit., s. 7.

W filozofii Bierdiajewa status twórcy uzyskuje człowiek na mocy swego obrazu i podobieństwa do Boga-Stwórcy. Analizując filozofię rosyjskiego egzystencjalisty, Wacław Hryniewicz pisze:

Człowiek jest nie tylko istotą walczącą z grzechem i zbawiającą się, ale również istotą twórczą, powołaną do twórczości¹¹.

W powołaniu do tworzenia osoba urzeczywistnia plany Boga liczącego na to, że człowiek świadomie podejmie się trudu kontynuowania Bożego dzieła stwarzania i doprowadzi świat do pleromatycznego istnienia w postaci Królestwa Bożego.

W ujęciu autora *Sensu historii* samoświadomość człowieka jako osoby zmienia optykę widzenia sensu pracy. Osoba jako świadomy siebie podmiot obdarzony duchową wolnością akceptuje pracę jako własne przeznaczenie, jako sposób życia w upadłym świecie. Świadome spojrzenie na pracę pozwala uznać ją nie tylko za konieczność, ale przede wszystkim widzieć w niej powołanie. Osoba bowiem wie, że praca w swej istocie jest jej powołaniem. Ta samowiedza, wypływająca z jej duchowej głębi, pozwala zmienić stosunek do pracy i spojrzeć na nią w zupełnie nowym świetle. W świadomości osoby praca okazuje się już nie ciężkim brzemieniem, ale jedną z wielu wartości nadających sens życiu. Oceniana przez pryzmat duchowej wolności praca nie jest już jarzmem narzucanym człowiekowi wbrew jego woli, ale autonomicznym procesem twórczym o znaczeniu eschatologicznym.

Ważne założenie rzutujące na rozumienie twórczości odwołuje się do ujęcia człowieka jako bytu osobowego zakorzenionego w wieczności. Jak twierdzi Bierdiajew, człowiek należy nie tylko do czasu, ale i do wieczności, z której jako duchowej podstawy czerpie siły do aktywności w czasie.

W strukturze osobowego bytu człowieka istotną rolę odgrywa wolność, bez której prawdziwa twórczość nie istnieje. Wolność jest podstawowym warunkiem wszelkiego rodzaju twórczości. Ale jednocześnie – dodaje filozof – by realizować swą wolność, trzeba być twórcą.

Istotę twórczości wyprowadza filozof z „ontologii wolności” i opartej na niej relacji człowieka do Boga i Boga do człowieka. Każdy przejaw twórczości wywodzi się bezpośrednio z niestworzonej wolności Boga i człowieka, która w swej dynamicznej konkretyzacji przybiera postać wolnego czynu, działania obejmującego każdą sferę życia. W takim rozumieniu akt twórczy człowieka jest więc ukierunkowanym dążeniem, aktywną ekspresją wolnego ducha osoby ludzkiej podejmującego zadanie stwarzania siebie, kreowania świata i nadawania mu sensu¹².

Aktywność osoby zakłada przyznanie jej twórczej inicjatywy, wolności działania. „Aktywnością w ścisłym sensie słowa należy nazywać tylko to, co wypływa z wewnątrz

¹¹ W. Hryniewicz, *Bóg naszej nadziei. Szkice teologiczno-ekumeniczne*, Opole 1989, s. 159.

¹² K. Stark, *Twórczość jako manifestacja życia (pankreakcjonizmu Mikołaja Bierdiajewa)*, [w:] *Reinterpretacje klasyki*, red. K. Wilkoszewska, B. Zmudziński, Kraków 1990, s. 171.

na zewnątrz, a nie z zewnątrz do wewnątrz” – pisze filozof¹³. Człowiek został powołany do aktywności w świecie stworzonym zawierającym bierną materię, którą wolny duch ludzki, przewyciężając jej opór, kształtuje i podporządkowuje sobie. Jako byt niezależny od środowiska naturalnego i społecznego, może je zmieniać, przekształcać, polepszać zgodnie z istniejącą hierarchią wartości reprezentowaną przez świat ducha. Wyływający z duchowej wolności trud pracy staje się twórczością, co oznacza, że dzięki wolności praca nabiera nowego sensu, zostaje przekształcona i prześwietlona mocą ducha. Można więc powiedzieć, że twórczość jest pracą wyzwoloną.

W twórczym działaniu zostaje przewyciężone rozumienie pracy jako koniecznego brzemienia, na które skazany jest człowiek. Celem twórczości okazuje się poszukiwanie Królestwa Bożego w postaci realizacji człowieczeństwa człowieka, doskonałości i pełni jego życia, a także w postaci radykalnej duchowej przemiany społeczeństwa i świata. Bierdiajew pisze:

Ewangelia wymaga od człowieka aktywności, aktywnego doskonalenia się, aktywnego służenia bliźniemu, aktywnego poszukiwania Królestwa Bożego, które osiągnąć jest tylko przez wysiłek¹⁴.

Samo zagadnienie twórczości Bierdiajew rozpatruje w kontekście sytuacji określonej w języku teologicznym „ósmym dniem stworzenia”. „Ósmy dzień stworzenia” identyfikuje filozof z czasem czy też eonem w dziejach, w którym człowiek świadomie i odpowiedzialnie włącza się do współpracy z Bogiem i tym samym zaświadcza, że historia bosko-ludzkiej egzystencjalnych relacji nie została ustalona raz na zawsze, ale odsłania swe oblicze w coraz to nowych dziedzinach twórczości. Dynamikę eschatologicznego kontinuum rosyjski myśliciel wyraża słowami:

Stwarzanie Boga jeszcze się nie zakończyło, boski proces twórczy jest ciągle kontynuowany. Ale Bóg tworzy razem z ludzkością, nowy świat tworzony jest w sposób bosko-ludzki¹⁵.

W innym dziele pisze:

Twórczość jest kontynuacją stwarzania świata. Kontynuacja stwarzania świata jest sprawą bogoczwolną: Bożą twórczością z człowiekiem, ludzką twórczością z Bogiem¹⁶.

Idea doskonałego świata, zawarta w odwiecznych myślach Bożych, zostaje wcielona w twórczych aktach człowieka, realizowanych przy współdziałaniu boskiego impulsu i natchnienia. Człowiek urzeczywistniający swoje zamierzenia przyzywa Stwórcę na pomoc i w ten sposób daje Bogu odpowiedź na wezwanie do współpracy z Nim. Boże współtwo-

¹³ N. Bierdiajew, *Christianstwo i aktywność*..., *op. cit.*, s. 15.

¹⁴ *Ibidem*, s. 8.

¹⁵ *Idem*, *Filosofia swobody*, Moskwa 1911, s. 250.

¹⁶ *Idem*, *Samopoznanie. Opyt filozofskiej awtobiografii*, Paryż 1983, s. 248.

zienie z człowiekiem nie zostanie zakończone aż do momentu osiągnięcia doskonałości świata, a nawet później, kiedy ta doskonałość będzie nieustannie obecna.

Dziedziną urzeczywistniania bosko-ludzkiego zamysłu staje się świat osób, zjawisk i rzeczy. Różnorodność natury świata odpowiada rozmaitym możliwościom ekspresji zdolności twórczych człowieka. Ponieważ bosko-ludzki synergizm obejmuje wszystkie przejawy życia, więc Bierdiajew powie, że w teurgii jako działaniu uniwersalnym „spotykają się wszystkie rodzaje twórczości ludzkiej”¹⁷.

Na fakt ten zwraca uwagę D. A. Lowrie, twierdząc, że w filozofii Bierdiajewa idea twórczości znajduje swe urzeczywistnienie w życiu pojmowanym integralnie, a nie wyłącznie w jakichś wyróżnionych jego dziedzinach¹⁸.

Ci, którzy w swej twórczości predestynowani są do spełniania szczytnych celów i zadań, obarczeni są w swym powołaniu ogromną odpowiedzialnością za innych. Ich twórczości niejednokrotnie towarzyszą duchowe zmagania i cierpienie, obce tym, którzy wykonują zwykłą pracę. Do takich twórców pozostających w służbie ludzkości zalicza autor *Rosyjskiej idei* założycieli wielkich religii, proroków, świętych, reformatorów, artystów, naukowców.

Epokę bogoczlówieczeństwa rosyjski personalista często nazywa epoką twórczości – Królestwo Boże nie nadejdzie bowiem bez aktywnego, twórczego współdziałania człowieka. Priorytetowa rola osoby ludzkiej, przypieczętowana w filozofii Bierdiajewa powołaniem do tworzenia, przejawia się w jej czynnym życiu w świecie, a nie w kontemplacyjnej bierności i negacji świata. Twórczość człowieka przybiera charakter pracy na rzecz innych ludzi, całej wspólnoty ludzkiej i kosmicznej, manifestuje się w duchowej otwartości na innych, świat i wszystkie ponadosobowe wartości.

Projekt zaproponowany przez rosyjskiego egzystencjalistę sprowadza się do duchowej rewolucji dokonującej się w imię każdej osoby ludzkiej. W rewolucji tej chodzi o odbudowanie hierarchii wartości z wartością osoby ludzkiej, która stanie ponad idolami „produkcji, techniki, państwa, rasy i narodowości, kolektywu”¹⁹, na czele.

Realizacja tego projektu zakłada także zmianę stosunku człowieka do materialnego aspektu życia. Odrodzone chrześcijaństwo, wraz z panującym w nim personalizmem socjalistycznym, zakłada taką organizację społeczeństwa, „w której każdemu człowiekowi dana jest materialna możliwość pracy i twórczości”²⁰. W postulacie tym chodzi o stworzenie dzięki pracy godziwych warunków życia, gwarantujących każdemu szansę wszechstronnego rozwoju w twórczości.

Bierdiajew wyraźnie daje do zrozumienia, że duchowe odrodzenie chrześcijaństwa nie nastąpi dopóty, dopóki wszyscy ludzie solidarnie nie zatroszczą się o innych – nie tylko o ich rozwój duchowy, ale także o zapewnienie im chleba. Zamykanie oczu na ludzką

¹⁷ *Idem, Smysl twórczestwa. Opyt opravdanija czelowieka*, Moskwa 1916, s. 243.

¹⁸ Por. D. A. Lowrie, *Rebellious Prophet. A Life of Nicolai Berdyaev*, New York 1960, s. 249.

¹⁹ N. Berdyaev, *The Fate of Man...*, op. cit., s. 83.

²⁰ N. Bierdiajew, *Christianstwo i klassowaja bor'ba*. Paris sine ano, s. 75.

biedę, pogardzanie materialną stroną życia pod pozorem minimalizowania czy też niedostrzegania w ogóle jej wartości nie jest, według Bierdiajewa, postawą chrześcijańską. Poprawa warunków bytowych ściśle wiąże się z mobilizowaniem ludzi do aktywności, co zresztą zgodne jest z przesłaniem ewangelii z aprobatą wyrażającej się o samej pracy. Duchowa rewolucja inspirowana objawieniem Ducha Świętego w świecie nastąpi wtedy, gdy podstawowe problemy człowieka zostaną rozwiązane przez wszystkie narody, a ludzka bieda i zniewolenie ekonomiczne – ostatecznie przezwyciężone. Wówczas eschatologiczna pełnia Królestwa Bożego odsłoni przed nami nieskończone piękno, które zbawia świat.

* * *

Rosyjski myśliciel określał siebie mianem wolnego chrześcijanina, który nigdy nie zerwał z tradycją kościoła prawosławnego. Pozostając wierny prawosławiu, w swej twórczości w sposób oryginalny korzysta z filozoficznego i teologicznego dziedzictwa kultury chrześcijańskiego Zachodu. Czyniąc przedmiotem rozważań kategorię pracy, a szczególnie jej twórczy aspekt, Bierdiajew wniósł wielkie zasługi w dziedzinie rozwoju twórczego antropologicznego eschatologizmu, preferującego maksymalistyczne wartościowanie człowieka i eksponującego jego rolę w eschatologicznym wypełnieniu dziejów. Szczególnie interesująca wydaje się jego analiza twórczości jako rodzaju pracy wyzwolonej, dzięki której człowiek aktywnie wkracza w dzieje i stając się współpracownikiem Boga, kontynuuje Jego dzieło stworzenia. Tym samym w wizji kościoła jako Bogoczłowieczego organizmu i Bogoczłowieczego twórczego, dynamicznego procesu, koncepcja Bierdiajewa stanowi jakby uzupełnienie myślenia prawosławnego, które przeniknięte obecnością Ducha Świętego oczekuje na paruzję w kontemplacyjnym uwielbieniu Boga, z dala od zawirowań historii.

ROZDZIAŁ 7

Carlyle'owska filozofia pracy wobec kryzysu znaczenia

Anna Malecka

Źródła aktywistycznej filozofii Thomasa Carlyle'a

Carlyle zaczerpnął główne wątki swej aktywistycznej filozofii przede wszystkim z religii, z protestantyzmu o zabarwieniu kalwinistycznym, w którego kręgu tradycji Thomas wzrastał, a także z dzieł niemieckich romantyków: J. G. Fichtego, Novalisa, J. W. Goethego. Jeana Paula (J. P. F. Richtera), którzy wywarli ogromny wpływ na kształtowanie się jego pisarsko-filozoficznej osobowości. Te dwa źródła inspiracji ukształtowały przekonanie brytyjskiego idealisty o primacie praktyki, dzięki której dokonuje się przemiana świata zgodnie z uniwersalnymi prawami, nad wszelką teorią; zdecydowały o uznaniu przezeń myśli za zaledwie „obraz oraz inspirujący symbol działania”¹. Podobnie jak Jean Paul – zauważa René Wellek – „w etycznym czynie, w praktyce życiowej widział Carlyle ostateczny sens życia oraz ostateczny cel filozofii”².

Z kalwinizmu płynęło pojmowanie przez Carlyle'a działania jako uświęconego obowiązku. W doktrynie Reformatora z Genewy teza o konieczności wypełniania woli Boga przez nieustanną aktywność zajmuje wszak miejsce naczelne. To właśnie w tym systemie zwykła, codzienna praca włączona została w sferę religijną, stając się okazją do wyrażania chwały Stwórcy. Szkocki myśliciel zaczerpnął z tej tradycji przekonanie o religijnym znaczeniu pracy, nadając nawet swej własnej koncepcji miano „ewangelii pracy” (*Gospel of Work*).

Spośród niemieckich filozofów w największym stopniu oddziałal na Carlyle'a Fichte, od którego przejął metafizyczne przesłanie filozofii czynu (choć rozumiał go, po goetheańsku, bardziej konkretnie niż autor *Powołania człowieka*), interpretując wszelką moralną działalność jako wydobywającą duchowe znaczenie przedmiotowego świata, ujawniającą ukrytą u jego podłoża ideę, będącą ostatecznym celem rozwoju świata. Dla niemieckiego idealisty świat przedmiotowy, przeciwstawiając się działającemu Ja, stanowił tym samym warunek wypełniania prawa moralnego. Podobnie i dla bohatera arcypowieści Carlyle'a zatytułowanej *Sartor Resartus* świat czasoprzestrzenny, pośród którego w znoju i trudzie działa podmiot moralny, jest nie tylko przeszkodą, ale i sferą umożliwiającą aktualizację moralnych ideałów; stanowi „obiekt i materiał naszego obowiązku”³.

¹ T. Carlyle, *Novalis*, [w:] *idem, Critical and Miscellaneous Essays*, vol. 2, London 1905, s. 294.

² R. Wellek, *Carlyle and German Romanticism*, [w:] *idem, Xenia Pragensia* 1929, s. 401.

³ T. Carlyle, *Sartor Resartus*, London 1888, s. 117.

Carlyle'owska symbolika pracy.

Próba rekonstrukcji

Od swoich wielkich poprzedników brytyjski myśliciel przejął koncepcję metafizycznego, religijnego oraz etycznego znaczenia działalności człowieka, służącej spełnieniu wyznaczonego przez Boga obowiązku. Samą pracę utożsamiał *de facto* z działaniem – miała dla niego charakter konkretnej aktywności, była wypełnianiem zadań, przed którymi staje codziennie każdy człowiek. Powtarzał za Goethem:

Spełnij Obowiązek, który znajduje się najbliżej, o którym wiesz, że jest Obowiązkiem. Twój następny Obowiązek objawi ci się w sposób oczywisty [...]. Żaden człowiek nigdy nie znajdował się w sytuacji, w której nie istniałby żaden Obowiązek, Ideał⁴.

W powieści *Sartor Resartus* Carlyle wskazywał na biblijne fundamenty swej „ewangelii pracy”, przytaczając – jednak bez podawania źródeł – dwa fragmenty z Pisma Świętego – pierwszy z *Księgi Eklezjastesa*, drugi z *Ewangelii wg św. Jana*:

Każdego dzieła, które twa ręka napotka, podejmij się według twych sił. Pracuj, dopóki jest Dzień, nadchodzi bowiem noc, kiedy żaden człowiek nie będzie mógł pracować⁵.

Cytat z *Księgi Koheleeta* stanowił dla autora *Bohaterów* religijny argument na rzecz tezy o „konieczności spełniania najbliższego obowiązku”. Drugi z fragmentów został sparafrazowany. Biblijne słowa Chrystusa brzmią bowiem:

Potrzeba nam pełnić dzieła Tego, który Mnie posłał, dopóki jest dzień. Nadchodzi noc, kiedy nikt nie będzie mógł pracować⁶.

Działalność ziemską Chrystusa została tu utożsamiona z przywracaniem światła Bożego ludzkości pogrążonej w mroku⁷. Przypomnijmy, że jest to fragment Ewangelii mówiący o uzdrowieniu niewidomego od urodzenia. Praca przyrównana jest tu zatem do światła niesionego światu przez Chrystusa, pokonującego mroki nocy symbolizującej zło i fałsz. Noc to także zapowiedź zbliżającej się chwili męki, to czas niemożności działania. Odwołując się do *Ewangelii wg św. Jana*, Carlyle wskazuje na obowiązek pracy przed dopełnieniem się danego nam czasu pielgrzymowania na ziemi.

Z filozoficzno-religijnego punktu widzenia tak rozumiana praca, jako wypełnianie narzuconego przez Boga obowiązku, mimo swego zakorzenienia w ulotnej codzienności, wskazuje na rzeczywistość transcendentną, ma zatem naturę symbolu. Będąc w swej powierzchniowej warstwie konkretną działalnością dokonującą się w świecie fizycznym, po-

⁴ *Ibidem*, s. 135. Por. też J. W. Goethe, *Wilhelm Meister Lehrjahre*, [w:] *idem*, *Sämtliche Werke*, t. II, Stuttgart und Berlin 1902–1907, s. 181–182.

⁵ T. Carlyle, *Sartor...*, s. 136. Zob. też *Księga Eklezjastesa*, 9,10, *Biblia Tysiąclecia*, Poznań – Warszawa 1982, s. 742, oraz *Ewangelia wg św. Jana*, 9,4, *ibidem*, s. 1227.

⁶ *Loc. cit.*

⁷ *Ibidem*, przypis 9,4n.

siada równocześnie głęboką strukturę sygnitywną, znaczenie symboliczne, które utożsamiać można z jej odniesieniem do sfery *sacrum*. Co więcej, samo to odniesienie ma charakter twórczy: praca nie tylko ujawnia istotę świata, ideę leżącą u jego podstaw jako cel, ale ją również aktualizuje w iluzorycznym tu i teraz.

W pojmowanej symbolicznie pracy, realizując swe religijne zadanie, człowiek najbliżej styka się z tym, co prawdziwie rzeczywiste, a więc z Bogiem; co więcej, współdziała tu z „rzeczywistym Kierunkiem Rozwoju Świata”. Czytamy w wykładach o *Bohaterach*:

Człowiek staje się w ten sposób najwyższym kapłanem w owej Świątyni Świata. Pozostaje w harmonii z Dekretami Autora tego Świata, przyczyniając się do ich urzeczywistnienia. [...] Wszystko, co słuszne, zawiera się w owym współdziałaniu z rzeczywistym Kierunkiem Rozwoju Świata [...] ⁸.

Praca staje się w ten sposób najwyższym przejawem kultu religijnego. *Laborare est orare* – powtarzał wielokrotnie w swej twórczości, nawiązując do wzorców religijności średniowiecznej.

Owocem pracy jest „oddziaływanie na sferę duchową ludzi, na postęp sprawy człowieka i dzieła jego na tej Bożej ziemi” – pisał w *Bohaterach* ⁹. Autentyczne relacje społeczne, oparte na współodpowiedzialności i poświęceniu, rozwijać się mogą jedynie w społeczności stanowiącej mistyczną wspólnotę ludzi połączonych wspólną ideą oraz pracą służącą jej urzeczywistnianiu. W swej głębokiej warstwie struktury symbolicznej społeczeństwo jest zatem duchową jednością; stronę „znaczącą” stanowią widome, w tym instytucjonalne przejawy owej jedności.

Filozofia pracy wobec załamania się systemu odniesienia

Praca ma według Carlyle’a prawdziwą wartość tylko wtedy, gdy jest symbolem, a więc – zgodnie z przedstawioną koncepcją symbolistyczną – posiada sygnitywne zakotwienie w religijnie pojmowanej rzeczywistości ostatecznej i prawach moralnych narzuconych przez Boga. Diagnozując współczesną mu sytuację rodzącego się społeczeństwa industrialnego, autor *Sartora* w duchu ponowoczesnym wskazywał na załamanie się fundamentalnego systemu semantycznego odniesienia do rzeczywistości, która miałaby być oznaczana przez funkcjonujące w kulturze znaki i symbole, oraz na wynikającą stąd zasadę symulacji, obejmującą swym zasięgiem wszystkie dziedziny życia, także pracę.

W eseju *Signs of the Times* (1829) pisał:

Zaiste, bylibyśmy mądrzy, gdybyśmy mogli w sposób prawdziwy odczytać znaki czasów, w których żyjemy; i dzięki wiedzy na temat braków i stron pozytywnych naszej epoki, mądrze dostosować się do niej ¹⁰.

⁸ Cyt. za: N. Young, *Carlyle: His Rise and Fall*, Duchworth 1927, s. 174.

⁹ T. Carlyle, *Bohaterowie. Cześć dla bohaterów i pierwiastek bohaterstwa w historii*, Kraków 1892, s. 147.

¹⁰ *Idem, Selected Writings*, New York 1986, s. 63.

Właściwe odcyfrowanie „znaków czasów” wydaje się jednak zadaniem nie tylko złożonym, ale i problematycznym. Epoka industrialna, „Wiek Maszyny”, to epoka zapośredniczenia przez mechaniczną produkcję, w której „nic nie jest wykonywane bezpośrednio, ręcznie”¹¹ i w której prawa mechaniczne uznawane są za ostatecznie wyjaśniające wszelkie zjawiska, zarówno fizyczne, jak i społeczne. Odczytywanie znaków odbywa się wyłącznie na płaszczyźnie odnośników do innych znaków. Efektem staje się redukcja dyskursu do tego, co materialne, a wszelkie znaki i symbole, które tradycyjnie odnosiły się, niejako w sposób naturalny, do sfery duchowej, zostają sprowadzone wyłącznie do ich powierzchniowej warstwy struktury sygnitywnej. W ten sposób przekształcają się w symbole bez znaczenia¹², baudrillardowskie obrazy czwartego typu, „kopie bez oryginału”, które nie mają związku z jakąkolwiek rzeczywistością, a odnoszą się wyłącznie do samych siebie. Zredukowane do swego zewnętrznego wymiaru stają się – jakby to ujął Baudrillard – symulakrami¹³.

Prowadzi to do powszechnego poczucia braku znaczenia oraz możliwości rozróżnienia między rzeczywistością a znakiem, prawdą a fałszem. W eseju *Chartism* (1839), w duchu ponowoczesnym, brytyjski myśliciel pisał:

Poczucie prawdy i fałszu uległo zatraceniu; prawdę mówiąc, nie ma już żadnej prawdy ani fałszu¹⁴.

Świat przedstawiany czy też raczej: symulowany, nie zawiera w sobie nawet aluzji do rzeczywistości. Członkowie społeczności „nie pracują już w sferze Natury i Rzeczywistości”, lecz „w sferze Fantazji i Symulacji, Niebytu”¹⁵. Za Baudrillardem możemy powiedzieć, iż nie chodzi tu już o „wynaturzone przedstawianie rzeczywistości”, jak ma to miejsce w przypadku obrazów drugiego typu według jego klasyfikacji, lecz o „zastąpienie rzeczywistości przez jej znaki”¹⁶. Dobra materialne, w tym także produkty pracy, uzurpują sobie miejsce wartości duchowych, którym miały służyć. W świecie „znaków bez znaczenia” sama zasada sygnitywnego odniesienia zostaje zakwestionowana, a jej brak maskowany jest przez owe puste znaki. Wynikiem tego jest niewiara w istnienie czegokolwiek, co przekracza wymiar bezpośrednio postrzeganych zjawisk, jako że pytanie o ich odniesienie do czegoś, „co bardziej istnieje”, o rzecz przez nie oznaczaną, ulega zawieszeniu. Rozpowszechnia się przekonanie, iż świat – w szczególności świat ludzkich działań i relacji – stanowi sztuczny konstrukt, pozbawiony realnych podstaw oraz rządzony arbitralnie przez symulację i pozory¹⁷.

¹¹ *Ibidem*, s. 64.

¹² Por. C. Gallagher, *The Industrial Reformation of English Fiction: Social Discourse and Narrative Form 1832–1867*, Chicago 1985, s. 195: dla Carlyle’a „symbole mogą ulec degradacji w bezznaczeniowość”.

¹³ Por. J. Baudrillard, *Presja symulaków*, [w:] *Postodernizm*, red. R. Nycz, Kraków 1997, s. 181.

¹⁴ T. Carlyle, *Selected...*, *op. cit.*, s. 183.

¹⁵ *Ibidem*, s. 170.

¹⁶ J. Baudrillard, *Simulations*, New York 1983, s. 4.

¹⁷ T. Carlyle, *Selected...*, *op. cit.*, s. 183.

Dla Carlyle'a przyczyny owej totalnej bezznaczeniowości leżą w degradacji kultu religijnego, w którym Bóg zstąpił do królestwa pozorów, gdzie czczone są wyłącznie puste symbole, a nie boskość sama. Podobnie i dzisiaj Baudrillard widzi przyczynę załamania się podstaw wszelkich systemów znaczenia w zniknięciu z nich Boga:

Zachód z pełną wiarą i przekonaniem opowiedział się po stronie przedstawienia: niech znak odsyła do głębi sensu, niech znak będzie wymienny na sens i niech coś gwarantuje tę wymianę – oczywiście Bóg. Ale jeśli sam Bóg może być symulowany, to znaczy sprowadzony do znaków, które świadczą o jego istnieniu? Wówczas cały system przechodzi w stan nieważkości, jest niczym więcej niż gigantycznym *simulacrum* [...] ¹⁸.

Według Carlyle'a powszechne załamanie się systemu znaczenia w szczególnym stopniu dotyczy sytuacji pracy oraz wynikających z niej związków między ludźmi. Praca została pozbawiona nobilitującego, metafizycznego oraz religijnego wymiaru, ulegając redukcji do działań wyłącznie w obszarze symulacji. Utraciła tym samym głębszy sens, czego konsekwencją są relacje między członkami społeczeństwa, zredukowane do powierzchownych związków – związków natury ekonomicznej, opartych na pieniądzu (*cash nexus*).

Nazywamy to Społeczeństwem; a przystępujemy do otwartego głoszenia zasady całkowitego oddzielenia, izolacji. Nasze życie nie polega już na wzajemnym wspomaganii się; jest raczej wzajemną wrogością z jej prawami wojennymi, ukrytymi pod przykrywką tzw. „sprawiedliwej konkurencji” itp. Całkowicie zapomnieliśmy – a dotyczy to każdej dziedziny życia – że relacje opierające się na pieniądzu nie są jedynymi związkami zachodzącymi między istotami ludzkimi. Możemy być pewni, że podejście takie unieważnia i likwiduje wszelkie zaangażowanie człowieka ¹⁹.

W ujęciu autora *Bohaterów*, w społeczeństwie industrialnym pieniądz oraz to wszystko, co reprezentuje, stał się ostatecznym kryterium odniesienia, zastępującym Boga; fałszywym idolem, wobec którego ustalane jest wszelkie znaczenie oraz wartość. Jako mediator relacji społecznych jest znakiem pustym, wskazującym wyłącznie na pozorne znamiona sukcesu. Krytykowana przez Carlyle'a zasada *laissez-faire* pozostawiająca decydujące pole dla wolnego rynku, pogłębia, jego zdaniem, rozbitcie duchowej jedności społeczeństwa właśnie poprzez wprowadzenie konkurencyjności w pogoni za dobrami materialnymi w miejsce współdziałania w dążeniu do wyznaczonych przez prawo moralne celów.

Efektom fetyszyzacji pracy i jej produktów staje się kondycja społeczna, w której energia związana z wykonywaną pracą jest nakierowana wyłącznie na uzyskiwanie zarobków z trudem wystarczających na przeżycie (w przypadku pracującej biedoty), na akumulację kapitału (właściciele fabryk) bądź też pozostaje całkowicie niewykorzystywana (w przypadku bezrobotnych lub hołdującej błogiemu rozleniwieniu arystokracji) ²⁰. Prowadzi to do sytuacji biblijnej nocy, „kiedy żaden człowiek nie może pracować”, do pasywności i paraliżu potencjału społecznego.

¹⁸ J. Baudrillard, *Presja...*, *op. cit.*, s. 180.

¹⁹ T. Carlyle, *Past and Present*, Boston 1965, s. 148.

²⁰ Por. J. Ulrich, *The Re-Inscription of Labour in Carlyle's 'Past and Present'*, „Criticism” 1995, vol. 37.

W poszukiwaniu utraconego znaczenia

W przeciwieństwie do klasyków marksizmu²¹, jako idealista, Carlyle uważał, że wszelki kryzys, również natury materialnej, ma źródło nie w sferze ekonomicznej, lecz w sferze duchowej. W eseju *Characteristics* czytamy:

[...] fizyczny rozkład społeczeństwa jest jedynie obrazem oraz odzwierciedleniem jego rozkładu duchowego²².

Świadomość religijna dyktowała Carlyle'owi potrzebę dogłębnych przeobrażeń wewnętrznych, nie zaś jedynie posunięć ekonomiczno-politycznych. Pisał w *Dzienniku*:

Polityka nie jest naszym Życiem (które polega na praktykowaniu i kontemplacji Dobra), lecz jedynie *domem*, w którym to Życie przebiega²³.

Podobnie jak Max Weber, wyznawał potrzebę ograniczonego, wyznaczonego przez protestancką świadomość zaangażowania w empiryczną sferę relacji społecznych, w opozycji do istniejących struktur²⁴.

W książce *Past and Present* brytyjski pisarz podjął próbę ponownego zakotwiczenia systemu reprezentacji w tym, co trwałe i ostateczne, poprzez odnalezienie uświęconego, metafizycznego wymiaru pracy. Chodzi o przywrócenie symbolom znaczenia, odzyskanie zasady reprezentacji – by funkcjonujące społecznie znaki znów mogły odnosić się do wymiaru transcendentnego oraz stanowić podstawę dla wszelkiego społecznego dyskursu. W systemie społecznym należy zatem przywrócić właściwe, centralne miejsce

Demiurgowi i Wiecznemu Twórcy, Szlachetnej Pracy, która powinna być Królem na tej Ziemi i zasiadać na tronie, a która krąży po omacku, potykając się niczym ślepy, bezrozumny olbrzym, któremu ledwo zezwala się, by zajmował poślednie miejsce, żebrząc na ulicy. [...]. Praca musi stać się widzącym rozumnym olbrzymem, posiadającym duszę w ciele, i zająć należne miejsce na tronie wszechrzeczy [...]²⁵.

Przywracanie pracy należnego jej, centralnego miejsca w systemie odniesienia wiąże się dla Carlyle'a z wprowadzaniem zasad porządku i posłuszeństwa, podporządkowania się „obowiązkowi społecznemu”. Wzorcem mają stać się religijne czasy średniowiecza oraz etos rycerski. Podobnie jak w romantycznych odczytach o *Bohaterach*, Carlyle przypisuje tu rolę dominującą jednostkom uznanym za wybitne – są nimi przywódcy i mi-

²¹ Warto w tym miejscu przypomnieć, że Fryderyk Engels znał Carlyle'a i polemizował z jego interpretacją. Zob. F. Engels, *The Condition of England: Past and Present by Thomas Carlyle, London 1843*, [w:] K. Marx, F. Engels, *Collected Works*, vol. III, New York 1975, s. 463.

²² T. Carlyle, *Characteristics*, [w:] *idem, Critical...*, op. cit., vol. 3, London 1905, s. 182.

²³ *Two Notebooks of Thomas Carlyle, from 23rd March 1822 to 16th May 1832*, New York 1898, s. 141.

²⁴ Por. M. Weber, *Szkice z socjologii religii*, Warszawa, 1984, s. 93.

²⁵ T. Carlyle, *Past...*, op. cit., s. 170–171.

...owie epoki industrialnej, nazwani w dziele *Past and Present* „Kapitanami Przemysłu”.
...oni mają stać się, na wzór dawnych rycerzy, objawicielami oraz gwarantami porządku
...tego na prawie moralnym, prawie obowiązku. Jak komentuje ten motyw myśli Carly-
...a Frederick William Roe, relacje „Kapitanów Przemysłu” z „ludem pracy” opierać się
...na

[...] związkach dobrej woli i sprawiedliwości, jedynych więziach, które są w stanie zjednoczyć
...ludzi. Innymi słowy, postęp społeczny nie może być, według Carlyle’a, osiągnięty w inny spo-
...sób, jak tylko poprzez stopniowe przeobrażenie się ludzi, zarówno przywódców, jak i robotni-
...ków, w pełniejsze i bogatsze istoty ludzkie²⁶.

Ostateczne konsekwencje utopijnej wizji Carlyle’a są dość zaskakujące: proponowany
...model zorganizowanej pracy, przeobrażającej istniejący bezznaczeniowy chaos w sensow-
...ny porządek, narzuca obowiązek nie tylko wewnętrznego poddania się prawu moralnemu,
...ale również całkowitego posłuszeństwa głoszącemu je autorytetowi. Rycerski kod pracy
...Carlyle’a opiera się *de facto* na założeniach etyki feudalnej.

Zasygnalizowany przez Carlyle’a problem utraty reprezentacyjności znaków i symbo-
...ł wydaje się nowatorski, zważywszy że autor postawił go w pierwszej połowie XIX wie-
...ka. Jest to problem wciąż aktualny, wyznaczający *de facto* kondycję ponowoczesnej świa-
...domości. Jednakże podjęta przez szkockiego myśliciela próba odzyskania znaczenia
...m etycznym wymiarze superzorganizowanej pracy nie powiodła się. Stoimy zatem nadal
...obec kryzysu znaczenia.

²⁶ F. W. Roe, *The Social Philosophy of Carlyle and Ruskin*, New York 1970, s. 106–107.

ROZDZIAŁ 8

Praca i płace optymalne w filozoficznym projekcie „przyjaznego rynku”

Maria Bielawka

Sytuacja pracy w dzisiejszym postindustrialnym, globalizującym się świecie jest niezwykle trudna. Wielu badaczy zjawisk społecznych i ekonomicznych mówi wręcz o kryzysie pracy, niektórzy nawet, jak np. kilka lat temu Jeremy Rifkin, wieszczą jej koniec.

W niniejszym tekście, po zarysowaniu głównych znamion owego kryzysu, pragnę przedstawić się, na ile filozoficzny projekt nowoczesnego systemu społeczno-gospodarczego, który nazwałam „przyjaznym rynkiem” i którego główne idee przedstawiłam w innym miejscu¹, jest w stanie pomóc w zażegnaniu kryzysu. Skupię się przy tym przede wszystkim na jednym z wielu istotnych wątków związanych z problematyką pracy, mianowicie na zagadnieniu płac optymalnych jako odpowiednim wynagrodzeniu za pracę.

Oblicza współczesnego kryzysu pracy

W dzisiejszej dobie truizmem wydaje się twierdzenie, że praca powinna być wolnym, niepozbawionym sensu, twórczym działaniem człowieka, ułatwiającym mu zaspokojenie rozmaitych potrzeb, nie tylko tych podstawowych, związanych z biologiczną egzystencją, ale i tych wyższych – nazwijmy je: kulturowych czy też duchowych.

Jeszcze w czasach zaliczanych do ery przemysłowej, a więc poprzedzającej bezpośrednio naszą postindustrialną epokę, jeden z najwybitniejszych myślicieli XX wieku, współtwórca neopsychoanalizy Erich Fromm (1900–1980) podkreślał, że

[...] w całym uprzemysłowionym świecie [...] przeżywamy poważny kryzys, który jest kryzysem nie tyle kategorii ekonomicznych, ile ludzkich. Patrzymy na wzrost przemocy, znużenia, lęku, izolacji i nie wydaje się, by nasza rosnąca konsumpcja mogła zaspokoić ludzkie pragnienie zajmowania się czymś więcej niż własną reprodukcją i satysfakcją materialną.

Sądził przy tym, że trzeba – wobec kryzysu humanizmu – zapytać, czego naprawdę chcemy: czy mieć zdrowych ludzi i rzeczywiście służącą im gospodarkę, czy też fabrykować chorych ludzi, aby cieszyć się „zdrową” ekonomią z jej wydajnym systemem zarządzania i produkcji gospodarczej? Postulował również – w celu uniknięcia dezintegracji psychiki człowieka wynikającej ze stylu życia naszej cywilizacji, który prowadzi do

¹ Por. mój artykuł *Idea umiarkowanego bogactwa w projekcie systemu społeczno-gospodarczego*, [w:] *Bogactwo i bieda. Próba refleksji humanistycznej*, red. R. Borkowski, Kraków 2004, s. 69–77 oraz tekst *Sprawiedliwość ekonomiczna a filozoficzna idea przyjaznego rynku*, który niebawem ukaże się w książce pod red. D. Probuckiej *Czy sprawiedliwość jest możliwa?* poświęconej etycznym aspektom sprawiedliwości.

„bolesnego znużenia”, do rozdarcia między wewnętrznymi systemami wartości a często wymuszonym nieuczciwym postępowaniem pozwalającym na przetrwanie, do występującego niekiedy braku zainteresowania własną pracą – aby radykalnie zmienić naszą strukturę społeczną, nasze nadrzędne cele, priorytety produkcyjne i metody zarządzania. Jako optymistą wierzył, że „można zbudować społeczeństwo przemysłowe skupione wokół pełnego rozwoju człowieka, a nie maksymalnej produkcji i konsumpcji”, jeśli tylko zdecydujemy się na odpowiednie zmiany².

W podobnym stylu, również w drugiej połowie ubiegłego wieku, Ernst Friedrich Schumacher (1911–1977), znany angielski ekonomista pochodzenia niemieckiego, doradca ekonomiczny rządu brytyjskiego, pisał o sytuacji pracy w książce *Małe jest piękne*:

Nie zaprzecza się ani nie potwierdza faktu, że bezduszna, bezsensowna, mechaniczna, monotonna, kretyńska praca jest zniewagą dla ludzkości i nieuchronnie prowadzi albo do eskapizmu, albo agresywności, że żadna ilość „chleba i igrzysk” nie zrównoważy wyrządzonej tu szkody. Wokół tej kwestii panuje zмова milczenia, bo też zaprzeczyć byłoby zbyt jawnym idiotyzmem, a przyjąć do wiadomości – równoznaczne z potępieniem najświętszej sprawy współczesnych społeczeństw i nazwaniem jej zbrodnią przeciw ludzkości.

A tą „najświętszą” sprawą jest, wbrew greckim i judeochrześcijańskim źródłom kultury zachodniej, materializm panujący w życiu ekonomicznym Zachodu, z jego nastawieniem na ilość, a nie jakość, na nietrwałość, systematyczne pielęgnowanie chciwości oraz zawiści oraz pobudzanie w sztuczny sposób „ogromnego zestawu nie dających się usprawiedliwić potrzeb”, wreszcie sprowadzanie spraw wyższego rzędu do poziomu spraw niższych, a temu, co bezcenne, nadawanie ceny. Najgorsze jednak – sądzi Schumacher – „najgroźniejsze dla naszej cywilizacji jest wmawianie nam, że wszystko ma cenę, czyli że pieniądź jest najwyższą z wszystkich wartości”.

A przecież, jeśli naprawdę jesteśmy przekonani, że „praca i powstałe w jej wyniku stosunki stanowią obok rodziny prawdziwą podstawę społeczeństwa”, to wobec sytuacji, w której praca oznacza najczęściej odczłowieczoną harówkę, trzeba pomyśleć o nowej „prawdziwej filozofii pracy”, dążyć do ponownej humanizacji pracy, spowodować, by napędzana ilościowym mirażem rozwoju i ideą zysku ekonomia przestała wchłaniać „całą naszą etykę i [...] dominować nad wszystkimi motywami ludzkiego postępowania”. Prawdziwa praca bowiem – i tu, jako przykład, przytacza Schumacher opinię indyjskiego filozofa i ekonomisty J. C. Kumarappy,

[...] właściwie oceniona i zastosowana jest tym dla wyższych funkcji człowieka, czym pożywienie dla ciała. To ona utrzymuje przy życiu i ożywia wyższą istotę człowieka i skłania go, by dawał z siebie wszystko. Ona naprowadza jego wolną wolę na właściwą ścieżkę i oswoja zwierzę drzemiące w człowieku. To ona stanowi grunt, na którym człowiek może dawać wyraz uznawanej przez siebie skali wartości oraz rozwijać osobowość.

² E. Fromm, *Kryzys psychoanalizy. Szkice o Freudzie, Marksie i psychologii społecznej*, tłum. W. Brydak. Poznań 2000. Wszystkie cytaty pochodzą ze s. 94 i 95, z wypowiedzi autora wygłoszonej w 1968 r. w Los Angeles na spotkaniu zorganizowanym przez Instytut Nauk o Zarządzaniu.

Patologie związane z życiem społeczno-ekonomicznym już wówczas łączył Schumacher z wielkim skokiem technologicznym „w transporcie i łączności”³.

Późniejsze dzieje kolejnych radykalnych zmian związanych z tzw. – użyjmy tu terminu Alvina Tofflera – trzecią falą rewolucji przemysłowej, a też z gwałtownie narastającym procesem globalizacji spowodowały powstanie nowej formacji społeczno-ekonomicznej, nazywanej często ponowoczesną, postindustrialną, a nawet postrynkową (J. Rifkin). Nie tylko nie poprawiła ona jednak sytuacji pracy, ale wręcz pogłębiła wszelkie patologie cechujące formację industrialną.

Badacze zjawisk społeczno-ekonomicznych, które zachodzą w ostatnim okresie, krytykowali negatywne aspekty sytuacji pracy w duchu w zasadzie podobnym do dwu wymienionych wyżej myślicieli, podkreślając jednak gwałtowo pogłębianie się negatywów oraz jakościowy skok polegający na pojawieniu się pewnych dotąd niewystępujących tendencji. Starali się również odpowiedzieć na pytanie, czy istnieje możliwość zmiany owej kryzysowej sytuacji i, ewentualnie, za pomocą jakich środków może się owa zmiana dokonać.

I tak na przykład wspomniany już Jeremy Rifkin w wydanej w 1995 r. na Zachodzie książce *Koniec pracy* zwracał uwagę, iż w przeszłości,

[...] gdy w danym sektorze gospodarki nowa technologia wypierała zatrudnionych, zawsze pojawiały się nowe sektory, które wchłaniały zwolnionych pracowników,

podczas gdy dziś

[...] wszystkie trzy tradycyjne sektory gospodarki – rolnictwo, przemysł i usługi – doświadczają zmian technologicznych i skazują miliony ludzi na bezrobocie. Jedynym nowo powstałym sektorem jest sektor naukowo-techniczny, złożony z nielicznej elity przedsiębiorców, naukowców, techników, programistów, specjalistów, instruktorów i konsultantów. Choć rozwija się, nie można oczekiwać, by zatrudnił więcej niż ułamek spośród setek milionów ludzi, których wyeliminuje przez następne lata rewolucyjny postęp w informatyce i telekomunikacji.

W wyniku niezwyklego rozwoju technologii informatycznych i telekomunikacyjnych oraz działania globalnych sił rynkowych związanych ze zjawiskiem masowej sztucznie podsycanej konsumpcji ludność świata polaryzuje się w szybkim tempie

na dwie nieprzejednane i potencjalnie wojujące siły: nową kosmopolityczną elitę profesjonalistów, którzy kontrolują technologie i siły produkcji oraz coraz liczniejszą rzeszę bezrobotnych pozbawionych nadziei i szans zatrudnienia w nowej globalnej gospodarce zaawansowanych technologii.

³ E. F. Schumacher, *Małe jest piękne. Spojrzenie na gospodarkę świata z założeniem, że człowiek coś znaczy*, tłum. E. Szamańska i J. Strzelecki, Warszawa 1981 (wyd. ang. – Londyn 1977), cytaty kolejno ze stron: 50, 49, 59, 49, 84, 69, 84. Wady społeczeństwa konsumpcyjnego analizował wcześniej Jean Baudrillard w książce *Spoleczeństwo konsumpcyjne. Jego mity i struktury* (wyd. francuskie – Paryż 1970, wyd. polskie w tłum. S. Królika – Warszawa 2006).

Ów rosnący wzrost bezrobocia technologicznego łączy się ze wzrostem liczby przestępstw i przemocą, bowiem

[...] obok nowej światowej wioski nowoczesnej technologii żyje coraz więcej nędzarzy i ludzi zdesperowanych, z których wielu staje się przestępcami i tworzy nową subkulturę kryminalną. Owa kultura wyrzutków społecznych zaczyna stanowić bardzo poważne zagrożenie dla bezpieczeństwa obywateli, gdyż rządy państw nie są w stanie utrzymać porządku i zapewnić ładu społecznego.

Jedyną szansę zlikwidowania „dramatycznej rekonfiguracji warunków pracy” i jej negatywnych następstw widzi Rifkin w rozwoju tzw. trzeciego sektora związanego z gospodarką społeczną w ramach nowej „umowy społecznej”, która w okresie bezrobocia gwarantowałaby zasilek wystarczający do przeżycia, a sama praca w trzecim sektorze polegałaby na wykonywaniu działań – szczególnie usług – społecznie użytecznych przez wolontariuszy, którzy mieliby zapewnione utrzymanie w postaci wyżywienia, mieszkania i skromnego kieszonkowego, co w efekcie pozwoliłoby im odbudować „własne osiedla i infrastrukturę”, pozwoliłoby też zahamować wszelkie negatywne zjawiska związane z bezrobociem⁴.

Z kolei Zygmunt Bauman, po kilku książkach dość pesymistycznie oceniających naszą epokę i możliwości wyjścia z sytuacji kryzysu, ostatni tekst wydany w 2004 r. w Wielkiej Brytanii, nazwany *Praca, konsumpcjonizm i nowi ubodzy*, poświęcił – jak sam tytuł wskazuje – przede wszystkim pracy i zjawiskom jej towarzyszącym. A są to głównie zjawiska negatywne, takie jak niepewność w dziedzinie zatrudnienia; radykalna zmiana statusu pracy z „osi, wokół której obracały się wszystkie inne działania służące stworzeniu własnej tożsamości”, z ośrodka uwagi etycznej, którą była praca jako „wybrana droga do moralnej doskonałości, pokuty i odkupienia”, do środka dostarczającego przyjemnych wrażeń; brak stabilnych, solidnie zakorzenionych, trwałych więzów międzyludzkich w środowisku pracy, związanych, między innymi, z jej częstą krótkotrwałością; emigracja zarobkowa; powstanie *underclass* – „ludzkich odpadów” będących wynikiem procesów *reengineeringu* czy „zmiany wizerunku”.

Z. Bauman jednak po raz pierwszy z pewną dozą nadziei, niewidoczną w jego poprzednich książkach, nawołuje do prób rozwiązania kryzysu, nawet jeśli miałyby one mieć charakter utopijny, a więc m.in. do rezygnacji:

⁴ J. Rifkin, *Koniec pracy. Schylek siły roboczej na świecie i początek ery postrykowej*, tłum. E. Kania, Wrocław 2001, cytaty ze stron: 13, 10, 318 i 319. W swojej późniejszej książce *Wiek dostępu. Nowa kultura kapitalizmu, w której płaci się za każdą chwilę życia* (tłum. E. Kania, Wrocław 2003, wyd. oryginalne – 2000 r.) Rifkin podkreśla jeszcze dobitniej negatywy nowych czasów, również te związane z pracą, w których następuje „zawłaszczenie różnych stron życia przez relacje komercyjne”, przez co relacje międzyludzkie stają się nowym towarem (s. 115), a wartości fundamentalne coraz częściej zastępowane są przez wartości utylitarne (s. 270).

[...] z kilku uważanych za święte (tym bardziej, że bezrefleksyjne) założeń na temat naszego obecnego stylu życia. Takich jak na przykład to, że wydajność jest dobra niezależnie od tego, czemu miałyby służyć i jakie mogłyby być skutki uboczne w postaci ludzkiego cierpienia, lub że cokolwiek uchodzi za „wzrost gospodarczy”, tj. co może być przedstawione statystycznie jako „więcej dzisiaj niż wczoraj, więcej jutro niż dzisiaj”, jest dobre samo przez się, [...] bez względu na zniszczenia wyrządzone na tej drodze ludzkiej kondycji i naturze – kondycji wspólnej całej ludzkości.

Z. Bauman ma nadzieję na to, że ludzkość jeszcze raz, co zdarzyło się kilka razy w dziejach, sama się zmieni i postawi na – jak to ujął Patrick Curry, na którego nasz autor się powołuje – „zbiorową dobrowolną prostotę”, będącą „jedyną pozytywną alternatywą dla zbiorowego unieszczęśliwienia”⁵.

Rola filozofii w próbie zażegnania kryzysu pracy

Zapytajmy teraz, jak na negatywne zjawiska społeczne i ekonomiczne, a w szczególności na kryzys pracy, zareagować może filozofia?

Wydaje się, że jej rola powinna polegać przede wszystkim na przygotowaniu propozycji takiego idealnego systemu społeczno-gospodarczego, w którym w sposób systemowy, poprzez odpowiednie struktury i mechanizmy, udałoby się zapewnić człowiekowi godność, a ludzkiej pracy autentyczną wartość.

U źródeł owego idealnego projektu winna niewątpliwie tkwić odpowiednia filozoficzna koncepcja człowieka, sięgająca głębi jego istoty, oraz, bezpośrednio związana z jej rozpoznaniem, filozofia pracy.

Powtórzę teraz w największym skrócie to, co o tej ostatniej sprawie pisałam szczegółowo w innych miejscach⁶. Otóż wydaje się, że obecnie takimi kierunkami filozoficznymi, które wnoszą duży powiew optymizmu w odczytywanie istoty człowieka, nie zacieśniają go jedynie do sfery materialności, odkrywają jego prawdziwą głębię i określają jego najistotniejsze potrzeby, są przede wszystkim kierunki reprezentujące tzw. „filozofię pierwszą”, a więc fenomenologia i współczesny personalizm, a ponadto niektóre wersje egzystencjalizmu i filozofii dialogu.

Wszystkie one odczytują najgłębszą podmiotowość człowieka jako absolutnie dobrą, mimo iż człowiek – jako istota wolna – zdolny jest do zachowań negatywnych, dyktowanych głównie egoizmem, który przesłania mu jego autentyczne „ja”.

Jeśli takie rozpoznanie istoty człowieka miałyby być preferowane w filozoficznym projekcie idealnego systemu społeczno-gospodarczego, to wszystkie jego mechanizmy i struktury muszą pomagać w odkrywaniu owej absolutnie dobrej głębi, nie pozwalając równocześnie, nie mówiąc już o wymuszaniu – jak ma to często miejsce dzisiaj, o czym pisali m.in.

⁵ Z. Bauman, *Praca, konsumpcjonizm i nowi ubodzy*, tłum. S. Obirek, Kraków 2006, cytaty kolejno ze stron: 69, 199, 209 i 210. Por. też s. 131–135.

⁶ Por. przypis 1.

badacze przez nas przywoływani – na zachowania nieuczciwe czy też na dominację tak negatywnych emocji, jak np. uczucia chciwości lub zawiści w codziennym życiu.

System winien chronić jej sensowność, twórczy charakter pracy, dbać o jej rozsądną wycenę, pozbawiać czynników alienujących, pozwalać na budowanie trwałych związków międzyludzkich, a eliminować warunki sprzyjające negatywnemu nastawieniu wobec drugiego człowieka. O tych wszystkich sprawach pisał m.in. w encyklice *Laborem exercens* Jan Paweł II – wybitny polski przedstawiciel filozoficznego personalizmu.

Być może, przy takim właśnie optymistycznym widzeniu istoty człowieka, nie należy obawiać się rozwiązań typu utopijnego, ale warto – jakby powiedział Georg Picht – zdobyć się na odwagę utopii.

Na marginesie dodajmy, że o potrzebie nowego, nawet rewolucyjnego myślenia i tworzenia utopii przekonywał nie tylko wspomniany wyżej Picht, ale również – przypomnijmy tu za Zygmuntem Baumanem – Paul Ricoeur czy Roger-Pol Droit. Ten ostatni podkreślał, że historia często odsuwała w cień niektóre ograniczenia rzeczywistości, które uważano za wieczne, dlatego też dzisiaj nie możemy z góry wyrokować, że na pewno nie da się np. powstrzymać rosnących nierówności czy innych niesprawiedliwości. „Zamiast wstrzymać postęp utopii, nasze czasy przygotowują zapewne grunt dla jej powrotu” – konkludował Droit – bowiem zbyt wielkie jest „pragnienie radykalnie innego świata”⁷.

Pewne konkretne pomysły związane z niewątpliwie noszącym znamiona utopii filozoficznym projektem „przyjaznego rynku”, który – po pierwsze – uwzględniałby autentyczną filozoficzną wiedzę o istocie człowieka, zostałby – po drugie – oparty na wiedzy, szczególnie ekonomicznej i socjologicznej w ich zhumanizowanych wersjach, oraz – po trzecie – byłby wspomagany informacyjnie, przedstawiłam we wzmiankowanych już publikacjach. Tutaj odwołam się przede wszystkim do tych bezpośrednio łączących się z zagadnieniem, na którym obecnie się skoncentrujemy, a mianowicie na problemie pracy, a w szczególności odpowiedniego wynagrodzenia za pracę, oraz proponowanej idei „płac optymalnych”.

Praca w projekcie „przyjaznego rynku”

Wypada – jak sądzę – zgodzić się z opinią kanadyjskiego myśliciela Charlesa Taylora, wyrażoną w 1991 r., że

Nie możemy obalić rynku, ale nie możemy również organizować się wyłącznie na modłę rynkową. Ograniczenie rynku może być kosztowne; wszelako pozostawienie mu pełnej swobody doprowadziłoby do katastrofy [...],

ponieważ wolność

[...] nie przetrwałaby długo w konkurencyjnej dżungli – którą stworzyłby naprawdę dziki kapitalizm – z jej nie zrekompensowanymi nierównościami i wyzyskiem.

⁷ Cyt. za: Z. Bauman, *op. cit.*, s. 209.

Aby przyjazny rynek mógł zatem funkcjonować, konieczne staje się pogodzenie w nim różnych wchodzących sobie w drogę mechanizmów działania, takich jak chociażby – wymieńmy je za Taylorem – „alokacja rynkowa, centralne planowanie, społeczna pomoc potrzebującym, ochrona praw jednostki oraz efektywna inicjatywa obywatelska i kontrola demokratyczna” – mechanizmów koniecznych, zdaniem Taylora, żeby „mogło istnieć wolne i dostatnie społeczeństwo”⁸.

Wydaje się, że aby ten cel osiągnąć, i to w sposób pociągający za sobą najmniejsze koszty, co będzie miało równocześnie pozytywne skutki dla sytuacji pracy, konieczne są cztery podstawowe zasady, na których opierałby się przyjazny rynek:

- 1) Całkowita jawność (transparentność) wszelkich poczynań i dokonań w obrębie życia gospodarczego – przy równoczesnej pełnej ochronie życia prywatnego. Byłoby to maksymalne rozszerzenie istniejących już dziś pewnych form transparentności dotyczących np. polityków i działaczy samorządowych. Sprawa niewątpliwie wymagałaby zawarcia nowej umowy społecznej.
- 2) Prostota i jasność reguł rządzących życiem gospodarczo-społecznym, przełożona na język nowo utworzonego przejrzystego prawa.
- 3) Poszerzenie do maksymalnych granic wolności gospodarczej w ramach nowego sensownego prawa, przy równoczesnej służebnej roli państwa – wprowadzającego rozwiązania systemowe i związane z nimi przepisy prawne oraz kontrolującego ich funkcjonowanie.
- 4) Każdorazowe sprawdzanie, czy jakakolwiek proponowana reguła systemowa czy struktura – od najbardziej ogólnej do najbardziej szczegółowej – nie stwarza sytuacji ustawiającej człowieka przeciw drugiemu człowiekowi.

Zauważmy, że w przypadku zasad 2 i 3 doskonałym przykładem ilustrującym ich działania mogłaby być sytuacja w Estonii, która swój cud gospodarczy zawdzięcza przede wszystkim kompleksowej reformie przeprowadzonej przez kolejne ekipy kierowane przez Marta Laara, dwukrotnego premiera, likwidującej powiązania między służbami specjalnymi, polityką i gospodarką, zdecydowanie upraszczającej system podatkowy (chodzi o podatek liniowy wciąż obniżany), wprowadzającej ustawowy zakaz istnienia deficytu budżetowego oraz tzw. rządu prawa ograniczające wpływ polityków i urzędników na gospodarkę, a ponadto pełną informatyzację kraju⁹.

Jednak w porównaniu z neoliberalnym programem Laara (*nota bene*, nie bez powodu laureata, w 2006 roku, prestiżowej Nagrody im. Milтона Friedmana za promocję wolności) przyjazny rynek – kształtowany wg zasady 1 – wzmacniałby jeszcze walkę z działalnością spekulacyjną, korupcją oraz innymi patologiami dotyczącymi tzw. „wolny rynek”, a także przywracałby – dzięki zasadzie 4 – zdrowe stosunki między ludźmi, chroniące ich godność.

⁸ Por. Ch. Taylor, *Etyka autentyczności*, tłum. A. Pawelec, Kraków 2002, s. 105.

⁹ Por. rozmowę Pawła Tobiła-Pertkiewicza z Martem Laarem zatytułowaną *Wiem, jak się robi gospodarczy cud*, „Rzeczpospolita” 27.07.2007, s. B7.

W bardziej ukonkretnionym przypadku zagadnienia pracy, uporządkowanie systemu – w ramach przyjaznego rynku, poprzez proste regulacje biorące za przykład chociażby niektóre rozwiązania szwedzkie, norweskie czy duńskie – winno uwzględniać m.in. następujące tendencje:

- usankcjonowanie różnorodnych form pracy – obok pracy etatowej również telepracy, pracy zadaniowej itd., przy równoczesnej pewnej elastyczności umów o pracę;
- zrównanie, co do praw pracowniczych wszystkich form pracy, łącznie z pracą tymczasową¹⁰;
- zdecydowane skracanie czasu pracy;
- ustanowienie co najmniej dwu dni obowiązkowo wolnych od pracy; w przypadku konieczności pracy w dni wolne obligatoryjny podwójny przelicznik (godzinowy lub płacowy);
- wyszukiwanie, wskazywanie, a nawet projektowanie niszowych obszarów zatrudnienia;
- likwidowanie barier dostępu do zawodu sztucznie tworzonych przez korporacje broniące własnych interesów;
- znaczne obniżenie kosztów pracy;
- wprowadzenie relatywnie wysokich, sprawiedliwych wynagrodzeń za pracę, przy równoczesnej całkowitej rezygnacji z polityki niskich płac uzupełnianych zasiłkami¹¹.

Pominiemy teraz zagadnienie tak zasadnicze, jak sposób, w jaki przyjazny rynek mógłby zadbać o zachowanie sensowności pracy oraz jej zgodność z predyspozycjami, zdolnościami i charakterem każdej osoby pracującej, jak również pytanie o miejsce i rolę związków zawodowych, skupiając się – zgodnie z zapowiedzią – na problemie wynagrodzenia za pracę oraz związanej z nim idei „płac optymalnych”.

Przyjazny rynek a idea „płac optymalnych”

Powszechnie przyjmuje się, że płace, choć może w nieco mniejszym stopniu niż ceny, są w dużej mierze wypadkową gry rynkowej.

W naszym modelu „przyjaznego rynku” ową grę rynkową pragnęlibyśmy zastąpić względną stabilnością opartą na wiedzy. Dla osiągnięcia tego celu w stosunku do wy-

¹⁰ Są to tendencje wspierane w Unii Europejskiej przede wszystkim przez Francję, która żąda – w obrębie zapisów unijnej dyrektywy o agencjach pracy tymczasowej – maksymalnego zrównania praw pracowników tymczasowych z zatrudnionymi na stałe. Myślę, że z kolei w celu zwiększenia ilości bardziej korzystnych, stabilizujących życie umów o pracę na tzw. czas nieokreślony, należy wprowadzić odpowiednie zachęty dla pracodawców.

¹¹ Por. w tej sprawie np. wypowiedź prof. Zofii Jacukowicz z warszawskiego Instytutu Pracy i Płac Społecznych, członka Komitetu Nauk o Pracy i Polityce Społecznej PAN, która wspiera rozpoczętą już ponad rok temu przez NSZZ „Solidarność” ogólnopolską kampanię „Niskie płace barierą rozwoju Polski”, w art. *Dwie strony monety*, „Tygodnik Solidarność” 16.03.2007, nr 11, s. 8–9.

godzeń korzystne byłoby przyjęcie i propagowanie idei „płac optymalnych”. Płace te mianowicie stanowiłyby wzorce w naukowy sposób wyliczone dla każdego rodzaju i poziomu pracy, które następnie byłyby upowszechniane dzięki możliwościom technik informatycznych – przede wszystkim poprzez Internet bądź za pośrednictwem proponowanych przez „przyjazny rynek” centrów informacji gospodarczej, które powinny powstać w każdej miejscowości.

O ile sama idea „płac optymalnych” powinna być kształtowana przez filozofię, o tyle jej wypełnienie konkretną treścią należy do ekonomii. Ale winna nią być humanistycznie nastawiona nauka ekonomiczna, biorąca pod uwagę również wskaźniki jakościowe, a nie tylko ilościowe, nieopętana abstrakcyjną, nieuwzględniającą faktycznych potrzeb ludzkich ideą wzrostu, ekonomia używająca, obok innych środków właściwych nauce, również rozumu wartościującego oraz – co podkreśla np. Mieczysław Dobija, rozwijający w ekonomii koncepcje uwzględniające wartości – zdrowego rozsądku.

To właśnie zdrowy rozsądek – pisze m.in. M. Dobija – ukazuje nam, że na rzeczywistość ekonomiczną i prawidłowy rachunek ekonomiczny mają wpływ jakieś stałe wielkości. Na przykład zgodnie ze zdrowym rozsądkiem oceniamy chociażby,

[...] iż płaca profesora w kwocie 2000 zł miesięcznie jest stanowczo za niska, a w kwocie 20 000 zł miesięcznie jest zbyt wysoka. Płaca zawodowej pielęgniarki na poziomie 850 zł rodzi protest, a w kwocie 5000 zł byłaby postrzegana jako zbyt wysoka.

Ów rozsądek – konkluduje M. Dobija – „kształtuje istnienie stałej ekonomicznej”, a przyjęcie hipotezy, iż wartość godziwa stanowi kryterium prawdy w teorii ekonomicznej. „oznacza istnienie godziwych płac, godziwych stóp procentowych i godziwych cen”. Ponadto

Te godziwe wartości mogłyby być opisywane formalnie i posłużyć do prowadzenia polityki ekonomicznej, polityki sprawiedliwości społecznej, a zarazem zrównoważonego rozwoju¹².

Sądzę, że równocześnie z ustaleniem płac optymalnych „przyjazny rynek” powinien proponować wyznaczenie optymalnych cen na rozmaite produkty i usługi, cen przypominających funkcjonujące w okresie średniowiecza tzw. ceny sprawiedliwe. Określenie takich cen jest dla sprawy odpowiedniego ekwiwalentu za pracę o tyle istotne, że w dobie obecnej, charakteryzującej się powrotem do dochodów mieszanych, ważne jest – co przytacza m.in. ks. Andrzej Zwoliński w książce *Etyka bogacenia*¹³ – aby zastępujące płacę środki czerpane na utrzymanie przez osoby prowadzące małe, często rodzinne przedsiębiorstwa też mogły podlegać procesowi optymalizacji.

¹² Por. M. Dobija, *Wartość godziwa jako kryterium prawdy w teorii ekonomicznej*, [w:] *Dążenie do prawdy w naukach ekonomicznych*, red. A. Adamczyk, Kraków 2006, s. 125–150. Cytaty pochodzą ze stron 128 i 132.

¹³ Por. ks. A. Zwoliński, *Etyka bogacenia*, Kraków 2002, s. 157.

Jak już pisałam w tekście przygotowanym do książki *Czy sprawiedliwość jest możliwa?*:

Gdyby uznano „optymalne ceny” i „optymalne płace” za zasadniczo obowiązujące, zapewniłyby to względną stabilność korzystną dla rozwoju gospodarczego. Względnie stałe dane wyjściowe ułatwiałyby planowanie i sprzyjały podejmowaniu właściwych decyzji ekonomicznych, szczególnie jeśli uwzględniałoby się i zastosowało opracowane przez naukowców metody wspomagające procesy decyzyjne. „Ceny” i „płace optymalne” zniechęcałyby również do działań spekulacyjnych, gdyż ich każde, nawet niezbyt duże odchylenie, mogłoby być łatwo dostrzeżone przez uprawnione organy kontrolne, które miałyby prawo żądać uzasadnienia zmian wysokości cen czy płac¹⁴.

Idea „płac optymalnych” rozwiązałyby także problem tzw. płac minimalnych wprowadzonych w wielu demokratycznych krajach. Płace minimalne byłyby mianowicie najniższym w hierarchii płac optymalnych wynagrodzeniem za pracę dla niewykwalifikowanego pracownika, pozwalającym na godne życie jego i rodziny¹⁵. Równocześnie wszelkie przyznawane czasowo zasiłki dla bezrobotnych – pozwalające przetrwać w sytuacjach kryzysowych – powinny być zdecydowanie niższe od najniższej płacy optymalnej.

Oczywiście idea „płac optymalnych” mogłaby prawidłowo funkcjonować jedynie w obrębie doprecyzowanych w szczegółach systemowych rozwiązań przyjaznego rynku. Jej wprowadzenie w życie – na zasadzie umowy społecznej – być może pozwoliłoby, choć częściowo, przyczynić się do rozwiązania niezwykle trudnego zagadnienia spójności społeczno-ekonomicznej.

¹⁴ Por. M. Bielawka, [w:] *Czy sprawiedliwość jest możliwa?*, red. D. Pobudzka, Oficyna Wydawnicza Impuls, 2008 oraz A. M. J. Skulimowski, *Decision Support System Based on Reference Sets*, Kraków 1996.

¹⁵ Por. w tej sprawie np. art. z „Tygodnika Solidarność” 23.03.2007, nr 12, s. 16, 17 Michała Orlicza *Kij w rękach kapitału*, w którym autor przypomina m.in., że pierwsze płace minimalne wprowadzone w Nowej Zelandii już w 1894 r., a w Australii 13 lat później, ustalały wynagrodzenie minimalne na poziomie pozwalającym rodzinie z dwójką dzieci żyć w „skromnym komforcie”. Warto przychylić się do takiego właśnie potraktowania najniższej płacy optymalnej.

Ponadto z raportu z badań brytyjskiej Komisji ds. Niskich Płac (Low Pay Commission) z 2005 r. cytowanego w art. M. Orlicza wynika, że od czasu ustalenia w Wielkiej Brytanii w 1999 r. płacy minimalnej podnoszącej dochody kilku milionów pracowników inflacja wcale nie wzrosła, liczba miejsc pracy zwiększyła się o 1,7 mln, a same podwyżki płac okazały się dla przedsiębiorstw niewiele znaczące. Warto wyciągnąć wnioski z tego raportu.

ROZDZIAŁ 9

Autokreacyjny wymiar pracy ludzkiej w warunkach społeczeństwa informacyjnego

Arkadiusz Wąsiński

Kategorie pracy ludzkiej

W refleksji ogniskującej się wokół zagadnienia pracy w zmieniających się realiach społeczno-gospodarczych i kulturowych niewątpliwie warto podjąć wątek związku pomiędzy pracą a autokreacją człowieka. Należy nadmienić, iż stosunkowo często można spotkać się ze stanowiskiem rozdzielnego rozumienia obu obszarów aktywności ludzkiej.

Powodów rozdzielnego postrzegania pracy i autokreacji należy upatrywać w dotychczasowym rozumieniu pracy ludzkiej, którą Czesław Strzeszewski ujmował w dwóch przeciwstawnych kategoriach – mechanistycznej i humanistycznej¹.

W pierwszej człowiek traktowany jest instrumentalnie, jako środek produkcji. Praca sytuowana jest poza nim, wiąże się z redukowaniem jego roli jako refleksyjnego podmiotu. Takie rozumienie pracy ludzkiej ogranicza indywidualny wkład twórczy człowieka i jednocześnie jego odpowiedzialność za skutki i przebieg wykonywanej pracy. Tę z kolei redukuje się do ciągu czynności wykonywanych bezrefleksyjnie, lecz wydajnie, w sposób wyuczony i powtarzalny, który w odniesieniu do naukowej organizacji produkcji masowej przypomina tzw. fordyzm². Rozpatrując zatem pracę w znaczeniu przedmiotowym, redukuje się perspektywę analityczną do analizy rozwiązań systemowych w zakresie organizacji pracy zapewniających efektywność, jakość i konkurencyjność wytwarzania produktów, jak też ich właściwą promocję i dystrybucję na rynku dóbr i usług. Wartością tychże analiz są praktyczne rozwiązania wprowadzane z uwzględnieniem ekonomicznej opłacalności i funkcjonalności, a także pragmatyczności w ujęciu społecznym. Myśląc jednak o pracy ludzkiej wyłącznie w znaczeniu przedmiotowym, łatwo zagubić to, co stanowi jej istotę, a więc człowieka, którego zrównuje się w tym kontekście z enigmatyczną siłą roboczą potrzebną do wytwarzania dóbr i usług. Zaakceptowanie takiego redukcjonizmu w myśleniu o pracy ludzkiej prowadzi do uprzedmiotowiającego człowieka przewartościowania tzw. zasobów ludzkich jako jednych z kilku rodzajów zasobów organizacji. Konsekwencją takiego przewartościowania jest rozumienie pracy ludzkiej w oderwaniu od człowieka traktowanego jako narzędzie wytwórczości dóbr i usług.

¹ Cz. Strzeszewski, *Praca ludzka. Zagadnienie społeczno-moralne*, Towarzystwo Naukowe KUL, Lublin 1978, s. 25.

² Zob. A. Giddens, *Socjologia*, Wydawnictwo Naukowe PWN, Warszawa 2004, s. 404.

Z kolei w drugiej kategorii, humanistycznej, praca ludzka ujmowana jest jako aktywność prowadząca do rozwoju czy też udoskonalania człowieka zarówno w wymiarze jednostkowym, jak i społecznym. Jednakże owo udoskonalanie się człowieka możliwe jest wówczas, gdy traktuje się go jako podmiot pracy³. Człowiek jako podmiot wykonuje pracę, rozumiejąc istotę osobistego wkładu w określenie hierarchii celów, strategii dochodzenia do nich i skutków własnej działalności, za której efekty przejmuje odpowiedzialność. Dysponuje przestrzenią swobodnego w ramach własnych kompetencji i statusu działania i w istocie decyduje o tym, jak ją zagospodaruje. Dojrzałość w rozumieniu swej podmiotowej roli objawia się wszakże w tym, iż niezależnie od rodzaju wykonywanej pracy oraz od tego, jak bardzo jest absorbująca, nie stanowi ona celu samego dla siebie, ponieważ ostatecznym celem pracy pozostaje zawsze sam człowiek⁴.

Praca w perspektywie aktywności autokreacyjnej człowieka

Wyznaczenie takiej perspektywy myślowej zarysowuje punkty styczności, a nawet współzależności pomiędzy pracą i autokreacją. Kierując się bowiem rozumieniem pracy w znaczeniu podmiotowym, którego wykładnię odnajdujemy w słowach Jana Pawła II:

Praca jest dobrem człowieka – dobrem jego człowieczeństwa – przez pracę bowiem człowiek nie tylko przekształca przyrodę, dostosowując ją do swoich potrzeb, ale także urzeczywistnia siebie jako człowiek, a także poniekąd bardziej „staje się człowiekiem”⁵,

dostrzec można jej znaczenie w osiąganiu przez człowieka celów autokreacyjnych.

Karol Tarnowski zwraca uwagę na to, że autokreacja człowieka

[...] jawi się jako podstawowa wartość; podstawowa nie tylko jako warunek możliwości realizacji wartości, ale jako to, co wszystkie te wartości sobą przepaja, w sposób wolny pozwalając im siebie od wewnątrz budować⁶.

Autokreacja utożsamiana jest więc ze złożoną i całościową aktywnością podmiotu nadającą „głębię” jego egzystencji poprzez ukierunkowanie własnych działań na urzeczywistnianie wartości, którym przypisuje istotne, autoteliczne znaczenie. Aktywność autokreacyjna podmiotu obejmuje odkrywanie siebie poprzez aktualizowanie osobowych potencjalności⁷, namysł nad własnym światem znaczeń i sensów, projektowanie wizji siebie jako odpowiedzi na pytanie: „kim jestem i jaki chcę być?”, jak i czynne dążenie do jej urzeczywistniania.

³ Zob. Jan Paweł II, *Laborem exercens. O pracy ludzkiej*, Wydawnictwo Wrocławskiej Księgarni Archidiecezjalnej. Wrocław 1992, s. 20–23.

⁴ *Ibidem*, s. 23.

⁵ *Ibidem*, s. 33.

⁶ K. Tarnowski, *Człowiek i transcendencja* (wstęp Józef Tischner). Wydawnictwo Znak, Kraków 1995, s. 34.

⁷ Zob. M. A. Krapiec, *Dziela. U podstaw rozumienia kultury*; redakcja Wydawnictw KUL, Lublin 1991, s. 251

W projektowaniu życia chodzi o to, by było ono w odczuciu podmiotu „sensowne”, czyli by podmiot

[...] nie tylko rozumiejąco i sprawnie wykonywał różne działania, lecz by poprzez wszystkie te działania odnajdywał siebie, by czuł, że aktualizuje to, co w nim najlepsze, do czego się, by tak rzec, najlepiej nadaje, a co w sobie stopniowo odkrywa⁸.

Wyróżniony aspekt działania podmiotu utożsamiany z jego osobowym stawianiem się zgodnie z wizją siebie wiąże autokreację z pracą ludzką. Autokreacja w istocie prowadzi do urzeczywistnienia w człowieku wszystkiego tego, czemu przypisuje największe znaczenie, co sam odczuwa jako dobre, co jeśli w poszczególnych aktach jest aktualizowane – duchowo go ubogaca. Aktywność autokreacyjna wydłuża horyzont ludzkiego istnienia, daje człowiekowi perspektywę osobowego egzystowania, w której nikt „[...] nie może mu nakazywać, jakim ma być; o tym powinien zdecydować sam człowiek”⁹. Stanowi ona zatem świadomie ukierunkowaną strategię dochodzenia do tego, co w swoim życiu odczytuje jako esencję człowieczeństwa. Autokreacyjne stawianie się człowieka ujawnia się zatem w podstawowym doświadczeniu wysiłku związanego z wyborem wartości i określenia ich hierarchii, a także konieczności przyjęcia konsekwencji wynikających z ich przyjęcia lub odrzucenia.

Z kolei rozważając pracę w znaczeniu podmiotowym, nie sposób odrzucić stwierdzenia wskazującego na to, że praca jest dobrem człowieka. Co więcej, dobrem godziwym, „czyli odpowiadającym godności człowieka, wyrażającym tę godność i pomnażającym ją”¹⁰. Uwyrażnia się zatem łączność aktywności autokreacyjnej z pracą w tym znaczeniu, iż poprzez konsekwentnie podejmowany wysiłek intelektualny, wolicjonalny i działaniowy możliwe jest urzeczywistnianie tego, co w odczuciu podmiotu jest sensowne i nieprzemijające, w poszczególnych aktach wewnętrznie ubogacające, co utożsamiane jest z osobowym stawianiem się zgodnie z wizją tego, kim i jakim chciałby być. Tak więc autokreacja immanentnie związana z wartościami – prawdą, dobrem i pięknem – dokonuje się w życiu człowieka poprzez spełnianie pracy w wyznaczonych przez te wartości polach ludzkiej aktywności – poznaniu, miłości i wolności¹¹. Praca bowiem, zgodnie z konstatacją Waldemara Furmanka,

[...] służy doskonaleniu podmiotu i świata. Doskonalenie to polega na dodawaniu nowych wartości do przedmiotu i na rozwijaniu potencjalności podmiotu ją wykonującego¹².

Praca w obliczu społeczeństwa informacyjnego

Choć, wymienione pola ludzkiej aktywności właściwie nie występują w swej czystej postaci, czyli w izolacji od pozostałych, to jednak dla wyrazistości prowadzonego wywo-

⁸ K. Tarnowski, *op. cit.*, s. 35.

⁹ J. Bańka, *Edukacja i czas. Wychowanie dla teraźniejszości*, Wydawnictwo WSP TWP, Warszawa 1996, s. 28.

¹⁰ Jan Paweł II, *op. cit.*, s. 33

¹¹ Por. M. A. Krapiec, *op. cit.*, s. 251–252.

¹² W. Furmanek, *Podstawy edukacji zawodowej*, Wydawnictwo Oświatowe FOSZE, Rzeszów 2000, s. 151.

du sytuującego autokreację i pracę w realiach społeczeństwa informacyjnego warto skupić uwagę na praktycznych aspektach ucieleśniania się wymienionych wartości w pracy człowieka. Interesujące jest więc rozważenie zagadnienia nowo kształtującej się formacji społecznej w kontekście jakości i charakteru pracy oraz autokreacji człowieka.

Punktem wyjścia w płaszczyźnie filozoficznej jest w tym względzie spostrzeżenie ks. Józefa Tischnera:

Poszukiwanie prawdy w pracy, w procesach przygotowania, usprawniania się do dobrej jej realizacji jest budowaniem własnego człowieczeństwa, jest byciem w prawdzie. [...] Piękno myślenia w prawdzie włączane w doskonalenie siebie i świata to czynienie dobra. W zasadniczym zaś sensie dobro jest pewnym celem, do którego można zmierzać i dążyć poprzez świadome wybory form własnej aktywności¹³.

Warto podkreślić, jak znaczące miejsce w dochodzeniu do celu zasadniczego w życiu człowieka zajmuje poznanie ukierunkowane na odkrywanie i rozumienie świata przyrodniczego, technicznego, wreszcie społecznego i kulturowego. Wszak stanowi ono swoisty symboliczny oręż podmiotu w samopoznaniu i sensownym projektowaniu własnego życia.

Frapujące jest jednak nie tylko to, że w wymiarze indywidualnym aktywność poznawcza ma decydujące znaczenie dla jakości doświadczania życia i wartości osobowej autokreacji, lecz również to, że w wymiarze ponadpodmiotowym, w najszerszej, globalnej skali, zachodzą współcześnie jakościowe zmiany nadające inną rangę poznaniu ludzkiemu. Jak wskazuje Zygmunt Wiatrowski, co najmniej od lat sześćdziesiątych ubiegłego wieku upatruje się właśnie w wiedzy zasadniczego trendu zmieniającego oblicze świata¹⁴. Daje temu wyraz Alvin Toffler w swej koncepcji ewoluowania cywilizacyjnego ku realiom społeczno-gospodarczym tzw. trzeciej fali, przypisując wiedzy status uniwersalnego substytutu zasobów ekonomiki pierwszej i drugiej fali, tj. ziemi, siły roboczej, surowców i kapitału¹⁵. Jednakże jakościową zmianę dostrzega nie w samym fakcie nominalnego zastępowania jednego rodzaju zasobów przez inny, lecz w tym, iż wiedza, którą zdobywa człowiek „trzeciej fali”, utożsamiana jest z zasobem nieograniczonym i w założeniu powszechnie dostępnym¹⁶. W porównaniu z ograniczonymi zasobami wyznaczających trendy rozwojowe w społeczeństwach poprzednich fal jest to zasadnicza różnica, która – nale-

¹³ J. Tischner: *Świat ludzkiej nadziei: wybór szkiców filozoficznych 1966–1975*, Wydawnictwo „Znak”, Kraków 1994, s. 32.

¹⁴ Zygmunt Wiatrowski wymienia następujących badaczy podejmujących zagadnienie społeczeństwa informacyjnego: Y. Masudę, P. Druckera, A. Tofflera, D. Bella. Zob. Z. Wiatrowski, *Nowe akcenty w pedagogice pracy – w kontekście trendów XXI wieku*, [w:] *Nauki pedagogiczne w Polsce. Dokonania, problemy, współczesne zadania, perspektywy*, red. T. Lewowicki, M. Szymański, Wydawnictwo Naukowe Akademii Pedagogicznej, Kraków 2004, s. 144–145; także E. Skrzypek, *Wiedza i praktyka*. [w:] *Dylematy cywilizacji informatycznej*, red. A. Szewczyk, Polskie Wydawnictwo Ekonomiczne, Warszawa 2004, s. 97–98.

¹⁵ A. Toffler, H. Toffler, *Budowa nowej cywilizacji. Polityka trzeciej fali*, tłum. J. Łoziński, Wydawnictwo Zysk i S-ka, Poznań 1996, s. 36–40.

¹⁶ *Ibidem*, s. 40.

ży się spodziewać – symbolizuje głębokie przemiany w sferze aktywności edukacyjnej człowieka, a także zawodowej, publicznej, kulturalnej i komunikacyjnej.

Operując terminologią quasi-ekonomiczną, można wyróżnić za Tomaszem Gobanem-Klasem zasadnicze cechy formującego się społeczeństwa globalnej informacji, w którym wiedza rozumiana jest jako niewyczerpalne, ale i niezbędne bogactwo, informacja (ogół danych) – jego podstawowy produkt. Z kolei edukacja (*e-learning*) i praca odbywają się w skali globalnej dzięki zastosowaniu sieciowych technologii informacyjnych zapewniających mobilność i powszechną dostępność do baz danych. Podobnie działalność kulturalno-rozrywkowa przebiega w głównej mierze w przestrzeni mediów interaktywnych¹⁷.

Traktowanie wiedzy w kategorii bogactwa prowadzi z jednej strony do podkreślenia rangi ustawicznego uczenia się we wszystkich możliwych formach, które stają się koniecznością życiową, z drugiej zaś strony – do zmiany struktury i modelu pracy ludzkiej.

Emanacją zmian strukturalnych jest stopniowe zmniejszanie się zapotrzebowania na pracę o charakterze wytwórczym (fizycznej) na rzecz coraz bardziej dominującej pracy usługowej i twórczej. Symptomatyczny jest w tym kontekście proces przenoszenia znaczenia z wytwórczości na twórczość. Wszak, jeśli dochodzenie do wiedzy w zróżnicowanych formach – instytucjonalnych i indywidualnych – staje się celem i zarazem sposobem na życie, to jej spożytkowanie może nastąpić pełniej w działaniu twórczym, niekonwencjonalnej usłudze niż w mechanicznie wykonywanej czynności w cyklu wytwórczym. Znajduje to wyraz w klasyfikacji Adama Schaffa sporządzonej wg następujących kategorii: zajęcia twórcze (badania naukowe, sztuka artystyczna i użytkowa), usługi, opieka i wsparcie ludzi niedołączonych i niepełnosprawnych, zarządzanie organizacją i kontrola efektywności systemów zautomatyzowanych, wreszcie wartościowe wykorzystywanie wolnego czasu w sferze rozrywkowej, rekreacyjnej i towarzyskiej¹⁸.

Mobilne technologie informacyjne doskonale służące do pracy twórczej stwarzają warunki sprzyjające swobodnemu zarządzaniu czasem pracy i miejscem wykonywania poszczególnych zadań. Jednocześnie wymuszają na pracowniku większą samodzielność w wykonywaniu zadań i odpowiedzialność za jakość rezultatów jego pracy. Zgodnie z przewidywaniami, kolejne generacje technologii wywołają znaczącą zmianę modelu uczenia się i pracy. Polegać to prawdopodobnie będzie na przenoszeniu coraz większej ilości zadań do przestrzeni technologii informacyjnych, co ograniczy konieczność stałego przebywania w biurach określoną ilość czasu, jak też liczbę samych biur i koszty związane z ich funkcjonowaniem. Modelową zmianę powoduje więc przekroczenie pewnej bariery psychologicznej w świadomości społeczeństwa przemysłowego, czyli społeczeństwa tzw. drugiej fali, związanej z faktem, iż w takiej sytuacji to nie czas pracy, a jej rodzaj

¹⁷ Zob. T. Goban-Klas, *Żeglując ku społeczeństwu informacyjnemu: prądy, rafy i mielizny*, [w:] *Nowoczesne media w kulturze, nauce i oświacie*, red. W. Strykowski, A. Zając, Tamowska Oficyna Wydawnicza, Tarnów 1997, s. 17–19.

¹⁸ Z. Wiatrowski, *op. cit.*, s. 149.

i wielkość będą przedmiotem kontraktu. Interesujące rozważania w tej kwestii zaprezentował Charles Handy:

Zarządzanie czasem będzie do nich [pracowników – A.W.] należało bardziej niż kiedykolwiek przedtem. Będą mogli stracić go lub spożytkować, a bez względu na to ich płaca będzie taka sama. Ceną będziemy musieli opatrzyć produkt, a nie czas. Czas będzie składał się z nowych i elastycznych przedziałów¹⁹.

Ze względu na charakter pracy twórczej polegającej w dużej mierze na podejmowaniu wyzwań, a więc przekraczaniu własnej niewiedzy i stałym aktualizowaniu kompetencji zawodowych, należy oczekiwać utrwalania się współzależności między uczeniem się a pracą.

Trafne wydają się więc prognozy formułowane przez A. Schaffa w ramach toczącej się debaty naukowej, iż

[...] nadchodzące czasy wymagają upowszechnienia wzorca „człowieka uniwersalnego”. Radikalne przemiany wyeliminują *homo laborens* na rzecz *homo studios*, który współistnieć będzie z *homo ludens*²⁰.

Cechy mentalne człowieka trzeciej fali

Autokreacyjny wymiar pracy w warunkach społeczeństwa informacyjnego w praktyce objawia się w przemianie mentalnej człowieka. Spostrzeżenie procesu zastępowania kapitału i produkcji masowej nowymi zasobami – wiedzą i informacją – prowadzi do daleko idących konsekwencji społecznych. Wykazać to można na przykładzie spotkania dwóch osób, z których jedna przejawia sposób myślenia i stosunek do rzeczywistości w duchu realiów społeczeństwa drugiej fali, a druga – trzeciej fali. Przedmiotem ich rozmowy jest brak pracy i trudności ze znalezieniem nowej pracy.

Dla człowieka drugiej fali typowa jest strategia warunkowej inicjatywności ujawniająca się w przeciwstawnych sposobach myślenia i postępowania w zależności od jego sytuacji zawodowej na rynku pracy. Ta z kolei wyznaczana jest przez kapitał, którym dysponuje. W sytuacji braku kapitału jest pasywny w zakresie myślenia i zarazem angażowania się w inicjatywy ukierunkowane na kreowanie nowych przedsięwzięć i organizacji w sferze gospodarczej, społecznej czy chociażby edukacyjnej. Gdy posiada kapitał, angażuje się w nowe inicjatywy, działa twórczo – jest dynamiczny i kreatywny. Tak więc pasywność jest rezultatem głębokiego, demotywowującego przeświadczenia o swojej bezsilności, wynikającego ze znajomości mechanizmów właściwych dla ekonomiki drugiej fali. Dostęp do zasobów (kapitału) warunkuje skuteczne działanie, z kolei jego rezultaty po-

¹⁹ Ch. Handy, *Wiek paradoksu. W poszukiwaniu sensu przyszłości*, tłum. L. Jesień, Dom Wydawniczy ABC, Warszawa 1996, s. 171.

²⁰ Z. Wiatrowski, *op. cit.*, s. 144–145.

znają zasoby, które otwierają szersze perspektywy podmiotowej inicjatywności. Brak szeroko rozumianego kapitału stanowi barierę zaporową uniemożliwiającą skuteczną realizację jakichkolwiek inicjatyw w dowolnej dziedzinie życia społecznego. Wraz z narastającą pasywnością podmiotu w tym względzie wzrasta jego oczekiwanie, iż miejsce pracy najemnej wykreuje mu ten, który posiada kapitał i dzięki temu odgrywa wiodącą rolę w zarządzaniu i rozwoju organizacji. Dlatego też dla człowieka mentalnie ukształtowanego w społeczeństwie przemysłowym zrozumiałe i akceptowane jest usprawiedliwienie pasywności ze względu na brak dostępu do zasobów.

Z kolei na kanwie dotychczasowej wiedzy i prognoz rozwojowych prawdopodobną strategią człowieka trzeciej fali, ujawniającą się w jego działaniach, będzie kreatywna przedsiębiorczość. Zestawienie dwóch terminów – kreatywności z przedsiębiorczością – niweluje w świadomości człowieka funkcjonującego w odmiennych realiach społecznych dawne zaporowe znaczenie kapitału. Odmienność realiów społeczno-gospodarczych polega na tym, że dostęp do najważniejszego zasobu (wiedzy) warunkującego powodzenie podejmowanych inicjatyw wiąże się bezpośrednio z zakresem i jakością aktywności człowieka. Kapitał uosabiał czynniki zewnętrzne (ponadpodmiotowe) wobec człowieka, w dużym stopniu niezależne od jego zaangażowania, pomysłowości i sumienności (poprzez pracę najemną nie sposób zdobyć znaczącego kapitału). Natomiast wiedza uosabia czynniki wewnętrzne (podmiotowe), a więc to, co człowiek może w sobie odnaleźć i poprzez pracę z siebie wydobyć. Istotne jest więc nie tylko to, jaki ma potencjał intelektualny, ale to, jak skutecznie mobilizuje się psychicznie, harmonizując aktywność intelektualną z emocjonalną i motywacyjno-wolicjonalną po to, by podjąć z pełnym zaangażowaniem działanie praktyczne²¹. W tej strategii nie ma miejsca na pasywność człowieka zdeterminowaną czynnikami o charakterze ponadpodmiotowym, lecz podmiotowymi, oznaczającymi w istocie odstępianie od ustawicznego zdobywania i aktualizowania wiedzy. Realia społeczeństwa globalnej informacji wymuszają na człowieku jego nieustanny, osobisty wkład w to: ile wie, co wie i jak w praktyce wykorzystuje to, co wie dla dobra siebie i innych. Na tym polega w wymiarze humanistycznym wyzwanie, przed którym staje człowiek trzeciej fali²².

Różnicę pomiędzy przedstawicielami społeczności drugiej i trzeciej fali łatwo zatem dostrzec w ich reakcji na stwierdzenie: „Jeśli nie masz pracy lub nie jesteś nią usatysfakcjonowany, rozejrzyj się wokół siebie, znajdź niszę np. na rynku usług, wykreuj popyt na nową usługę i w ten sposób stwórz sobie pracę na miarę własnych możliwości i aspiracji”. Pierwszy z nich obruszy się, pozostając przy stanowisku, że jest to nierealna koncepcja – wszak „pomysłów jest wiele, ale bez kapitału nie można wiele zrobić”. Drugi zdobędzie wiedzę o rynku, usługach i specyfice potrzeb danych grup społecznych, podejmie działanie, które im bardziej niekonwencjonalne i rozbudzające pragnienia potencjalnych

²¹ Por. W. Okoń, *Wszystko o wychowaniu*, Wydawnictwo Akademickie „Zak”, Warszawa 1999, s. 158–160.

²² Por. J. P. Fitoussi, P. Rosanvallon, *Czas nowych nierówności*, tłum. St. Amsterdamski, Wydawnictwo „Znak”, Kraków 2000, s. 102–107.

odbiorców, tym bardziej efektywne, i stwierdzi: „wiedza jest kluczem do sukcesu”. Paradoksalnie, każda z tych osób może mieć rację, ponieważ bazuje na własnych doświadczeniach wywiedzionych ze znanej jej rzeczywistości społecznej.

Kreatywność i przedsiębiorczość człowieka trzeciej fali w praktyce społecznej

Jakościowa zmiana charakteru pracy w społeczeństwie trzeciej fali zależna jest przede wszystkim od ciągłego zdobywania wiedzy specjalistycznej z danych dziedzin, w których podmiot się kształci²³, jak też w zakresie organizacji i zarządzania, komunikacji i psychologii społecznej, public relations czy też struktury i mechanizmów funkcjonowania systemów medialnych. Oczywiście rozumując w kategoriach drugiej fali, można uznać za przesadne eksponowanie konieczności ustawicznego (całozyciowego) zdobywania wiedzy interdyscyplinarnej, obejmującej tak szerokie zakresy treściowe. Jednakże z punktu widzenia jakości pracy ludzkiej w warunkach społeczeństwa informacyjnego tak pojmowana wiedza stanowi warunek *sine qua non* roztropnego i twórczego działania.

Pracę w zakresie kreowania nowego produktu na rynku można rozdzielić na kilka zasadniczych etapów:

1. Bieżące aktualizowanie wiedzy w dziedzinach, w których podmiot się specjalizuje.
2. Rozpoznanie rynku pod kątem oszacowania preferencji i pragnień konsumentów oraz stopnia i zakresu ich zaspokojenia.
3. Przeprowadzenie wieloetapowej kampanii reklamowo-informacyjnej promującej ideę, z którą kojarzony będzie nowy produkt – jej celem jest w wymiarze psychologicznym wykreowanie w świadomości potencjalnego konsumenta pragnienia posiadania tego produktu, a w wymiarze społecznym – wytworzenie popytu.
4. Kontrolowanie ujawniającego się popytu na nowy produkt w powiązaniu z promowaniem podmiotu (instytucji), który przedkłada atrakcyjną ofertę zaspokojenia pragnienia na nowy produkt.
5. Wytworzenie oryginalnego produktu (usługi, konkretnego dobra) z wyprzedzeniem w wolnorynkowej grze innych konkurujących podmiotów.
6. Organizowanie dystrybucji produktu adekwatnie do zapotrzebowania na produkt.

Analiza wymienionych etapów kreowania nowego produktu na rynku uwydatnia sens prymatu wiedzy przed innymi zasobami w warunkach przestrzeni mediów sieciowych. Za przykład może posłużyć wprowadzenie na rynek usług telekomunikacyjnych operatora Heyah²⁴. Promocja nowego produktu na rynku, wówczas zagospodarowanym

²³ Liczba mnoga oznacza, iż w społeczeństwie informacyjnym edukacja szkolna w dużym stopniu będzie miała charakter interdyscyplinarny, co sprzyjać będzie specjalizowaniu się w zakresie kilku dziedzin.

²⁴ Należy podkreślić, iż jest to jeden z coraz liczniejszych przejawów funkcjonowania w duchu trzeciej fali. W podobny sposób można byłoby przedstawić promocję operatora Plus GSM, filmów dla dzieci pt. *Auta* lub *Kubuś Puchatek*, telenoweli *M jak miłość* czy też sukces portalu Wirtualna Polska. Klasycznym przykładem prymatu wiedzy nad kapitałem był sukces Billa Gatesa.

przez innych operatorów, mogła okazać się atrakcyjna przy spełnieniu warunku oryginalności idei – przewodniego motywu symbolizującego awangardowy styl bycia „społeczności Heyah”. Przyglądając się kampanii informacyjno-reklamowej promującej ten produkt, nie sposób pominąć fakt, że w większości jej odsłon nie próbowano nawet prezentować parametrów technicznych telefonów, zasięgu sieci, cen itp. Skierowano uwagę audytorium na sprawy – wydawać by się mogło – nieistotne (ignorując w zasadzie fakt, że każdego potencjalnego nabywcę usługi interesują przede wszystkim warunki transakcji i cena). Jednakże produkt skierowano do określonej grupy wiekowej audytorium – młodzieży. W kampanii promującej produkt ujęto to, co dla młodzieży jest ważne, a więc świadomość przynależności do społeczności, która dzięki odmiennemu stylowi bycia, niedostępnemu dla ludzi „spoza społeczności Heyah” miejscom zabawy, zwłaszcza specyficznemu językowi zapewnia swoim członkom poczucie elitarności. Pomyśl na wykreowanie produktu w oryginalny sposób spotkał się z żywym zainteresowaniem, które wywołało chęć akcesu do „społeczności Heyah”, a z chwilą uświadomienia sobie tego pragnienia – dążenie do jego zaspokojenia. Oczywiście na końcowy sukces składa się całokształt działań wizerunkowych w dłuższej perspektywie czasowej oraz dystrybucyjnych – wzmacniających poczucie dobrego wyboru i uczestnictwa w czymś niedostępnym u innych operatorów.

Autokreacyjny wymiar pracy ludzkiej – wnioski końcowe

Wartość pracy w warunkach społeczeństwa informacyjnego jest tym bardziej znacząca, im w większym stopniu wykonujący ją człowiek okaże się kreatywny, oryginalny, przedsiębiorczy i refleksyjny. Wydaje się to oczywiste zwłaszcza w dobie powszechnie dostępnych technologii informacyjnych upraszczających i automatyzujących, a nawet wyręczających człowieka w większości prostych czynności. Wszak jego praca nacechowana schematycznością, odtwórczością, brakiem inwencji – ogólnie rzecz ujmując: pasywnością intelektualną – niewiele wnosi do końcowego rezultatu. Co więcej, nie wnosi zarówno w wymiarze *stricte* pragmatycznym, jak i realizacyjnym, które pozostają we wzajemnej współzależności. Chodzi o to, że w wymiarze pragmatycznym człowiek, wspierając się technologiami, dzięki swojej niepowtarzalnej pomysłowości, niekonwencjonalnym skojarzeniom, swobodnej zabawie znaczeniami wykonuje pracę, która wnosi wyjątkowy wkład do wytworzonego dzieła. Jednakże jego dzieła spełniają nie tylko użytkową funkcję. Poprzez własne dzieła, wysiłek i czas poświęcony ich powstaniu ujawnia światu, a przede wszystkim sobie, głębię znaczeń symbolizujących własny stosunek do siebie i świata. Dążenie autokreacyjne ukierunkowane na urzeczywistnianie wizji tego, jakim podmiot chce być, dokonuje się poprzez jego własne dzieła. Dlatego też tak istotne są wszystkie te cechy osobowości, które na mocy uwalniania człowieka od konwencji, uproszczeń, rutyny i bezmyślnego, niemal mechanicznego wykonywania zadań pozwalają mu transcendować ku wartościom odkrywających świat

znaczeń i sensów²⁵. Jednakże ów metafizyczny cud duchowego dojrzewania podmiotu dokonuje się najpełniej w poszczególnych aktach pracy.

Praca człowieka jest jego odpowiedzią na pytanie ku czemu zmierza, a więc jakim chce być. To od niego, a nie od czynników zewnętrznych, zależy, z jakim zaangażowaniem, determinacją i wytrwałością będzie stopniowo odkrywać w sobie to, co go duchowo udoskonala, w czym odnajduje źródło satysfakcji i zarazem motywacji do działania. Wartość tej odpowiedzi w niemałej mierze zależna jest od realiów społeczeństwa informacyjnego, formującego się – jak zauważa Józef Bańka – w duchu humanizacji rozumianej w podwójnym sensie. Chodzi więc

[...] o humanizację wysoce zinstrumentalizowanych czynności wykonywanych w środowisku całkowicie ukształtowanym przez technikę i technologię oraz o humanizację postępu technicznego wyrażającą się w równowadze między postępem ilościowym (wydajnością) a postępem jakościowym w technice, czyli takim postępem, który uwzględnia paralelność rozwoju technicznego i psychomoralnego²⁶.

Tak rozumiana humanizacja procesu formowania się społeczeństwa informacyjnego stwarza jednostce przestrzeń stymulującą jej aktywność autokreacyjną w ramach wykonywania przez nią pracy, a także poprzez pracę.

²⁵ V. E. Frankl, *Homo Patiens. Logoterapia i jej kliniczne zastosowanie*, tłum. R. Czerniecki, Z. J. Jaroszewski, Instytut Wydawniczy PAX, Warszawa 1998, s. 20–22 i nast.

²⁶ J. Bańka, *op. cit.*, s. 85–86.

Praca i społeczeństwo

ROZDZIAŁ 10

Między etatem a kontraktem. Uwarunkowania prawne i rynkowe sytuacji zawodowej sportowców

Aleksandra Marianna Jackiewicz

Wstęp

W niniejszym rozdziale przeanalizuję różne aspekty działalności sportowej jako pracy zawodowej. Przedstawię, co wynika w tym zakresie z krajowych regulacji prawnych i orzeczeń sądów, a co z prawa Unii Europejskiej. Prawo z trudem nadąża za zmieniającymi się warunkami uprawiania sportu, co więcej, nie jest stabilne. Regulacje prawne dotyczące sportu i jego różnych aspektów podlegają w Polsce stosunkowo częstym i niespójnym zmianom, mimo funkcjonowania rządowych dokumentów strategicznych, które powinny wyznaczać cele i kierunki zmian.

Uwarunkowania pracy sportowca: sportowiec a pracownik

Warunki wykonywania pracy profesjonalnego sportowca są odbierane przez sportową publiczność jako specyficzne i odbiegające od warunków uprawiania większości innych zawodów. W niektórych wymiarach stają się zbieżne z warunkami wykonywania znacznie powszechniejszych zawodów. Wpływają na to m.in. procesy: profesjonalizacji wielu rodzajów aktywności, marketyzacji oraz globalizacji. Pomimo tych procesów zawod sportowca zachowuje swą specyfikę, o której decyduje m.in.:

- nieokreślony wymiar czasu pracy,
- długość (epizodyczność) sportowej kariery zawodowej,
- urazowość,
- wysoki poziom stresu,
- zmiany,
- uzależnienie indywidualnej kariery od wyników współzawodników (w przypadku gier zespołowych),
- stosunkowo duża asymetria w hierarchii zależności w relacjach pracodawca — pracownik,
- swoista subkultura charakteryzująca się specyficznymi normami obyczajowymi obowiązującymi w miejscu pracy,
- brak prywatności.

Praca profesjonalnego sportowca wymaga **dużej dyspozycyjności i poświęcania znacznie większej ilości czasu**, w tym czasu wolnego, niż w przypadku innych zawodów. Konsekwencją tego jest wiele problemów sygnalizowanych przez sportowców, wpływających zarówno na nich samych, jak i na ich rodziny. Należą do nich:

- rozłąka z rodziną,
- brak możliwości dłuższego odpoczynku,
- brak możliwości dysponowania własnym urlopem, dniami wolnymi (jest to w dużej mierze zależne od terminarza imprez i rozgrywek).

Sportowcy uczestniczą w meczach ligowych i towarzyskich, treningach, naradach, zabiegach odnowy biologicznej na terenie obiektów klubowych. Niejednokrotnie po meczach organizowane są spotkania z kibicami i dziennikarzami. Sportowcy biorą także udział w akcjach promocyjnych i charytatywnych. Dodatkowo, po zakończeniu sezonu ligowego, często zaczynają rozgrywki międzynarodowe, w których reprezentują oni barwy krajowe. Część imprez odbywa się na boiskach, stadionach należących do innych klubów sportowych, czasami zagranicznych, co wiąże się z długimi i męczącymi podróżami. Życie rodzinne, urlopy są w dużej mierze podporządkowane terminom rozgrywek i imprez¹. Mistrzostwa i olimpiady są wydarzeniami związanymi z długim cyklem przygotowań, z których część odbywa się za granicą. Rodziny nie towarzyszą zazwyczaj sportowcom w takich przygotowaniach, a zdarza się, że z dwustu dni z rodziną sportowcy spędzają trzydzieści, czterdzieści². Niewątpliwie rozwój telefonii komórkowej i Internetu ułatwia utrzymywanie kontaktu w czasie dłuższych wyjazdów, jednak nie rozwiązuje problemu długiej rozłąki.

Inną cechą charakterystyczną pracy sportowca jest **relatywnie krótka kariera zawodowa**, znacznie krótsza niż w przypadku wielu innych zawodów, głównie ze względu na warunki psychofizyczne i wydolność organizmu, urazy i kontuzje, a także presję na osiągnięcie wyśrubowanych wyników. W związku z tym sportowcy w czasie trwania kariery próbują zgromadzić środki, by zapewnić sobie zabezpieczenie na okres „sportowej emerytury”. Przygotowywanie się do zmiany zawodu jest utrudnione ze względu na wymaganą od sportowca dużą dyspozycyjność.

Ze względu na charakter wykonywanej pracy sportowcy bardziej narażeni są na **urazy i kontuzje**. Przyczyn jest wiele, np. przetrenowanie, niedostateczna regeneracja, faule, przemęczenie i niewyleczone stare urazy. Konsekwencją często są obniżone dochody, ponieważ ich wysokość bywa uzależniona od przebywania przez określony czas na boisku bądź rozegrania określonej liczby meczy. W dodatku, w przypadku obniżenia poziomu sportowego, klub może przenieść sportowca do niższej rangą drużyny albo czasowo wy-

¹ Na przykład Agnieszka i Arck Gołasiowie ślub brali w czwartek, aby siatkarz mógł uczestniczyć w turnieju kwalifikacyjnym do Mistrzostw Świata w Piłce Siatkowej. Natomiast Michał Winiarski zobaczył syna, gdy ten skończył tydzień, ponieważ w trakcie narodzin przebywał w Japonii na Mistrzostwach Świata w Piłce Siatkowej.

² Wywiad z G. Szymańskim i D. Plińskim *Spaghetti na ratunek*, tekst on-line: www.dzienniksport.com.

pożyczyć do innego klubu. Częste kontuzje mogą przesądzić o konieczności zakończenia kariery sportowca, a na pewno mogą utrudnić podpisanie kolejnych kontraktów, co ma szczególne znaczenie w przypadku konieczności ich odnawiania co rok.

Wysoki i tak **poziom stresu**, wynikający z ciągłej rywalizacji, dodatkowo zwiększa poczucie zmienności i tymczasowości pozycji sportowca jako pracownika. W szerszym kontekście, nieodłącznym elementem współczesnego sportu są **zmiany**. Wiążą się one z pojawieniem się dwóch trendów we współczesnym sporcie: profesjonalizacji i komercjalizacji.

Profesjonalizacja sportu może przejawiać się określeniem wymogów i kompetencji, które pozwolą skoncentrować się na jakości pracy i wynikających z niej korzyściach dla społeczeństwa, uzyskać wyłączne prawa do świadczenia szczególnego rodzaju usług oraz sprawować kontrolę nad prawem do określania i oceny sposobu wykonywania pracy³. Komercjalizacja sportu natomiast wynika z pojawienia się mechanizmów rynkowych w sporcie. Konsekwencją tego jest stopniowe zacieranie różnic między sektorem komercyjnym, poddanym rygorom rynku, a sektorem publicznym. W wyniku pojawienia się nowych trendów organizacje zajmujące się sportem muszą zdobyć nowe umiejętności, które pomogą im efektywnie funkcjonować.

Na przykład muszą one realizować funkcje raczej charakterystyczne dla przedsiębiorstw komercyjnych, takie jak funkcje marketingowe czy planowania strategicznego, a także pozyskiwać środki finansowe np. poprzez swoistego rodzaju partnerstwo publiczno-prywatne.

Na poziomie klubu jako pracodawcy również zachodzą liczne zmiany. Zmienia się forma prawna klubów sportowych, z sekcji sportowych w stowarzyszeniach przekształcają się one w spółki, fundacje itp. Pojawiają się nowe rozwiązania organizacyjne – klub działający w formie stowarzyszenia wspomagany jest przez satelickie spółki prowadzące działalność komercyjną⁴.

Zachodzą również zmiany w zakresie organizacji i podziału pracy w klubie, następuje profesjonalizacja funkcji wcześniej pełnionych społecznie. Do klubów wkraczają nowe technologie indywidualne. Jednak w związku z tymi zmianami rośnie także presja osiągnięcia coraz lepszych wyników.

W przypadku sportu indywidualnego w dużej mierze o wynikach przesądzają własne predyspozycje i umiejętności sportowca. W sportach zespołowych rezultat zależy od całej grupy i jest wypadkową działania wszystkich jej członków. W tym przypadku mamy do czynienia z **uzależnieniem indywidualnej kariery zawodowej od wyników współzawodników**.

³ J. Klisiński, *Profesjonalizacja i profesjonalści w zarządzaniu sportem*, Wydawnictwo Politechniki Częstochowskiej, Częstochowa 2000, s. 5.

⁴ Tak właśnie działa Sporting Club Anderlecht. L. Silance, *Informacje o statusie prawnym klubów i związków sportowych w niektórych krajach — Belgia*. [w:] *Status prawny polskich klubów i związków sportowych*, red. A. J. Szwarc, Wyd. Sport i Prawo. Poznań 2000, s. 161.

Zawodnicy są zależni od wyników osiąganych przez kolegów, ale jednocześnie rywalizują o miejsca w zespole. Zdarza się, że kontuzja jednego umożliwia drugiemu zaistnienie, rozwój umiejętności, a w konsekwencji przyspieszenie zawodniczej kariery. Może się zdarzyć, że na skutek zbiegów okoliczności dobry zawodnik nie dostanie szansy na grę i pokazanie swoich umiejętności, długo pozostając rezerwowym, co zwiększa poziom stresu i przedłuża okres jego występowania.

Relacje pracodawca – pracownik, w tym wypadku: klub sportowy – sportowiec, cechuje stosunkowo duża asymetria w hierarchii zależności. Wyrównywanie szans pracownika sportowca jako zdecydowanie słabszej strony w tym układzie nie jest proste. Sportowiec nie podlega powszechnie stosowanym standardom ochrony pracownika i trudno byłoby wyobrazić sobie możliwość zwiększania ochrony trwałości stosunku pracy. Jednak konsekwencje asymetrii tej relacji są wyraźne: klub sportowy, na podstawie zapisów w kontraktach, może ingerować w to, co zawodnicy robią w czasie wolnym od pracy, co jedzą, kiedy kładą się spać, a nawet, w czym noszą rzeczy, w jakich reklamach występują, w co się ubierają.

Idąc dalej, **zachowania dopuszczalne w sporcie** w innych okolicznościach, w innym niż sala treningowa miejscu pracy, mogłyby zostać uznane za mobbing⁵ czy nękanie lub za naruszenie dóbr osobistych. Klepanie po pupie jako gest zażrzwania do walki, pokrzykiwanie na swoich podopiecznych bądź używanie przez trenera niecenzuralnych wyrazów – to przykłady takich zachowań widocznych w czasie treningów i zawodów.

Na **brak prywatności** mogą z pewnością najbardziej narzekać gwiazdy. Kibice i dziennikarze przyczyniają się do naruszania prywatności sportowców. Zdarza się, że fani rzucają się na swoich idoli, czasami zdzierają z nich koszulki. Często sprawy osobiste sportowców są szeroko komentowane w mediach. W Internecie pojawiają się zdjęcia sportowców, miłosne wyznania fanek itp. Co więcej, wyniki osiągane przez sportowców są komentowane nie tylko przez znawców sportu. Zdarzają się wypowiedzi krzywdzące, niecenzuralne, obraźliwe. Możliwość zachowania anonimowości w Internecie przez pseudokibiców sprzyja wyrażaniu ostrych komentarzy, bez przytaczania argumentów, często w oderwaniu od rzeczywistości. Sportowcy z jednej strony rozumieją ciężar bycia osobą publiczną, z drugiej – wymyślają sposoby, żeby chronić własną, a w szczególności swoich najbliższych, prywatność⁶.

Specyfika pracy sportowca staje się w niektórych wymiarach mniej oczywista w porównaniu z innymi zawodami. Przykładowo, krótki okres kariery zawodowej, który odróżniał sportowców od osób wykonujących inne zawody, zaczyna tracić na aktualności w świecie, gdzie niemal każdy aktywny zawodowo bierze pod uwagę konieczność lub opłacalność wielokrotnej zmiany wykonywanego zawodu. Tempo zmian wymusza ko-

⁵ Art. 94 Kodeksu pracy.

⁶ Na przykład siatkarz Mariusz Wlazły i jego żona ustanowili zasadę, że nie zagląдают na strony i fora internetowe, aby zminimalizować wpływ tego przekazu na życie rodzinne. Wywiad z P. Wlazłym, tekst on-line: reprezentacja-na-medal.blog.onet.pl.

nieczność przyjęcia innej perspektywy myślenia o przebiegu, zmienności czy stałości zawodowej kariery. Szacuje się, że młody człowiek mający przed sobą 40 lat pracy zawodowej zmieni ją jedenastokrotnie oraz trzykrotnie zmieni podstawowe kompetencje. W świetle tych danych można stwierdzić, że sportowcy mają pewien komfort w porównaniu z przedstawicielami innych zawodów. Po pierwsze, z góry wiedzą, że konieczna będzie zmiana zawodu. Co więcej, z góry mogą mniej więcej przewidzieć przybliżony czas tej zmiany. Po drugie, rozpoczynają karierę sportową w stosunkowo młodym wieku : w stosunkowo młodym wieku ją kończą, co zapewne ułatwia zmianę pracy, a także nabywanie nowych umiejętności. Niewątpliwie obiektywną przeszkodą jest wspomniana już okoliczność, iż pochłaniająca czas praca sportowca nie sprzyja rozwojowi i podnoszeniu własnych kwalifikacji w innych dziedzinach np. poprzez szkolenia niezwiązane z procesem treningowym.

Podsumowując, pomimo wyraźnych różnic między zawodem sportowca a innymi zawodami (tab. 1), można też wskazać na pewne podobieństwa.

Tabela 1

Przykładowe różnice między sportowcem a pracownikiem

Analizowane parametry	Sportowiec	Pracownik
Definicja	Zawodnikiem jest osobą uprawiającą określoną dyscyplinę sportu i posiadającą licencję zawodnika uprawiającą do uczestnictwa we współzawodnictwie sportowym. Art. 2 ustawy o sporcie kwalifikowanym	Pracownikiem jest osobą zatrudnioną na podstawie umowy o pracę, powołania, wyboru, mianowania lub spółdzielczej umowy o pracę. Art. 2 Kodeksu pracy
Zdolności/umiejętności	Wrodzone zdolności i predyspozycje rozwinięte przez trening	Wyuczone zdobyte umiejętności w procesie edukacji
Czas trwania umowy	Zawieranie umów na czas określony (przeważnie na sezon), z możliwością przedłużania co rok	Umowa na czas określony lub nieokreślony, czas wykonania określonej pracy. Art. 25 Kodeksu pracy
Czas zakończenia działalności zawodowej	Stosunkowo szybko	Wiek emerytalny: mężczyźni 65, kobiety 60
Poziom ingerencji pracodawcy w prywatne życie	Możliwość ingerencji pracodawcy w prywatne życie – np. zakaz uprawiania sportów ekstremalnych, nakaz prowadzenia higienicznego trybu życia	Dowolność w spędzaniu czasu poza pracą; mogą istnieć pewne ograniczenia charakterystyczne dla poszczególnych zawodów

Tabela 1 cd.

Analizowane parametry	Sportowiec	Pracownik
Czas pracy	Czas pracy zależny od terminarza rozgrywek, w tym mistrzostw, olimpiad oraz rozgrywek pucharowych i towarzyskich	Czas pracy nie może przekraczać 8 godzin na dobę i przeciętnie 40 godzin w przeciętnie pięciodniowym tygodniu pracy w przyjętym okresie rozliczeniowym, nieprzekraczającym 4 miesięcy – art. 129 Kodeksu pracy
Ochrona godności i dóbr osobistych	Brak regulacji chroniących zawodnika; narażenie na zachowania w innych okolicznościach zakazane	Poszanowanie godności i dóbr osobistych (art. 11 Kodeksu pracy), ochrona przed lobbgiem (art. 94 Kodeksu pracy)
Dysponowanie wizerunkiem przez pracodawcę	Prawo do wykorzystywania wizerunku zawodnika przez klub	Brak
Ryzyko	Wysokie ryzyko kontuzji, urazów	W zależności od zawodu

Źródło: opracowanie własne na podstawie Kodeksu pracy i ustawy o sporcie kwalifikowanym

Regulacje i orzecznictwo

W pierwszej kolejności warto sprawdzić, które przepisy polskiego prawa regulują kwestie sportu jako pracy. Zaczniemy od analizy definicji stosunku pracy zawartej w kodeksie pracy i rozważenia jej zasadność w przypadku sportowców.

Zgodnie z art. 22 Kodeksu przez nawiązanie stosunku pracy pracownik zobowiązuje się do wykonywania pracy określonego rodzaju:

- na rzecz pracodawcy,
- pod jego kierownictwem,
- w wyznaczonym przez pracodawcę miejscu i czasie.

Pracodawca zaś zobowiązuje się do zatrudniania pracownika za wynagrodzeniem.

Wykonywanie określonego rodzaju pracy. Dzięki pracy świadczonej przez sportowców klub sportowy ma możliwość odpłatnego świadczenia miłośnikom sportu specyficznych usług kulturalnych. Sportowcy, świadcząc na rzecz klubu tzw. pracę sportową⁷, zobowiązują się do udziału w treningach i zgrupowaniach oraz do reprezentowania barw klubu na meczach towarzyskich, ligowych, pucharowych, pokazowych, w danej dyscyplinie sportu.

⁷ A. Kijowski, *Sytuacja prawna sportowca wyczynowego*, PWN, Warszawa – Poznań 1984, za: W. Cajselski, *Treść profesjonalnych kontraktów sportowych*, „Sport Wyczynowy” 2001, nr 1–2, s. 94.

Zgodnie z art. 25 ustawy dnia 18 stycznia 1996 r. o kulturze fizycznej do obowiązków sportowców profesjonalnych należało np.:

- reprezentowanie kraju w międzynarodowych zawodach sportowych,
- aktywny udział w procesie szkoleniowym i we współzawodnictwie sportowym,
- poddawanie się obowiązkowym badaniom lekarskim,
- przestrzeganie regulaminów sportowych i zasad rywalizacji sportowej.

W ustawie z dnia 29 lipca 2005 r. o sporcie kwalifikowanym pojawia się obowiązek przestrzegania regulaminów sportowych i zasad rywalizacji sportowej oraz reprezentowania kraju w przypadku powołania do kadry.

Natomiast w kontraktach sportowych⁸ wymienia się następujące obowiązki sportowców:

- aktywny udział w zajęciach szkoleniowych i treningach sekcji piłki ręcznej;
- przestrzeganie sportowego trybu życia;
- przestrzeganie postanowień statutu klubu i regulaminu sekcji piłki ręcznej;
- w przypadku niedyspozycji zdrowotnej zawodnika, udokumentowanie jej zaświadczeniem lekarskim pochodzącym od lekarza klubowego lub innego wskazanego przez klub;
- poinformowanie na piśmie o zamiarze zmiany przynależności klubowej.

Ekspert zajmujący się prawem pracy mają sprecyzowane poglądy dotyczące kwestii, czy sport może być uważany za pracę.

W. Cajselski⁹ używa sformułowania „stosunek pracy zawodnika profesjonalnego” i podaje, że jego przedmiotem jest sportowe świadczenie pracy. Natomiast według niego obowiązki i prawa zwykłego pracownika oraz sportowca profesjonalnego nie są identyczne. Z tego wynika konieczność różnicowania treści umów o pracę sportowców profesjonalnych, w szczególności ze względu na przedmiot stosunku pracy. Kijowski¹⁰ natomiast pisze, że mimo, iż uprawiania sportu zazwyczaj nie można traktować jako pracy, to jednak w ramach sportowego kontraktu profesjonalnego uprawianie sportu staje się pracą. A. Kijowski argumentuje, iż wynika to z tego, że pojęcie pracy jest w prawie pracy „zrelatywizowane do celu podejmowanych czynności oraz warunków ich wykonywania”.

Sport jako praca podporządkowana. Czy sportowiec rzeczywiście wykonuje swoją pracę pod kierownictwem? Jak zauważył M. Stopczyński¹¹, trener wydaje zawodnikowi polecenia, zaś sportowiec w wyznaczonym momencie realizuje założenia taktyczne opracowane przez trenera. Według M. Stopczyńskiego, można ocenić stopień realizacji tych

⁸ Przykładowy kontrakt zamieszczony na stronach Związku Piłki Ręcznej w Polsce: www.zprp.pl.

⁹ W. Cajselski, *loc. cit.*

¹⁰ A. Kijowski, *Status prawny pracownika wykonującego czynności zawodnika*, „Nowe Prawo” 1982, nr 9–10, s. 66 za: W. Cajselski, *loc. cit.*

¹¹ M. Stopczyński, *Zatrudnianie zawodników profesjonalnych sportowych gier zespołowych w świetle prawa pracy*, „Sport Wyczynowy” 2001, nr 11–12, s. 77.

założeń, zgodnie z kryterium staranności, a więc biorąc pod uwagę zaangażowanie i intencje zawodnika. Natomiast nie należy do oceny stosować kryterium efektu działań.

Zgodnie z orzeczeniem Sądu Pracy i Ubezpieczeń Społecznych w Toruniu¹² zawodnika koszykówki nie łączyła z klubem umowa o pracę. Sąd uzasadnił swoją decyzję tym, że aby zaistniał stosunek pracy, pracodawca musi decydować nie tylko o tym, co pracownik będzie robił, ale także, jak będzie to robił. A w przypadku zawodników ten drugi warunek nie jest spełniony. M. Stopczyński tłumaczy decyzję sądu brakiem znajomości specyfiki czynności zawodniczych. Cytuje on także dwóch innych specjalistów zajmujących się prawem sportowym, którzy wskazują na istnienie podporządkowania zawodnika pracodawcy. A. Kijowski uznaje pracę sportowca za wzorcowy przykład pracy dobrowolnie podporządkowanej¹³. Natomiast W. Cajscl podkreśla, że uprawianie sportu przez zawodników profesjonalnych jest pracą, ma charakter podporządkowany i ma wiele cech wspólnych ze stosunkiem pracy¹⁴. Zagadnienie podporządkowania bądź braku podporządkowania zawodnika pracodawcy budzi kontrowersje nawet wśród osób zajmujących się prawem.

W tym przypadku wiele zależy od tego, jaką definicję kierowania przyjmiemy do analizy. Niektórzy kierowanie uważają za realizowanie jednej z funkcji zarządzania, utożsamiając je z motywowaniem czy przywództwem formalnym¹⁵.

Nie sposób nie docenić funkcji trenera w zakresie motywacji zawodników. Jeżeli zatem kierowanie będziemy utożsamiać z funkcją motywowania stwierdzimy, że trener niewątpliwie taką funkcję pełni.

Według innych, oddziaływanie poprzez władzę wynikającą z formalnej hierarchii traktowane jest tylko jako jeden z możliwych przejawów kierowania. Tak więc dopuszcza się inne metody oddziaływania, co jest zgodne z najnowszymi trendami w dziedzinie kierowania, w których odchodzi się od oddziaływania poprzez władzę wynikającą z hierarchii na rzecz partnerstwa, negocjacji, konkurencji, współpracy, innowacji, co wymaga stworzenia organizacji sieciowej, a nie hierarchicznej. Takie autonomiczne, „pulsujące” organizacyjne sieci „są to struktury wielokryteriove, realizujące zmienne zadania, zmiennymi siłami w zmiennych warunkach”¹⁶. Ze względu na dużą zmienność otoczenia sportowego i gospodarczego, w tym zmiany regulacji prawnych, kluby sportowe powinny odchodzić od hierarchicznej struktury, a stawać się instytucjami aktywnymi, twórczymi, doskonalącymi się i rozwijającymi oraz przekształcającymi¹⁷. Nic dziwnego, że w zarządzaniu klubem sportowym mniej będzie sformalizowanej hierarchii typowej dla biurokratycznej organizacji sprawdzającej się w stabilnym otoczeniu.

¹² Wyrok z 28 lipca 2000 r., sygn. akt IV P 15/00, za: M. Stopczyński, *loc. cit.*

¹³ A. Kijowski, *Ubezpieczenia społeczne w sporcie*, [w]: *Ubezpieczenia w sporcie*, red. A. Wąsiewicz, Poznań 1996, s. 30, za: M. Stopczyński, *op. cit.*, s. 76

¹⁴ W. Cajscl, *loc. cit.*

¹⁵ M. Koster, *Podstawy organizacji i zarządzania*, Wydawnictwo WSPiZ im. L. Koźmińskiego, Warszawa 2001, s. 5.

¹⁶ A. K. Koźmiński, *Zarządzanie w warunkach niepewności*, Wydawnictwo PWN, Warszawa 2005, s. 40.

¹⁷ K. Perechuda (red.), *Zarządzanie firmą sportową*, Wydawnictwo Leopoldinum, Wrocław 1999, s. 87.

Z. Czajkowski wyróżnia pięć stylów kierowania zespołem przez trenera¹⁸: władczy, zwierzchniczy, służbowy, współpracujący i przyjazny. Nadrzędność trenera względem zawodników jest najsilniejsza w przypadku stylu władczego i zwierzchniczego (tab. 2).

Tabela 2

Podstawowe charakterystyki stylów zarządzania w sporcie

Nazwa stylu	Władczy	Zwierzchniczy	Służbowy	Współpracujący	Przyjazny
Charakterystyka trenera	Dyktator, autokrata	Przełożony	Kooperant, konsultant	Doradca, mentor	Przyjaciół
Relacja trener – zawodnik	Rządzi	Poucza i wydaje polecenia	Rzeczowa współpraca	Pobudza inicjatywę i samodzielność	Więź emocjonalna
Wyjaśnienie decyzji	Nie wyjaśnia	Nie wyjaśnia	Wyjaśnia	Wyjaśnia	Wyjaśnia
Uwzględnienie opinii zawodnika	Nie bierze pod uwagę opinii	Oczekuje, że polecenia zostaną wykonane	Rzeczowa współpraca w sprawach szkoleniowych	Bierze pod uwagę odczucia i propozycje	Przyjacielska współpraca
Nastawienie trenera na siebie czy na zawodnika	Nastawiony egocentrycznie	Mniej jednostronnie	Obojętny, wymagający	Dbą o zdrowie, samopoczucie, wykształcenie, rozwijanie ról społecznych	Wspólna motywacja do osiągnięcia celu, wynik nie jest najważniejszy

Zródło: opracowanie własne na podstawie Z. Czajkowski, *Skrajne style kierowania zespołem sportowym*, „Sport Wyczynowy” 2003, nr 7–8

Określenie czasu i miejsca pracy. Sportowcy nie mają jednego, stałego miejsca, w którym wykonywaliby swoje zadania. W czasie treningów, zawodów i zajęć zawodnicy uprawiają sport zarówno w obiektach należących do macierzystego klubu, jak i w obiektach należących do innych klubów sportowych biorących udział we współzawodnictwie, bądź w miejscach organizacji turniejów, imprez lub zgrupowań w kraju lub za granicą. Dodatkowo mogą to być takie miejsca, jak np. gabinety odnowy biologicznej, a także studio telewizyjne, bądź miejsca, w których organizowane są imprezy charytatywne czy spotkania z kibicami.

Wobec powyższego rodzi się pytanie, jak powinny być traktowane wyjazdy na zgrupowania, mecze, w tym również za granicę. Wydaje się, że wyjazdy takie mogą zostać potraktowane jako oddelegowanie pracownika do pracy za granicą.

¹⁸ Z. Czajkowski, *Skrajne style kierowania zespołem sportowym*, „Sport Wyczynowy” 2003, nr 7–8, s. 24.

Zgodnie z Kodeksem pracy w czasie pracy pracownik pozostaje w dyspozycji pracodawcy w zakładzie pracy lub w innym miejscu wyznaczonym do wykonywania pracy. Sportowiec (szczególnie uprawiający sporty zespołowe) z jednej strony ma względnie stały czas pracy wyznaczony przez pory treningów, zabiegów odnowy itp., z drugiej strony ten czas wynika np. z terminarza rozgrywek, a te mogą zaczynać się o różnych godzinach. W dodatku część imprez organizowana jest za granicą w różnych strefach czasowych i zdarza się, że zawody mogą być rozgrywane w porach wieczornych, nocnych albo nad ranem. Jak więc rozliczać czas pracy sportowca podczas pobytu na zgrupowaniu czy wyjeździe? Czy do czasu poświęconego na pracę wliczać czas efektywnej pracy na boisku, czy czas spędzony na treningach, naradach, czy też może całą dobę?

Świadczenie pracy za wynagrodzeniem. Sportowcy zajmujący się sportem profesjonalnym otrzymują wynagrodzenie. Jest to cecha charakterystyczna tej grupy sportowców, pozwalająca odróżnić ich od amatorów¹⁹. Dodatkowo do podstawowego wynagrodzenia mogą być nagrody i premie. Należy tu jednak wyraźnie rozróżnić te dwie kategorie wypłat. Jak pisze M. Stopczyński²⁰, wynagrodzenie za pracę otrzymywane jest za staranne działanie w ramach obowiązków pracownika, a prawo do jego otrzymania nie może zostać w przypadku sportowców uprawiających sporty zespołowe uzależnione od osiągnięcia określonych wyników. Natomiast premie i nagrody są wypłacane za osiągnięty rezultat. Co więcej, nie mogą one stać się zasadniczym elementem wynagrodzenia, nawet jeśli są znacznie większe niż wynagrodzenie podstawowe.

Zgodnie z ustawą o sporcie kwalifikowanym sportowiec za wysokie wyniki we współzawodnictwie krajowym lub międzynarodowym może otrzymywać:

- stypendium sportowe finansowane z budżetów jednostek samorządu terytorialnego przyznawane przez te jednostki,
- wyróżnienia i nagrody finansowane z budżetu jednostki samorządu terytorialnego lub z budżetu państwa przyznawane przez ministra właściwego do spraw kultury fizycznej i sportu.

Dylematy pracy sportowca: umowa o pracę a umowa cywilnoprawna w warunkach uprawiania sportu wyczynowego. Sportowcy mogą pracować na podstawie:

- umowy o pracę, uzupełnionej dodatkowymi postanowieniami zapisanymi w kontrakcie, który jest aneksem do umowy;
- umowy cywilnoprawnej – umowy o świadczenie usług sportowych.

Zgodnie z zapisem Kodeksu pracy nie jest dopuszczalne zastąpienie umowy o pracę umową cywilnoprawną, jeśli zachowane są omówione wcześniej warunki wykonywania pracy w ramach stosunku pracy. Skoro więc zgodnie z zapisem, znowelizowanej w 1999 r., ustawy o kulturze fizycznej ze sportowcem profesjonalnym możliwe jest podpisanie także umowy cywilnoprawnej, to podważa to zasadność stwierdzenia, że wszystkie założenia warunkujące zaistnienie stosunku pracy zostały spełnione. Pojawiają się

¹⁹ Zgodnie z art. 22.1 ustawy z dnia 18 stycznia 1996 roku o kulturze fizycznej.

²⁰ M. Stopczyński, *op. cit.*, s. 75–76.

wątpliwości, o których wspominałam wcześniej, co do tego, czy rzeczywiście wszystkie warunki wykonywania pracy w ramach stosunku pracy zostały w całości spełnione.

Przyjrzyjmy się orzecznictwu Sądu Najwyższego (SN) w tej kwestii. Zgodnie z orzeczeniem SN²¹ takie same czynności mogą być wykonywane zarówno w ramach umowy o pracę, jak i umowy cywilnoprawnej. Cechą umowy o pracę jest wykonywanie pracy podporządkowanej, a nie pozostawanie w dyspozycji pracodawcy. SN²² uznał, że jeżeli w umowie zawarte są elementy charakterystyczne zarówno dla umowy o pracę, jak i dla umowy prawa cywilnego, z jednakowym nasileniem, o jej rodzaju przesądza zgodny zamiar stron i cel umowy. Należy także uwzględnić okoliczności, które istniały w momencie jej zawarcia. Cel umowy może być wyrażony w nazwie tej umowy. Ten kierunek orzecznictwa SN jest odmienny od regulacji kodeksowych, ale zbliżony z regulacjami prawa sportowego.

Przejdźmy do analizy prawa materialnego i przyjrzyjmy się zapisom ustawy o kulturze fizycznej z dnia 18 stycznia 1996 r. oraz ustawy o sporcie kwalifikowanym z dnia 29 lipca 2005 r. Przepisy ustawy o kulturze fizycznej wskazywały na to, że uprawianie sportu może być traktowane jako praca, jeżeli mamy na myśli zawodników profesjonalnych. W art. 22 ustawy wyróżnione zostały dwie grupy osób uprawiających sport: zawodnicy posiadający status zawodnika profesjonalnego i zawodnicy posiadający status zawodnika amatorskiego. Zgodnie z zapisami ustawy, zawodnikami posiadającymi status zawodnika profesjonalnego były osoby uprawiające sport na podstawie umowy o pracę i otrzymujące za to wynagrodzenie. W 1999 r. ustawa została znowelizowana i oprócz umowy o pracę ustawodawca stworzył możliwość zawarcia z zawodnikiem umowy cywilnoprawnej.

Fakt podkreślenia w ustawie, że zawodnik powinien być zatrudniony na podstawie umowy o pracę wskazuje, że intencją ustawodawcy było, aby stosunek pracy był związkiem pomiędzy zawodnikiem profesjonalnym a klubem sportowym. Tak więc przepisy ustawy stanowią, że uprawianie sportu przez zawodników profesjonalnych jest wykonywaniem pracy.

Także inne orzeczenie SN wskazuje na to, że zawodnika z klubem może łączyć stosunek pracy²³. Orzeczenie to dotyczy zawodników – byłych pracowników klubów sportowych, w warunkach zmiany przez klub formy prawnej ze stowarzyszenia w sportową spółkę akcyjną. W przypadku gdy klub sportowy, jako sportowa spółka akcyjna, przystępuje do rozgrywek zamiast sekcji stowarzyszenia kultury fizycznej, to przejmuje on prawa i obowiązki majątkowe i niemajątkowe związane z działaniem sekcji. Owo przejście, zgodnie z orzeczeniem SN, dotyczy także zaległych wynagrodzeń zawodników tej sekcji, z którymi stosunek pracy ustał przed przystąpieniem spółki akcyjnej do rozgrywek w miejsce sekcji klubu sportowego.

²¹ Wyrok Sądu Najwyższego – Izba Pracy, Ubezpieczeń, Społecznych i Spraw Publicznych z dnia 25 listopada 2005 r. Sygnatura akt I UK 68/2005.

²² Wyrok Sądu Najwyższego – Izba Administracyjna, Pracy i Ubezpieczeń Społecznych z dnia 18 czerwca 1998 r. Sygnatura akt I PKN 191/98.

²³ Wyrok Sądu Najwyższego – Izba Pracy, Ubezpieczeń, Społecznych i Spraw Publicznych z dnia 6 czerwca 2006 r. Sygnatura akt I PK 267/2005.

W 2005 roku ustawa o kulturze fizycznej została, w części dotyczącej sportu wyczerpująco, zastąpiona ustawą o sporcie kwalifikowanym. Sport kwalifikowany został w nowej ustawie zdefiniowany jako taka aktywność człowieka, która wiąże się z uczestnictwem we współzawodnictwie sportowym w określonej dyscyplinie sportu. Taki rodzaj współzawodnictwa prowadzi i organizuje polski związek sportowy lub podmioty działające z jego upoważnienia. Ustawa o sporcie kwalifikowanym wprowadziła nową definicję zawodnika. Zawodnik nie jest jak dotychczas definiowany poprzez rodzaj zawartej z nim umowy czy otrzymywanie wynagrodzenia.

Cechy wyróżniające zawodnika to fakt:

- uprawiania określonej dyscypliny sportu,
- posiadanie licencji zawodnika, która uprawnia do uczestnictwa we współzawodnictwie sportowym.

Kontekst unijny

Wedle interpretacji Europejskiego Trybunału Sprawiedliwości (ETS) osoba posiada status pracownika, jeżeli są spełnione następujące warunki:

- osoba ta musi świadczyć pracę na rzecz innej osoby,
- musi być jej podporządkowana,
- musi wykonywać pracę w celach zarobkowych,
- praca ta musi mieć pewną wartość ekonomiczną.

Nie ma natomiast znaczenia formalna podstawa prawna wykonywania pracy²⁴, okres zatrudnienia czy wysokość osiąganego dochodu. W sprawie pani Levin ETS orzekł, że za pracownika mogą zostać uznane osoby zatrudnione na stałe, zatrudnione sezonowo, a także w niepełnym wymiarze godzin. Jednak w przypadku tych ostatnich zajęcie musi mieć rzeczywisty aspekt ekonomiczny. Wysokość osiąganego dochodu natomiast może być niższa niż kwota, która w państwie przyjmującym uważana jest za minimum potrzebne do egzystencji. Nie ma znaczenia, czy pracownik uzupełnia swój dochód z zatrudnienia innymi wpływami, by osiągnąć takie minimum, pod warunkiem że prowadzi działalność jako osoba zatrudniona. Trybunał podkreślił jednak, że przepisy traktatu EWG (TWE) nie obejmują prac wykonywanych na tak małą skalę, że można je uznać za całkowicie marginalne i pomocnicze²⁵.

ETS orzekł także, że sport, który wykonywany jest w celach zarobkowych, można potraktować jako rodzaj działalności gospodarczej w rozumieniu art. 2 traktatu. Przychylił się on także do stwierdzenia, że zawodowy sportowiec jest pracownikiem w rozumieniu prawa wspólnotowego. Konsekwencja tego orzeczenia polega na tym, że w odniesieniu do zawodnika znajdują zastosowanie wszelkie zasady prawa wspólnotowego właściwe dla pracownika, w tym zasada swobodnego przemieszczania i wyboru miejsca pracy, co było

²⁴ Orzecznictwo sprawy Deborah Lawrie-Blum vs Land Baden-Württemberg, pkt 17 orzeczenia w sprawie Lawrie-Blum, tekst on-line: www.justitia.pl.

²⁵ Orzecznictwo sprawy Levin vs Staatssecretaris van Justitie, tekst on-line: www.jobpilot.pl.

przedmiotem tzw. sprawy Bosmana. W sprawie tej uznano, że zagwarantowaną swobodę przemieszczania się ma osoba związana stosunkiem pracy. Natomiast przepisy te nie wprowadzają wymogu, by pracownik przemieszczający się był zatrudniony w przedsiębiorstwie prowadzącym działalność gospodarczą. Taka interpretacja ETS przyczyniła się do znaczących zmian w prawie i zasadach transferów.

Wnioski i rekomendacje: propozycje polityki publicznej

Warto zastanowić się, czy sportowcy, zarówno ci, którzy jeszcze czynnie uprawiają sport, jak i ci, którzy zakończyli już karierę, wymagają specjalnych programów osłonowych. Czy racjonalne jest wprowadzanie narzędzi służących wyrównywaniu szans pracownika sportowca jako zdecydowanie słabszej strony w konfrontacji z pracodawcą oraz zwiększaniu ochrony trwałości jego stosunku pracy. W odpowiedzi na problemy związane ze znalezieniem pracy (dotyczące głównie byłych sportowców) oraz ich niedostosowaniem do współczesnego rynku pracy, powstała inicjatywa „Sportowcy na rynku pracy”. Jest ona współfinansowana ze środków unijnych (Europejski Fundusz Społeczny – Inicjatywa Equal). Można wyodrębnić dwie grupy celów, jakie postawili przed sobą inicjatorzy tego projektu.

Po pierwsze, jest to pomoc dla byłych sportowców oraz tych właśnie kończących karierę w znalezieniu i utrzymaniu pracy, zarówno w sektorze sportowym, jak i pozasportowym, poprzez: ułatwienie dostępu do praktyk i staży, likwidację barier, jakie napotykać oni, wchodząc na rynek pracy, organizację szkoleń podnoszących kwalifikacje, a także oferowanie dotacji na rozpoczęcie własnej działalności. Sportowcy mogą w biurze projektu uzyskać bezpłatne porady, znaleźć oferty pracy i przejść szkolenia np. zakresu zakładania własnej działalności.

Drugi obszar obejmuje współpracę z tzw. otoczeniem sportowców (związkami sportowymi, klubami, trenerami, agentami) w celu wypracowania modelu współpracy pozwalającego na wczesne zidentyfikowanie problemów i ich rozwiązywanie, a także wykorzystanie narzędzi umożliwiających wsparcie sportowców i ich zmotywowanie do planowania kariery zawodowej (nie tylko sportowej), podnoszenia poziomu wykształcenia i zdobywania zawodu²⁶.

Analiza pracy sportowca pokazała, że wprawdzie pod pewnymi względami różni się od tradycyjnie pojmowanej pracy, jednak pozycja sportowca jako pracownika nie odbiega znacząco od pozycji reprezentantów wielu innych zawodów, a forma jego pracy – od form pracy podejmowanych u różnych pracodawców przez przedstawicieli innych zawodów. Zawód sportowca – tak jak inne zawody – podlega nowym uwarunkowaniom, takim jak profesjonalizacja, marketingizacja, globalizacja. Czy w takich warunkach potrzebne i efektywne są programy wspierające sportowców? Być może warto byłoby przyłożyć

²⁶ J. Kalinowski, P. Kurpiós, *Projekt „Sportowcy na rynku pracy” – sposób na bezrobocie wśród byłych sportowców*, [w]: *Unia Europejska i sport. Implikacje członkostwa Polski w Unii Europejskiej dla polskiego sportu*, red. J. Foks, Warszawa 2006, s. 176–177. Patrz też oficjalna strona projektu: www.prsportowcy.pl.

większą wagę do identyfikacji problemów i opracować programy nastawione na sportowców jako beneficjentów. Jednym z pomysłów mogłoby być wspieranie rozwoju młodych sportowców na początku ich kariery, przy zaangażowaniu i odpowiedzialności klubów, związków sportowych oraz trenerów.

Warto także zwrócić uwagę na możliwe formy zabezpieczenia sportowców. Przykładem takiego zabezpieczenia mogłoby być opracowanie reguł tzw. modelu *flexicurity*, będącego obecnie przedmiotem zainteresowania Unii Europejskiej. Nazwa pochodzi od angielskich słów *flexibility* (elastyczność) i *security* (bezpieczeństwo).

Model ten zakłada zaakceptowanie rozwoju nietypowych form pracy przy wprowadzeniu zabezpieczeń dla pracowników poprzez:

- aktywną politykę rynku pracy, szybkie minimalizowanie skutków wykluczenia z rynku pracy jako negatywnego efektu nietypowych form zatrudnienia;
- pomoc państwa w szkoleniu i podnoszeniu kwalifikacji;
- tworzenie skutecznych systemów zabezpieczenia społecznego.

Kolejnym możliwym rozwiązaniem jest pomysł, aby sportowcy, szczególnie ci dłużej związani z klubem, zostali posiadaczami części akcji lub udziałów swoich klubów sportowych. Jest to o tyle uzasadnione, iż sportowiec poprzez swoją działalność wypracowuje zysk dla klubu. W wyniku zaproponowanego rozwiązania mogłoby w przyszłości partycypować w zyskach klubu i skorzystać na powiększaniu jego majątku. Może to dodatkowo motywować sportowca do osiągania jak najlepszych wyników. Sportowiec jako akcjonariusz albo udziałowiec miałby także pewien wpływ na decyzje podejmowane w klubie, a także na skład władz. Natomiast taki pomysł sprzyja również temu, by kluby stawały się współodpowiedzialne za zabezpieczenie swojego pracownika sportowca.

Mimo różnych problemów związanych z zawodem, sytuacja sportowca jako pracownika jest już zapewne elastyczna, ale jeszcze nie jest bezpieczna. Może on pracować albo na podstawie umowy o pracę – albo umowy cywilnoprawnej, umowy o świadczenie usług sportowych. Ważne jest, aby sportowcy już od początku kariery zawodowej mieli świadomość różnic między tymi umowami, a przede wszystkim konsekwencji ich zawarcia, tak, aby mogli dokonać wyboru z uwzględnieniem analizy kosztów i korzyści²⁷. Umowa o pracę związana jest z gwarancjami pracowniczymi (np. urlopy), natomiast umowa cywilnoprawna nie wiąże się z nabyciem jakichkolwiek praw pracowniczych, jednak najczęściej związana jest z dużym zabezpieczeniem finansowym. Warto pomyśleć o dalszych badaniach nad uwarunkowaniami zawodowych wyborów strategicznych polskich sportowców w kontekście przedstawicieli innych zawodów.

²⁷ Menedżerowie, podobnie jak sportowcy, mogą pracować na podstawie umowy o pracę albo umowy cywilnoprawnej – kontrakt menedżerski. Z badań przeprowadzonych na wybranej grupie 200 odwołanych menedżerów wynika, że aż 199 posiadało umowy o pracę, a tylko jeden kontrakt menedżerski. Ci posiadający umowę o pracę zostali odwołani z funkcji członków zarządu, natomiast dzięki znajomości praw i przepisów żaden z nich nie został zwolniony. Na podstawie badań kierowanych przez prof. Andrzeja Patulskiego (WZ UW).

ROZDZIAŁ 11

Modele wypalenia zawodowego jednostki w pracy

Maria Katarzyna Grzegorzewska

*Życie bez pracy jest nic niewarte.
Ale kiedy nie wkładasz w swoje dzia-
łania całej duszy, życie nie ma sensu.*

Albert Camus

Określenie „wypalenie zawodowe” weszło do słownika współczesnej psychologii w 1974 roku, za sprawą książki amerykańskiego psychologa Herberta Freudenbergera *Burnout: The High Cost of High Achievement*¹. Od tego czasu odnotowuje się stały wzrost zainteresowania tą problematyką.

Przeprowadzone w ostatnich latach w Stanach Zjednoczonych Ameryki badania wskazują, jak dużym problemem jest zjawisko wypalenia zawodowego w pracy, na potwierdzenie tego faktu wystarczy przytoczyć następujące dane²:

- Jedna czwarta pracowników postrzega swoją pracę jako największe źródło stresu w życiu – Northwestern National Life.
- Trzy czwarte pracowników jest przekonane, że w dzisiejszych czasach częściej odczuwa stres w pracy niż poprzednie pokolenie – Princeton Survey Research Associates.
- Problemy w pracy wynikają przede wszystkim z kondycji zdrowotnej niż z problemów finansowych, czy rodzinnych – St. Paul Fire and Marine Insurance Co.
- 40% badanych ocenia swoją pracę jako bardzo stresującą – Northwestern National Live.
- 29% badanych stwierdza, że odczuwa niewielki, bądź silny stres w pracy – Yale University

Czym zatem jest wypalenie? Słownik Webstera definiuje wypalenie następująco:

zmęczenie, frustracja bądź apatia wynikająca z nadmiernego stresu, przepracowania, bądź też intensywnej aktywności organizmu³.

W celu bliższego zapoznania się ze zjawiskiem syndromu wypalenia zawodowego zostaną przedstawione jego modele i koncepcje.

H. J. Freudenberger, *Staff burnout*, „Journal of Social Issues” 1974, 30(1), s. 159–165.

² *Stress at Work*, National Institute for Occupational Safety and Health (NIOSH), NIOSH Publication No. 99–101, tekst on-line: <http://www.cdc.gov/niosh/stresswk.html/> [dostęp: 17.04.2007].

³ Tekst on-line: www.websters-online-dictionary.org/ [dostęp 17.04.2007].

Teoria Ch. Maslach

Christina Maslach opracowała trójwymiarowy model syndromu wypalenia zawodowego. Model ten jest wynikiem wieloletnich badań empirycznych i został wypracowany na drodze statystycznych analiz czynnikowych. W pierwszej pracy prezentującej wyniki badań i analiz statystycznych syndrom zdefiniowany jest jako czynnik pojawiający się wraz z obniżającą się jakością świadczonych usług (w naszym przypadku nauczycielskich)⁴.

Czynnik ten przejawia się w większej fluktuacji kadr (nauczycielskich), absencjach, obniżonym etosie pracy oraz różnego rodzaju subiektywnych wskaźnikach dystresu. Włączając wyczerpanie fizyczne, bezsenność, zwiększone spożycie alkoholu i lekarstw oraz problemy małżeńskie i rodzinne. Powyższy opis potwierdza zasadność rozpatrywania zespołu wypalenia zawodowego jako fenomenu złożonego, wielodimensyjnego.

Dymensje te korelują w niewysokim stopniu: WE (wyczerpanie emocjonalne) i DP (depersonalizacja) korelują dodatnio, natomiast PO (poczucie osiągnięć osobistych) koreluje ujemnie z obydwoma pozostałymi aspektami. Pomimo to przy interpretacji wyników badań wygodnie jest posługiwać się poszczególnymi aspektami wypalenia zawodowego, jak gdyby były one niezależne. Takie interpretowanie wyników jest wysoce użyteczne w praktyce i z uwagi na niskie korelacje nie pozostaje w sprzeczności z podstawowymi zasadami metodologii badań

Wyczerpanie emocjonalne określić można jako odczucie przekroczenia granicy „wytężalności” emocjonalnej oraz poczucie wyczerpania własnych zasobów emocjonalnych. Osoby, u których manifestuje się ten aspekt wypalenia zawodowego, stają się drażliwe, silnie reagują emocjonalnie na słabe bodźce, łatwo popadają w konflikty, stają się niekomunikatywne oraz angażują się coraz bardziej emocjonalnie w sytuacjach wymagających obiektywnego, bezstronnego i profesjonalnego działania.

Badania nad zespołem wypalenia w większości koncentrowały się wokół grup zawodowych, dla których celem pracy jest współpraca oraz niesienie pomocy innym (np. nauczyciele, lekarze, pielęgniarki). Każdy z tych zawodów ma swą specyfikę, lecz ich wspólną cechą jest bliski kontakt z klientami, uczniami. Kontakt ten opiera się w znacznej mierze na emocjach i osobistym zaangażowaniu, wydaje się, że są to podstawowe warunki jego prawidłowego przebiegu.

Według Ch. Maslach syndrom wypalenia to wyczerpanie emocjonalne wpływające ze stresu związanego ze stosunkami interpersonalnymi⁵.

Od personelu fachowego w instytucjach zajmujących się służeniem człowiekowi często wymaga się, by spędzał znaczną ilość czasu na intensywnych kontaktach z innymi osobami. Często interakcja personel – klient skupia się na obecnych problemach klienta (psychologicznych, społecznych lub fizycznych) i dlatego obciążona jest uczuciami gniewu, złości, strachu czy rozpacz. Dla pomagającego zawodowca, który stale pracuje z ludźmi w takich warunkach, chroniczny stres może być emocjonalnie wyczerpujący i powoduje ryzyko „wypalenia”.

⁴ C. Maslach, S. E. Jackson, *The measurement of experienced burnout*, „Journal of Occupational Behaviour” 1981, vol. 2, s. 99–113.

⁵ C. Maslach, *Job Burnout, How People Cope*, „Public Welfare” 1978, 2, s. 56–58.

Wypalenie, zdaniem Maslach, to syndrom wyczerpania emocjonalnego oraz cynizmu występującego wśród osób pracujących z ludźmi.

Maslach wyróżniła w efekcie stosowania analiz czynnikowych trzy niezależne aspekty, które zdefiniowała jako:

- 1) wyczerpanie emocjonalne – WE;
- 2) depersonalizację – DP;
- 3) poczucie niesatysfakcjonującego poziomu osiągnięć osobistych – PO⁶.

Kluczowym aspektem i pierwszym etapem syndromu wypalenia jest wzmożone uczucie wyczerpania emocjonalnego (WE). W miarę wyczerpywania się zasobów emocjonalnych pracownicy czują, że nie są już w stanie angażować się psychicznie w swoją pracę. Wyczerpanie emocjonalne traktowane jest jako pierwszy etap syndromu wypalenia.

Drugim etapem wypalenia zawodowego jest depersonalizacja (DP) – rozwój negatywnych postaw, cynicznego podejścia, wrogich uczuć wobec klientów. Takie negatywne reakcje na klientów mogą być związane z doświadczaniem uczuciowego wyczerpania, co oznacza, że prawdopodobnie te dwa wymiary są ze sobą powiązane. To nieczułe, a nawet dehumanizowane postrzeganie innych rodzi przeświadczenie, że klienci poniekąd zasłużyli na swoje kłopoty.

Trzecim etapem syndromu wypalenia jest całkowite zniechęcenie (*disgust*) lub poczucie niesatysfakcjonującego poziomu osiągnięć (PO), spełniania się w pracy (*personal accomplishment*). Jednostka zaczyna negatywnie oceniać siebie w kontekście pracy, czuje się nieszczęśliwa i niezadowolona ze swoich osiągnięć, ma poczucie braku kontroli nad sytuacją, z trudnością opanowuje emocje. Do otoczenia odnosi się z niechęcią, podobnymi uczuciami darzy samą siebie.

W trakcie badań Maslach uwzględniła także czwarty aspekt syndromu wypalenia – zaangażowanie (*involvement*), które może być związane z wyczerpaniem emocjonalnym. Zauważa przy tym, że nie można tego zjawiska utożsamiać z depersonalizacją⁷.

Zdaniem Maslach problem wypalenia zawodowego należy rozpatrywać pod kątem analizy niekorzystnych warunków związanych ze środowiskiem pracy, a nie doboru personelu⁸.

Model R. T. Golembiewskiego oparty na koncepcji fazowej wypalenia

Robert T. Golembiewski przeprowadzając badania nad zespołem wypalenia, za pomocą zmodyfikowanej wersji kwestionariusza MBI (*Maslach's Burnout Inventory*), potwierdził stanowisko Ch. Maslach dotyczące wyodrębnienia trzech aspektów syndromu wypalenia⁹.

⁶ C. Maslach, S. E. Jackson, *op. cit.*

⁷ *Loc. cit.*

⁸ C. Maslach, *loc. cit.*

⁹ R. T. Golembiewski, R. Munzenrider, D. Carter, *Phases of Progressive Burnout and Their Worksite Covariates*, „Journal of Applied Behavioural Sciences” 1983, vol. 19, s. 461–481.

Jednak model zaproponowany przez tego autora inaczej ujmuje związki między wyższymi elementami. Przede wszystkim uznał on depersonalizację za początkowy etap wypalenia; jej wartość powinna znacznie wzrosnąć, zanim wystąpi poczucie istotnego obniżenia poziomu osiągnięć osobistych. Jednak faktem jest, że w wielu przypadkach traktowanie ludzi jak przedmioty prowadzi do wzrostu satysfakcji z osiągnięć osobistych, choć przeważnie jest to odczucie bardzo nietrwałe. Po pierwszych dwóch etapach nastąpi wyczerpanie emocjonalne. Powstałe w ten sposób krzyżujące się napięcia o dużej intensywności doprowadzą, zgodnie z hipotezą Golembiewskiego, do wypalenia zawodowego.

Kolejność pojawiania się etapów została ustalona na podstawie dokładnych obserwacji wewnętrznego działania organizacji. Okazało się, że wymienione dymensje w tej właśnie kolejności pojawiają się w sytuacji, gdy pracownik jest przeciążony pracą, ma zbyt wiele do zrobienia w zbyt krótkim czasie lub jest nadpobudliwy (*overstimulated*) oraz wtedy gdy pracuje w środowisku o niskim poziomie pobudzenia czy współzawodnictwa¹⁰.

W obu przypadkach jednostka może odczuwać utratę niezależności i kontroli, co powoduje obniżenie samooceny. W początkowych etapach osoba ta może aktywnie poszukiwać konstruktywnych dróg wyjścia z danej sytuacji, lecz gdy stan taki utrzymuje się dłużej, może ona zacząć traktować przedmiotowo, czyli tak, jak sama jest traktowana. W wyniku powstałej depersonalizacji może utworzyć się zamknięty krąg: coraz silniejsze poczucie niesatysfakcjonującego poziomu osiągnięć osobistych prowadzi do pogłębiania się wyczerpania emocjonalnego.

Przejście od etapu depersonalizacji przez obniżenie się poczucia osiągnięć osobistych do fazy wyczerpania emocjonalnego można ująć w kategoriach bardziej teoretycznych. Zjawisko wypalenia będzie więc przebiegać w ramach trzelementowego modelu:

- 1) **Stres spowodowany pracą** (*job stress*), który wynika z braku równowagi między wymaganiami stojącymi przed człowiekiem a środkami, którymi on dysponuje. Należy zauważyć, że stres tego rodzaju może być spowodowany tak nadmiarem, jak i niedoborem bodźców współzawodnictwa.
- 2) **Napięcie spowodowane pracą**, które może objawiać się jako nerwowość i zmęczenie.
- 3) **Radzenie sobie** (*coping*), które może mieć dwojaki charakter:
 - konstruktywny – postawa „obojętnego zainteresowania” (*detached concern*) prowadząca do opanowania stresu przez stworzenie większego dystansu do wykonywanej pracy bez oddalenia psychologicznego (*psychological removal*),
 - destruktywny – postawa odłączenia emocjonalnego, cynizmu i nieustępliwości.

Można uznać, iż depersonalizacja jest wynikiem niemożności wykształcenia w sobie owego „obojętnego zainteresowania”. Postawa taka jest próbą utrzymania nietrwałej równowagi: bycia przystępnym dla innych i zainteresowania nimi, lecz w taki sposób, by równocześnie zachować znaczny stopień obiektywizmu i umiejętność radzenia sobie z różnymi stresogennymi sytuacjami.

¹⁰ C. Cherniss, *Professional Burnout in Human Service Organizations*, Praeger Publishers, New York 1980.

Równowagę taką często osiąga się w stopniu niedoskonałym, co potwierdzają liczne niezręczne próby tworzenia dystansu między usługodawcą a jego klientami. Próby te obejmują:

- tworzenie dystansu poprzez przypisywanie wad (*negativ labeling*), np. postrzeganie klientów jako złych czy godnych pogardy;
- racjonalizacje, które w różny sposób dystansują usługodawcę jako osobę od wykonywanego zajęcia;
- reakcje powodowane bardziej kategoriami myślowymi niż działaniem konkretnych osób,
- używanie różnych rekwizytów czy akcesoriów sygnalizujących pozycję, władzę czy przynależność do danej grupy zawodowej, np. białe fartuchy noszone przez personel działu badawczo-rozwojowego w celu odróżnienia go od pozostałych pracowników¹¹.

Próby te zostały określone jako „niezręczne”, gdyż w niewielkim stopniu kreują postawę „obojętnego zainteresowania”, mogą być utożsamiane z depersonalizacją oraz mieć różne efekty uboczne, prowadzące do obniżenia poziomu poczucia osiągnięć osobistych. Osoba traktująca innych przedmiotowo może odczuwać depersonalizację, co zwykle wpływa ujemnie na wyniki w pracy i samoocenę. W opinii Ch. Maslach taka reakcja łańcuchowa w organizacjach mających na celu niesienie pomocy innym ma swoje korzenie w braku zainteresowania klientem.

Poza wpływem na wyniki w pracy negatywna samoocena może mieć poważne konsekwencje w życiu osobistym.

Gdy depersonalizacja i poczucie braku satysfakcji z osiągnięć osobistych zdominują życie jednostki, rozpoczyna się cykl negatywnych wzmocnień, które mogą doprowadzić do krańcowego wyczerpania emocjonalnego.

H. Freudenberger opisuje to zjawisko jako

[...] niekończący się cykl zwiększonego wysiłku i malejącej satysfakcji. Wypalenie jest kieratem, na który wstępnie się z własnego wyboru, nawet jeżeli przyczyny takiego stanu rzeczy szuka się na zewnątrz¹².

Na podstawie skal z kwestionariusza MBI R. T. Golembiewski zaproponował **osiem trójelementowych faz** postępującego wypalenia, biorąc pod uwagę kryterium wysokości poziomu poszczególnych jego aspektów (wymiarów) (tab. 1):

- I** niski poziom wszystkich trzech wymiarów (jest to faza wyjściowa, nie ma jeszcze syndromu wypalenia zawodowego);
- II** wysoki poziom depersonalizacji, dwa pozostałe wymiary utrzymują się na poziomie niskim;
- III** wysoki poziom poczucia braku osiągnięć, depersonalizacja i wyczerpanie emocjonalne pozostają na niskim poziomie;

¹¹ C. Maslach, *loc. cit.*

¹² H. J. Freudenberger, *loc. cit.*

- IV dwa wymiary na wysokim poziomie – depersonalizacja i poczucie braku osiągnięć, poziom wyczerpania emocjonalnego jest niski;
- V wysoki poziom wyczerpania emocjonalnego i niski poziom dwóch pozostałych wymiarów;
- VI wysoki poziom depersonalizacji i wyczerpania emocjonalnego oraz niski poziom poczucia braku osiągnięć;
- VII wysoki poziom poczucia braku osiągnięć i wyczerpania emocjonalnego, trzeci wymiar na niskim poziomie;
- VIII wysoki poziom wszystkich trzech wymiarów, a więc depersonalizacji, braku poczucia osiągnięć i wyczerpania emocjonalnego (najbardziej zaawansowana, a zarazem najbardziej niebezpieczna postać wypalenia).

Tabela 1

Fazy wypalenia zawodowego wg R. T. Golembiewskiego

Fazy wypalenia	I	II	III	IV	V	VI	VII	VIII
DEP	L	H	L	H	L	H	L	H
LPA	L	L	H	H	L	L	H	H
EEX	L	L	L	L	H	H	H	H

DEP (*depersonalization*) – depersonalizacja (DP)

LPA (*lock of personal accomplishment*) – poczucie braku osiągnięć osobistych (PO)

EEX (*emotional exhaustion*) – wyczerpanie emocjonalne (WE)

L (*low*) – niski

H (*high*) – wysoki

Jak wynika z tabeli, depersonalizacja pojawia się po raz pierwszy w fazie II wypalenia, aby objawy z nią związane zniknęły w fazie III i pojawiły się znowu w fazie IV. Łatwo zauważyć, że przebieg procesu depersonalizacji jest regularny, przyjmuje ona wartości wysokie w co drugiej fazie, począwszy od fazy II.

Przebieg wyczerpania emocjonalnego wygląda nieco inaczej: wyczerpanie przyjmuje wartości niskie dla pierwszych (I–IV) faz, a dla pozostałych faz (V–VIII) przyjmuje wartości wysokie. Faza IV byłaby więc punktem krytycznym dla wypalenia emocjonalnego.

Większość badań dotyczących wypalenia zawodowego przeprowadzona była w tych grupach zawodowych, w których pracownik ma stały kontakt z ludźmi. Kontakt ten opiera się, w znacznej mierze, na emocjach i osobistym zaangażowaniu. Badana przez R. Golembiewskiego populacja obejmowała pracowników różnych zawodów, nie tylko tych, które mają na celu niesienie pomocy innym¹³.

¹³ R.T. Golembiewski, R. Munzenrider, D. Carter, *loc. cit.*

Podsumowując, model Golembiewskiego wyodrębniający osiem faz, pozwala na określenie specyfiki przebiegu wypalenia i klasyfikację jego etapów u poszczególnych pracowników. Umożliwia to stosowanie zróżnicowanej terapii, a tym samym gwarantuje większą skuteczność.

Koncepcja H. Sęk

W Polsce problematyka wypalenia pojawiła się stosunkowo niedawno. Od kilkunastu lat problem wypalenia zawodowego jest przedmiotem badań profesor Heleny Sęk z Instytutu Psychologii UAM w Poznaniu. Jej zdaniem czynnikiem kluczowym dla rozwoju wypalenia jest doświadczenie niepowodzenia w zmaganiu się ze stresem i obciążeniami emocjonalnymi związanymi z wykonywanym zawodem. Koncepcja modelu według H. Sęk i współpracowników wyrosła z badań nad subiektywnymi, poznawczymi uwarunkowaniami działalności i dotyczy kontroli bezpośredniej (pierwotnej) i pośredniej (wtórnej), która pozostaje w wyraźnym związku z poznawczo-transakcyjną koncepcją stresu¹⁴.

Model wypalenia według T. Marka i Cz. Noworola

Teorią wypalenia zawodowego zajmowali się profesor Tadeusz Marek oraz doktor Czesław Noworol. Model przez nich stworzony opiera się również na klasycznej trójwymiarowej typologii Ch. Maslach.

Jako narzędzie badawcze został tu zastosowany kwestionariusz MBI¹⁵.

Głównym założeniem modelu jest to, iż każdy w sposób zindywidualizowany przechodzi przez proces wypalenia zawodowego i można określić stadium, na jakim znajduje się jednostka w określonym czasie.

Kolejne założenie, zgodne z ogólną ideą typologii, mówi, że każda jednostka będąc w danym stadium, jest członkiem homogenicznej grupy mającej podobny układ wyników MBI. Grupa taka określana jest jako skupienie i powinna być wyodrębniona bez żadnych zewnętrznych kryteriów.

Ostatnie założenie określa stadia wypalenia zawodowego jako progresywnie szkodliwe i destrukcyjne.

Ogólny model teoretyczny syndromu wypalenia zawodowego przedstawia rysunek 1.

Istotną cechą tego modelu jest to, że proces wypalenia nigdy nie przebiega tak, aby w obrębie stadium łączył dwa różne skupiska.

¹⁴ H. Sęk, *Wypalenie zawodowe: psychologiczne mechanizmy i uwarunkowania*, Zakład Wychowawczy K. Domke, Agencja Usługowa „Omega”, Poznań 1996, s. 84.

¹⁵ C. Noworol, *Zespół wypalenia zawodowego u pielęgniarek pracujących na zmianie*, [w:] *Stres pracy zmianowej. Przyczyny, skutki strategii przeciwdziałania*, red. I. Iskra-Golec et. al., Kraków 1998, s. 213–226.

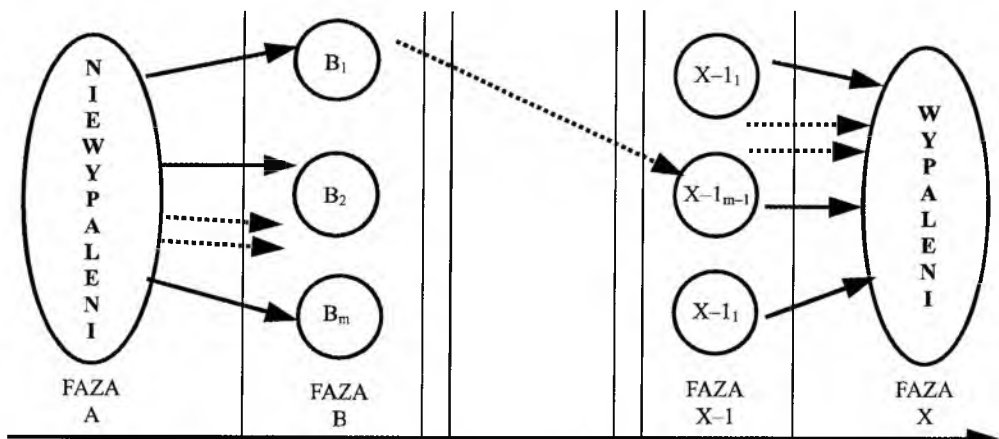

Rys. 1. Ogólny model syndromu wypalenia zawodowego

Możliwych jest sześć różnych dróg wiodących od fazy I do VIII. Każda z nich reprezentuje inny przebieg procesu wypalenia zawodowego (rys. 2):

- Proces 1: faza I → faza II → faza IV → faza VIII
- Proces 2: faza I → faza II → faza VI → faza VIII
- Proces 3: faza I → faza III → faza IV → faza VIII
- Proces 4: faza I → faza III → faza VII → faza VIII
- Proces 5: faza I → faza V → faza VI → faza VIII
- Proces 6: faza I → faza V → faza VII → faza VIII

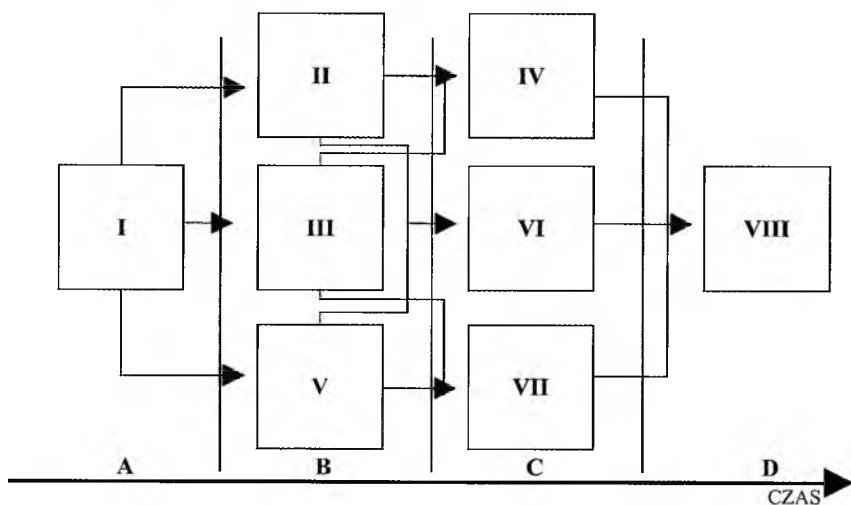

Rys. 2. Szczegółowy model typologiczny syndromu wypalenia zawodowego. Cyfry rzymskie określają skupienia. Dla wygody traktowane są one jako fazy z koncepcji Golembiewskiego. Litery A, B, C, i D oznaczają poszczególne stadia. Możliwe przebiegi procesu są zaznaczone za pomocą strzałek

Poszczególne drogi dochodzenia do wypalenia zawodowego charakterystyczne są dla określonych grup zawodowych. I tak na przykład u naukowców i menedżerów wypalenie zawodowe przebiega według schematu określonego powyżej jako „proces 3”.

Model składa się z czterech etapów o nasilającej się szkodliwości:

- etap A (faza I) – osoby niewypalone zawodowo;
- etap B (faza II, III i V) – osoby reprezentujące niski stopień wypalenia;
- etap C (faza IV, VI i VII) – osoby umiarkowanie wypalone zawodowo;
- etap D (faza VIII) – osoby wypalone zawodowo.

Należy zaznaczyć, że drogi wypalenia zawodowego wyszczególnione w wyżej omówionym modelu odzwierciedlają różne konceptualizacje tego zjawiska (m.in. koncepcje Ch. Maslach i R. T. Golembiewskiego).

ROZDZIAŁ 12

Wykluczenie społeczne a perspektywy edukacyjno-zawodowe młodzieży.

Analiza porównawcza uczniów zasadniczej szkoły zawodowej i technikum

Ewa Czerwińska

Zmiany, które nastąpiły w Polsce po roku 1989, odnoszą się do polityki, ustroju, gospodarki oraz struktury społecznej. Jak stwierdzają J. Błachut, A. Gaberle i K. Krajewski¹, procesom tym towarzyszą zmiany kulturowe i świadomościowe, a system kontroli społecznej podlega przebudowie. Rezultatem tych zmian jest m.in. wzrost poziomu bezrobocia i ubóstwa², które najmocniej odczuwane są przez młodzież, nieprzygotowaną do radzenia sobie z tego rodzaju rzeczywistością.

W literaturze fachowej coraz częściej mówi się o „syndromie braku perspektyw”, który pozostaje w związku z odczuciem zablokowania możliwości i szans rozwoju osobistego, niemożnością realizowania planów i aspiracji życiowych (m.in. założenia rodziny, znalezienia pracy), strachem i niepewnością co do przyszłości, a także z negatywną oceną sytuacji w kraju i brakiem wiary w zmiany na lepsze³.

W regionach szczególnie dotkniętych bezrobociem i jego psychospołecznymi skutkami może pojawiać się tzw. kultura ubóstwa⁴ na wzór subkultury nędzy przedstawianej przez O. Lewisa⁵ bądź tzw. syndromu ubóstwa⁶.

¹ Zob. J. Błachut, A. Gaberle, K. Krajewski, *Kryminologia*, Wyd. Info Trade, Gdańsk 1999.

² Por. m.in. Z. Dach, *Bezrobocie w okresie przemian systemowych gospodarki polskiej*, Zakład Narodowy im. Ossolińskich, Wrocław 1993; S. Golinowska (red.), *Polska bieda: kryteria, ocena, przeciwdziałanie*, IPiSS, Warszawa 1996.

³ Por. R. Borowicz, *Młodzi bezrobotni*, „Kultura i Edukacja” 1993, nr 3; A. Śliwińska, *Degradacja małego miasta pod wpływem bezrobocia. Chelmska – „miasto bez przyszłości”*, [w:] *Syndrom bezrobocia*, red. R. Borowicz, K. Łapińska-Tyszka, RWiR PAN, Warszawa 1993; eadem, *Rynek pracy i bezrobocie w województwie toruńskim. Główne tendencje*, [w:] *Struktura społeczna. Rynek pracy. Bezrobocie*, red. M. Malinkowski, D. Markowski, Wyd. WSP, Rzeszów 1996; R. Borowicz, K. Szafranec, G. Krzymieniewska, *Młodzi dorośli. Paradoxy socjalizacji i rozwoju*, IRWiR PAN, Warszawa 1991; Z. Kwieciński, *Pedagogika i edukacja wobec wyzwania kryzysu i gwałtownej zmiany społecznej*, [w:] *Ku pedagogice pogranicza*, red. Z. Kwieciński, L. Witkowski, Wyd. Uniwersytetu M. Kopernika, Toruń 1990.

⁴ Por. D. Zalewska (red.), *Kultura ubóstwa – kultura przetwarzania*, Wyd. Uniwersytetu Wrocławskiego, Wrocław 1996; K. Wódz (red.), *W kręgu ubóstwa. Próba analizy psychospołecznych aspektów zjawiska*, Wyd. Śląsk, Katowice 1993.

⁵ Por. O. Lewis, *Nagie życie*, PIW, Warszawa 1976.

⁶ Por. M. Jarosz, M. Kozak, *Sfery niedostatku*, „Studia Socjologiczne” 1986, nr 2.

Dla wielu teoretyków⁷ bezrobocie jest jednym z elementów występującego w globalnym świecie zjawiska marginalizacji życia społecznego. Zdecydowanie najbardziej widocznym i dotkliwym wymiarem powyższego zjawiska jest sfera ekonomiczna – niskie dochody oraz ubóstwo.

Niedostatek materialny jest, według O. Lewisa, przyczyną powstawania „subkultury nędzy” jako swoistej reakcji na obiektywne warunki społeczne (lub jako sposobu przystosowania się do nich), która to warunkuje zmianę systemu wartości, oddziałuje na strukturę rodziny, na stosunki interpersonalne, wyznacza typ relacji z instytucjami społecznymi oraz zmienia styl życia, oparty na gotowych wzorach zachowań. Ważnym czynnikiem jest stan psychofizyczny osób zepchniętych na margines, bezradnych oraz uzależnionych od innych. Słabość struktury ego, uleganie odruchom, tolerancja wobec patologii społecznych, życie terażniejszością oraz deficyty w umiejętnościach planowania przyszłości stanowią charakterystyczne cechy jednostek z analizowanej przez autora subkultury.

W związku z powyższymi ustaleniami w literaturze fachowej wiele uwagi poświęca się problemom wykluczenia i marginalizacji⁸.

Można przyjąć założenie, iż młodzież, przede wszystkim z niższych warstw społecznych, podlega procesowi wykluczenia, który jednoznacznie utrudnia jej pełne uczestnictwo w życiu społecznym. Dzieje się tak z powodu ubóstwa, dyskryminacji, niemożności dalszego zdobywania kompetencji i kwalifikacji, co w konsekwencji implikuje trudności w uzyskaniu dochodu i zdobyciu wykształcenia, znalezieniu pracy, satysfakcjonującym pełnieniu ról społecznych (zawodowych, rodzinnych, towarzyskich, obywatelskich)⁹ oraz rodzi poczucie braku bądź utraty kontroli nad ważnymi sferami życia, zarówno w wymiarze osobistym, jak i społecznym.

Na uwagę zasługują wyniki badań Z. Kwiecińskiego¹⁰ na temat poziomu kompetencji i planów edukacyjnych toruńskiej młodzieży z trzech typów szkół (liceum ogólnokształcące, zasadnicza szkoła zawodowa, technikum). Przeprowadzone badania wykazały trwały związek pomiędzy czynnikami statusu i situsu pierwotnego rodziny pochodzenia (środowisko zamieszkania, wykształcenie, pozycja społeczno-zawodowa) a ocenami szkolnymi oraz planowanym przez młodzież jej statusem własnym. W zasadniczych szkołach zawodowych uczniowie podlegają tzw. „efektowi Golema”, polegającemu na przystosowaniu negatywnych ocen do statusów pochodzenia rodzinnego.

⁷ Por. J. Sztumski, *Ludzie marginesu*, „Polityka Społeczna” 1992, nr 9; *idem*, *Psychospołeczne i społeczno-polityczne skutki bezrobocia młodocianych*, „Humanizacja Pracy” 1992, nr 1–2; B. Urban, *Marginalizacja życia i przestępczość w świetle materiałów Narodów Zjednoczonych*, „Opieka. Wychowanie. Terapia” 1993, nr 4.

⁸ Por. K. Frieske (red.), *Marginalność i procesy marginalizacji*, Warszawa 1999; *idem*, *Utopie inkluzji*, Warszawa 2004; J. Grotowska-Ledcer, K. Faliszek (red.), *Ekskluzja i inkluzja społeczna. Diagnoza – uwarunkowania – kierunki działań*, Wydaw. Edukacyjne „AKAPIT”, Toruń 2005; K. Marzec-Holka (red.) *Marginalizacja w problematyce pedagogiki społecznej i praktyce pracy socjalnej*, Wyd. Uniwersytetu Kazimierza Wielkiego, Bydgoszcz 2005.

⁹ J. Grotowska-Ledcer, K. Faliszek (red.), *op. cit.*, s. 31, 32.

¹⁰ Por. Z. Kwieciński, *Wykluczanie*, Wyd. Uniwersytetu M. Kopernika, Toruń 2002.

Ten trwały związek między niskim statusem rodziców a wchodzeniem przez ich dzieci w obszar nędzy kulturowej ma charakter nierozzerwalnej

[...] spirali wykluczenia kulturowego i społeczno-zawodowego, wykluczenia sprzęgniętego z wyłączeniem świadomości tego procesu u jego ofiar¹¹.

Ponadto podjęcie nauki w zasadniczej szkole zawodowej w końcu lat dziewięćdziesiątych stało się początkiem

[...] dramatycznej trajektorii odrzucenia młodzieży na margines kulturalny, zawodowy i społeczny, jej trwałej marginalizacji, buntu lub późniejszej emancypacji¹².

Zarys metodologii badawczej

Głównym celem pracy jest analiza porównawcza uczniów z zasadniczej szkoły zawodowej i technikum pod kątem ich perspektyw życiowych ze szczególnym uwzględnieniem perspektyw edukacyjno-zawodowych oraz oceny rzeczywistości społecznej kraju w dobie transformacji społeczno-ustrojowej¹³.

Założono, iż uczniowie z zasadniczej szkoły zawodowej, jako grupa młodzieży tzw. gorszego startu, wykluczona pod względem kulturowym i społeczno-zawodowym¹⁴, bardziej pesymistycznie ocenia sytuację finansową swej rodziny, własne perspektywy życiowe i rzeczywistość społeczną kraju.

Postawiono następujące hipotezy badawcze:

- Uczniowie zasadniczej szkoły zawodowej znacząco częściej niż uczniowie technikum pesymistycznie oceniają własne perspektywy życiowe oraz rzeczywistość społeczną kraju.
- Uczniowie zasadniczej szkoły zawodowej znacząco częściej niż uczniowie technikum przekonani są o przyszłych trudnościach ze znalezieniem pracy.
- Uczniowie zasadniczej szkoły zawodowej znacząco częściej niż uczniowie technikum pesymistycznie oceniają sytuację ekonomiczną swojej rodziny.
- Uczniowie zasadniczej szkoły zawodowej znacząco częściej niż uczniowie technikum wykazują niższy poziom aspiracji i oczekiwań związanych z dalszą edukacją.

¹¹ *Ibidem*, s. 146, 147.

¹² *Ibidem*, s. 147.

¹³ Analiza ta stanowi niewielki wycinek szerszego problemu badawczego realizowanego w ramach pracy doktorskiej obronionej w 2005 roku na UJ, w której niniejsze wyniki nie były prezentowane.

¹⁴ Por. J. Sztumski, *Dzieci i młodzież w procesie przemian zachodzących w Polsce*, [w:] *Pokolenie wygraných? Dzieci i młodzież w procesie transformacji społeczno-gospodarczej i politycznej Polski*, red. *idem*, Prace Naukowe UŚ w Katowicach, nr 1962, Wyd. Uniwersytetu Śląskiego, Katowice 2001; Z. Kwicieński, *op. cit.*

Badania przeprowadzono w wybranym losowo Zespole Szkół Budowlanych w Krakowie, wśród chłopców – uczniów ostatnich klas zasadniczej szkoły zawodowej oraz technikum. Po dokonaniu selekcji kwestionariuszy do analizy ilościowej zakwalifikowano 145 ankiet.

W badaniach zastosowano część skal z Kwestionariusza Poczucia Napięcia i Czynników Ograniczających skonstruowanego przez autorkę¹⁵.

Na gruncie niniejszych rozważań wykorzystano poniższe skale kwestionariusza

- niepewność roli zawodowej – itemy odnoszące się do przekonania o przyszłych szansach ze znalezieniem pracy (skala „rola zawodowa”);
- cele edukacyjne – itemy obejmujące aspiracje i oczekiwania w związku z dalszą edukacją (skala „cele edukacyjne”);
- czynniki ekonomiczne – itemy obejmujące długotrwałe problemy finansowe w rodzinie, co w konsekwencji prowadzi do przekonania jednostki o niskim statusie materialnym (skala „czynniki ekonomiczne”);
- czynniki ze środowiska makrospołecznego i regionalnego obejmujące itemy dotyczące indywidualnej orientacji badanych na temat rzeczywistości społecznej:
 - percepcję własnych perspektyw, planów życiowych (skala „perspektywy życiowe”);
 - ocenę polskiej rzeczywistości społecznej (skala „rzeczywistość społeczna”).

Następnym etapem badań było przygotowanie danych do analizy statystycznej. Obliczenia wykonano za pomocą pakietu statystycznego SPSS. W celu testowania hipotez badawczych zastosowano: test T – istotności różnic między średnimi, oraz test nieparametryczny U Manna–Whitneya. Za odpowiedni przyjęto poziom istotności mniejszy lub równy 0,05.

Perspektywy życiowe – analiza porównawcza grup uczniów technikum i zasadniczej szkoły zawodowej

Analizie poddano hipotezy sugerujące zróżnicowanie pomiędzy grupami uczniów technikum i zasadniczej szkoły zawodowej w zakresie własnych perspektyw życiowych w tym edukacyjno-zawodowych i obszarów z nim korespondujących a dotyczących – oceny rzeczywistości społecznej kraju oraz sytuacji ekonomicznej własnej rodziny.

Wyniki porównania grup ze względu na powyższej wymienione zmienne obrazują tabele 1–3.

¹⁵ E. Czerwińska, *Przestępczość młodzieży. Weryfikacja głównych tez ogólnej teorii napięcia Roberta Agnew*. Uniwersytet Jagielloński, Kraków 2004 (maszynopis pracy doktorskiej); Ogólna rzetelność kwestionariusza określana współczynnikiem alfa Cronbacha wynosi 0,9280. Analizy rzetelności poszczególnych skal dokonano na całej próbie badawczej (młodocianych przestępcach i nieprzestępcach/uczniach – $N = 324$).

Tabela 1

Poczucie perspektyw życiowych i ocena rzeczywistości społecznej kraju oraz sytuacji ekonomicznej rodziny w grupach uczniów technikum i zasadniczej szkoły zawodowej

Zmienne	Grupa	N	Średnia	Odchylenie standardowe	Test T równości średnich; istotność dwustronna
Rola zawodowa	technikum	49	5,3878	2,3613	0,017
	szkoła zawodowa	96	6,3958	2,3863	
Perspektywy życiowe	technikum	49	12,3061	3,5952	0,009
	szkoła zawodowa	96	14,1250	4,4206	
Rzeczywistość społeczna	technikum	49	15,3265	4,7801	0,003
	szkoła zawodowa	96	18,1875	5,6032	
Czynniki ekonomiczne	technikum	49	15,6122	4,2760	0,002
	szkoła zawodowa	95	18,1368	4,5793	

Mniejsza wartość średniej świadczy o wyższym poziomie nasilenia analizowanych wskaźników.

Tabela 2

Średnie rang dla zmiennej „cele edukacyjne” w grupach uczniów zasadniczej szkoły zawodowej i technikum

Zmienne	Grupa	N	Średnia ranga	Suma rang
Cele edukacyjne	technikum	49	74,04	3628,00
	szkoła zawodowa	95	71,71	6812,00
	ogółem	144	–	–

Mniejsza wartość średniej świadczy o wyższym poziomie nasilenia wskaźników.

Tabela 3

„Cele edukacyjne” w grupach uczniów zasadniczej szkoły zawodowej i technikum

Zmienna	Test	Wartości liczbowe
Cele edukacyjne	U Manna-Whitmeya	2252,000
	T równości średnich, istotność asymptotyczna (dwustronna)	0,705

Jak wynika z danych zaprezentowanych w tabelach, porównywane grupy różnią się istotnie w zakresie następujących zmiennych:

- w obszarze związanym z przekonaniem o przyszłych trudnościach na rynku pracy – „rola zawodowa”,
- w obszarze dotyczącym braku perspektyw życiowych i pesymistycznej oceny rzeczywistości społecznej kraju,
- w obszarze obejmującym długotrwałe problemy finansowe w rodzinie – „czynniki ekonomiczne”.

Wartości średniej informują, iż wyższe wyniki uzyskali uczniowie technikum.

Tym samym błędne okazało się założenie, iż środowisko szkolne zasadniczej szkoły zawodowej i związany z jej ukończeniem niski poziom wykształcenia stanowić będą o wiele bardziej niż środowisko szkolne technikum, czynniki sprzyjające powstaniu u jednostki przekonania o braku perspektyw życiowych i negatywnej oceny rzeczywistości społecznej kraju.

Natomiast okazało się, iż młodzież ucząca się w technikum znacząco częściej deklarowała pesymistyczną wizję własnej przyszłości, przejawiającą się zarówno w sferze dotyczącej przyszłej kariery zawodowej, jak i ocenie rzeczywistości społecznej kraju oraz własnych szans i możliwości życiowych. Ponadto badani negatywnie oceniali również sytuację finansową w swojej rodzinie. Tak więc otrzymano wyniki całkowicie odmienne od przewidywanych.

Podjmując próbę interpretacji uzyskanych rezultatów, należy zaznaczyć, że determinanty kształtowania się aspiracji (co można również odnieść do poczucia perspektyw życiowych) mają charakter zarówno psychologiczny, jak i socjologiczny. Według J. Szefer-Timoszenko¹⁶ jednym z czynników kształtujących aspiracje jest tzw. ideał wychowawczy uzależniony od formacji społecznej, klasy społecznej, konkretnego środowiska. Jednak czynnikiem najbardziej znaczącym jest rodzina¹⁷ oraz szkoła¹⁸. W literaturze przedmiotu zwraca się także uwagę na takie zmienne osobowościowe, jak: samoocena, procesy motywacyjne, potrzeba sukcesu czy porażki oraz zmieniające się czynniki środowiskowe i społeczne¹⁹. Ponadto można się odwołać również do teorii wychowawczo-rozwojowych, a także wyników badań, w których podnosi się znaczenie socjalizacji i transmisji międzypokoleniowej w kształtowaniu wartości, aspiracji i wyboru stylu życia przez młodzież²⁰.

¹⁶ Por. J. Szefer-Timoszenko, *Aspiracje w życiu człowieka*, Wyd. Uniwersytetu Śląskiego, Katowice 1981.

¹⁷ Por. M. Jarosz, E. Syrek, *Aspiracje edukacyjne i ich determinanty*, [w:] *Pedagogika społeczna u schyłku XX wieku*, red. A. Radziewicz-Winnicki, Wyd. Uniwersytetu Śląskiego, Katowice 1992.

¹⁸ Por. H. Muszyński, *System wychowania i opieki w szkole i poza szkołą*, Zakład Narodowy im. Ossolińskich, Wrocław 1990.

¹⁹ Por. T. Lewowicki, *Aspiracje dzieci i młodzieży*, Warszawa 1993; W. Sikorski, *Struktura aspiracji młodzieży przestępczej. Badania własne*, „Edukacja” 1998, nr 2.

²⁰ Por. M. Przelacznik-Gierowska, Z. Włodarski, *Psychologia wychowawcza. T 2*, Wyd. PWN, Warszawa 1994; M. Czerwińska-Jasiewicz, *Wzory osobowe młodzieży a cennie przez nią wartości i style życia*, [w:] *Rozwój młodzieży w okresie przemian społeczno-kulturowych*, red. M. Czerwińska-Jasiewicz, „Psychologia Rozwojowa” 2002, t. 7, nr 3.

W związku z powyższym poczucie braku perspektyw negatywna ocena rzeczywistości społecznej kraju i sytuacji finansowej rodziny może być mniej odczuwalna w grupie młodzieży z zasadniczej szkoły zawodowej, zarówno na skutek świadomego zaniżenia aspiracji życiowych, jak i stosowania przez badanych mechanizmów obronnych (np. zaprzeczania, fantazjowania, racjonalizacji czy kompensacji). Ustalenie to koresponduje w części z poznawczą strategią adaptacji do sytuacji stresowej²¹, która polega na obniżeniu aspiracji lub porównywaniu swoich oczekiwań oraz osiągnięć z wynikami osób pozostających w obiektywnie mniej korzystnej sytuacji.

Analogiczne do prezentowanych w niniejszym tekście wyniki uzyskał A. Siemaszko²². Autor ten badając postrzeganie własnych szans życiowych przez młodzież – na ogół przejawiała ona optymistyczną ocenę własnych możliwości i perspektyw życiowych – w jednym z wymiarów obejmującym perspektywę dobrej pracy po ukończeniu szkoły otrzymał następujący wynik: odsetek „optymistów” wynosił ponad 30%, natomiast „pesymiści” stanowili 56%. „Pesymiści” rekrutowali się spośród uczniów technikum samochodowego (co powinno wg autora implikować odpowiedzi pozytywne).

Na uwagę zasługują ustalenia M. Czerwińskiej-Jasiewicz²³, która badając psychospołeczne uwarunkowania decyzji edukacyjno-zawodowych młodzieży, wymienia następujące ich determinanty: czynniki sytuacyjne i środowiskowe (charakter sytuacji decyzyjnej, sytuacja społeczna, środowisko społeczne np. rodzinne, szkolne), czynniki rozwojowe (rozwoj w sferze poznawczej, społecznej, osobowościowej, samowiedza) oraz czynniki wychowawcze (oddziaływania dorosłych w celu przygotowania młodzieży do podjęcia decyzji). Według autorki nie bez znaczenia jest ciągle zmieniająca się sytuacja społeczna, duże zmiany na rynku pracy, bezrobocie itp., co ma niewątpliwie wpływ na decyzje młodzieży dotyczące własnej przyszłości. Należy przypuszczać, iż wymienione czynniki zwiększają trudność tej specyficznej sytuacji decyzyjnej dla adolescentów, zwiększając tym samym liczbę potencjalnych przeszkód i braków oraz zagrożeń wskutek większej niejasności dotyczącej realizacji podjętej decyzji. Jak słusznie zauważa autorka, w powyższej sytuacji, zgodnie z psychologiczną teorią decyzji najprawdopodobniej zmniejszy się jeszcze bardziej racjonalność decyzji edukacyjno-zawodowych podejmowanych przez młodzież. Wskazują na to wyniki badań M. Czerwińskiej-Jasiewicz i M. Tyszkowej²⁴ dotyczące wyobrażeń oraz oceny własnych perspektyw życiowych przez młodzież w zmieniającej się sytuacji społecznej (w okresie przemian społeczno-ustrojowych w Polsce).

²¹ Por. R. Agnew, *Foundation for a general strain theory of crime and delinquency*, „Criminology” 1992, Vol. 30.

²² Por. A. Siemaszko, *Rozmiary i uwarunkowania zachowań dewiantnych uczniów szkół ponadpodstawowych z terenu Warszawy 1979–1980*, „Studia Kryminologiczne, Kryminalistyczne i Penitencjarne” 1983, t. 14.

²³ Por. M. Czerwińska-Jasiewicz, *Decyzje młodzieży dotyczące własnej przyszłości. Uwarunkowania psychospołeczne*, Oficyna Wydawnicza Wydziału Psychologii Uniwersytetu Warszawskiego, Warszawa 1997.

²⁴ Por. eadem, *Rozwojowe, sytuacyjne i wychowawcze uwarunkowania decyzji edukacyjno-zawodowych młodzieży – nowe kierunki badań nad poradnictwem zawodowym dla młodzieży szkolnej*, [w:] *Poradnictwo w okresie transformacji kulturowej*, Wyd. Uniwersytetu Wrocławskiego, Wrocław 1995; M. Tyszkowa, *Wyobrażenia młodzieży na temat własnych perspektyw życiowych a zmiany społeczno-gospodarcze w Polsce*, „Kollokwia Psychologiczne”, red. Z. Ratajczak, PNP PAN, Warszawa 1993.

Interpretując otrzymane wyniki, można odwołać się również na najbardziej ogólnym poziomie do założeń B. W. Macha²⁵, który – badając wpływ autorytaryzmu i elastyczności intelektualnej z okresu państwowego socjalizmu w procesie osiągnięć społeczno-ekonomicznych w czasie transformacji – przyjął, iż proces osiągania statusu w okresie transformacji ustrojowej przebiega na dwóch płaszczyznach. Pierwsza to socjalizacja rodzinna (socjalizacyjny wpływ zasobów mentalnych: kształtowanie i podtrzymywanie aspiracji, motywacji i innych cech osobowościowych jednostki, sprzyjających osiągnięciom oraz poczucie wsparcia ze strony rodziny), druga to instytucjonalna alokacja, która może stanowić autonomiczne źródło nierówności społecznych, niezależnych od cech indywidualnych jako efektu udanej socjalizacji rodzinnej. I tak, w sytuacji gdy instytucjonalne ramy procesu osiągnięć społeczno-ekonomicznych ulegają radykalnej zmianie – rozchwianiu bądź załamaniu – rodzinne zasoby mentalne, tzw. „wyposażenie” psychologiczne nabierają w tym procesie autonomicznego i zasadniczego znaczenia.

Na uwagę zasługują cytowane już wyniki badań Z. Kwiecińskiego²⁶ na temat poziomu kompetencji i planów edukacyjnych toruńskiej młodzieży z trzech typów szkół (liceum ogólnokształcące, zasadnicza szkoła zawodowa, technikum). Wykazały one:

- po pierwsze, trwały związek pomiędzy czynnikami statusu i situsu pierwotnego rodziny pochodzenia (środowisko zamieszkania, wykształcenie, pozycja społeczno-zawodowa) a ocenami szkolnymi oraz planowanym przez młodzież jej statusem własnym;
- po drugie, nierealność dalszych planów edukacyjnych i statusowych młodzieży z zasadniczej szkoły zawodowej, spowodowaną ich nieadekwatnością do jej osiągnięć szkolnych oraz możliwości intelektualnych.

W konsekwencji, poddając interpretacji prezentowane na gruncie niniejszego tekstu artykułu wyniki, można zaryzykować stwierdzenie, iż być może:

- poczucie braku perspektyw życiowych i negatywna ocena rzeczywistości społecznej kraju dotyczy coraz szerszych kręgów młodzieży polskiej (nie tylko tych z warstw najbardziej upośledzonych), a w przypadku prezentowanych badań – uczniów technikum;
- młodzież pochodząca ze środowisk zaniedbanych, pomimo znacznej frustracji i depriwacji potrzeb, posiada utrwalone rodzinne wzorce, sposoby radzenia sobie z niepewnością dotyczącą przyszłości;
- postrzeganie przez tę młodzież własnych szans życiowych jest niewątpliwie uzależnione od statusu społecznego rodziców (specyfiki środowiska rodzinno-lokalnego), co w tej grupie społecznej może być znacznie zaniżone w sensie aspiracji (edukacyjnych, zawodowych, społeczno-kulturowych) i oczekiwań co do przyszłości bądź nierealistycznie zawyżone w stosunku do możliwości intelektualnych, faktycznych osiągnięć szkolnych oraz innych niekorzystnych czynników osobowościowo-sytuacyjnych i środowiskowych.

²⁵ Por. B. W. Mach, *Transformacja ustrojowa a mentalne dziedzictwo socjalizmu*, Wyd. Instytutu Studiów Politycznych PAN, Warszawa 1998.

²⁶ Por. Z. Kwieciński, *op. cit.*

Powyższą interpretację należy traktować jednak jako hipotezę roboczą, wymagającą szczegółowych badań zarówno w odniesieniu do uczniów zasadniczej szkoły zawodowej, wywodzących się ze środowisk patologicznych bądź o niskim statusie społeczno-ekonomicznym, jak i uczniów technikum.

Interpretując uzyskane rezultaty, można również odwołać się na najbardziej ogólnym poziomie do ustaleń na temat społeczeństwa informacyjnego (społeczeństwa wiedzy) oraz do roli zaufania społecznego w kształtowaniu perspektyw życiowych i ocenie rzeczywistości społecznej kraju.

W społeczeństwie wiedzy²⁷ na rynku zawodowym zaczynają dominować dwie grupy: wykwalifikowani specjaliści oraz osoby wykonujące proste prace (np. absolwenci zasadniczych szkół zawodowych). Trzecia grupa to wykluczeni z rynku pracy, osoby niemieszczące się w dwóch powyższych grupach (np. absolwenci technikum), stąd wysoki poziom frustracji związanej z analizowanymi obszarami właśnie wśród uczniów technikum.

W koncepcji kapitału społecznego przywiązuje się duże znaczenie do zaufania na poziomie międzyludzkiem w rozwoju społecznym oraz ekonomicznym danego obszaru. I tak, rezultaty badań przeprowadzonych przez CBOS w 2002 i 2004 roku wskazują na duże zróżnicowanie poziomu zaufania w społeczeństwie polskim, co jest uzależnione od pozycji społeczno-zawodowej oraz sytuacji społeczno-ekonomicznej osób badanych. Szczególne znaczenie miały niskie dochody i pozycja zawodowa, niski poziom wykształcenia, złe warunki materialne rodziny oraz miejsce zamieszkania – małe miasteczko lub wieś. Najwyższą nieufność stwierdzono wśród pracowników fizyczno-umysłowych, bezrobotnych, gospodyń domowych oraz rolników²⁸. Wobec powyższych wyników wyjątkowego znaczenia nabiera trauma okresu transformacji społeczno-ustrojowej ze szczególnym uwzględnieniem gwałtowności zmian. Ponadto spadek zaufania wobec innych ludzi można wyjaśnić, odwołując się do zjawiska kryzysu zaufania w stosunku do instytucji publicznych²⁹.

Na koniec rozważań warto przytoczyć sugestie J. Kurzepy³⁰ dotyczące deprywacyjnych zachowań współczesnej młodzieży polskiej. Najogólniej rzecz biorąc, autor opiera się na ustaleniach na temat deprywacji E. Reesa i B. Adamsa, które w znacznej części można odnieść do sytuacji jednostek z niektórych grup społecznych we współczesnej Polsce.

E. Rees stwierdza, iż deprywacja dotyczy zachowań dzieci i młodzieży ze środowisk patologicznych bądź zaburzonych wychowawczo. I tak, młodzież z terenów ubogich doznaje, po pierwsze, poczucia niedostatku, po drugie – nie ma możliwości faktycznego wpływu na zmianę swojego położenia oraz podlega napięciom ze strony środowiska, które nie sprzyja jej tzw. awansowi. Na skutek powyższych oddziaływań – permanentnej de-

²⁷ Por. P. F. Drucker, *Społeczeństwo pokapitalistyczne*, PWN, Warszawa 1999.

²⁸ T. Majcherkiewicz, *Zaufanie i nieufność w relacjach międzyludzkich oraz w stosunku do instytucji publicznych – opinie obywateli i radnych*, [w:] *Moralność i niemoralność*, red. R. Borkowski, Kraków 2005.

²⁹ Por. P. Sztompka (red.), *Imponderabilia wielkiej zmiany. Mentalność, wartości i więzy społeczne czasów transformacji*, PWN, Warszawa – Kraków 1999; *idem*, *Trauma wielkiej zmiany: społeczne koszty transformacji*, Instytut Studiów Politycznych PAN, Warszawa 2000; T. Majcherkiewicz, *op. cit.*

³⁰ Zob. J. Kurzpa, *Młodzież pogranicza*. Juma, Lubuskie Towarzystwo Naukowe WSP, Zielona Góra 1998.

prywatności w różnych sferach życia i towarzyszącemu jej poczuciu bezsensu i beznadziejności – powstaje tzw. piętno deprywacyjne.

B. Adams przedstawia cykl deprywacyjny. Typowa jest w nim powtarzalność zjawiska deprywacji w danej grupie społecznej, a wymienione komponenty tego cyklu nakładają się na sytuację rodziny (jakość pacy i poziom płacy rodziców), jej standard życia oraz środowisko, w którym wyrasta następne pokolenie. Powyższe elementy wywierają istotny wpływ na jakość socjalizacji i edukacji dzieci z tych rodzin, a wszystkie te czynniki oddziałują na następną generację. Tak więc młodzież jest zdeterminowana przez środowisko, przede wszystkim rodzinę, pochodzenie, w rezultacie czego staje się obciążona dziedzictwem niekorzystnej kondycji moralnej, społecznej oraz ekonomicznej danej rodziny oraz środowiska lokalnego.

Wobec powyższego należy zaznaczyć, iż niezmiernie ważne jest minimalizowanie procesu marginalizacji i wykluczenia, zarówno ze względu na koszty jednostki, jak i szerszych zbiorowości. Jest to możliwe między innymi poprzez:

- realizowanie postulatu równości szans, przede wszystkim wobec młodzieży pochodzącej z ubogich warstw społecznych, tzw. młodzieży gorszego startu, poprzez zwiększenie możliwości edukacyjnych kształcenia na wszystkich szczeblach; konsekwencją tego powinno być zmniejszenie rozmiarów bezrobocia młodzieży oraz zahamowanie procesu dziedziczenia biedy implikującego fizyczną, moralną oraz społeczną degradację³¹;
- ukierunkowanie działań różnego rodzaju placówek (świeclic socjoterapeutycznych) na realizację zadań edukacyjnych, terapeutycznych oraz rozwojowych z wykorzystaniem strategii radzenia sobie ze stresem, deprywacją i frustracją znaczących potrzeb psychologicznych;
- modyfikację struktur społecznych (zmiana warunków oraz norm kulturowych, większa stabilność i przewidywalność sytuacji oraz reguł moralnych i prawnych);
- działalność instytucji publicznych i samorządowych w celu odbudowania zaufania społecznego, co może warunkować wzrost poczucia kontroli nad ważnymi sferami życia obywateli, zarówno sferą prywatną, jak i publiczną³²;
- przeciwdziałanie kryzysowi zaufania poprzez piętnowanie patologii i nadużyć w świecie polityki i biznesu (przede wszystkim korupcji i tzw. falandyzacji prawa – lekceważenia norm prawnych przez przedstawicieli elit), ujawnianie warunków występowania, etiologii oraz sposobów redukcji³³.

³¹ Por. J. Sztumski (red.), *Problemy edukacyjne i zdrowotne regionu uprzemysłowionego*, Wyd. Uniwersytetu Śląskiego, Katowice 1998; *idem*, *Dzieci i młodzież...*, *op. cit.*; Z. Kwieciński, *op. cit.*

³² T. Majcherkiewicz, *op. cit.*, s. 137; K. Kmieciak-Baran, *Poczucie alienacji. Destruktywne i konstruktywne sposoby minimalizacji*, Wyd. Uniwersytetu Gdańskiego, Gdańsk 1995.

³³ Por. R. Borkowski, *Dotyk Midasa. Korupcja w Polsce – posttransformacyjna patologia czy trwały wzorzec kulturowy*, [w:] *Moralność...*, *op. cit.*; por. J. Sztumski, *Problemy, przed którymi stanie pokolenie wchodzące w XXI wiek*, [w:] *Trudne problemy dorastającego pokolenia*, red. T. Sołtysiak, I. Łabuć-Kryśka, Wyd. WSP, Bydgoszcz 1998; *idem*, *Nierówności społeczne jako źródło problemów socjalnych*, [w:] *Problemy edukacyjne i zdrowotne regionu uprzemysławianego*, red. J. Sztumski, M. Mitrega, Wyd. Uniwersytetu Śląskiego, Katowice 1998.

ROZDZIAŁ 13

Bezrobocie i brak perspektyw jako źródło wzrostu zagrożenia uzależnieniami wśród młodzieży

ks. Kajetan Klein

Ze względu na szerzące się zagrożenia różnymi formami patologii, zwłaszcza wśród młodzieży, nasuwa się pytanie o źródła tego zjawiska. Wskazać można wiele przyczyn, jednak jedną z nich jest brak perspektyw na lepsze życie. Wielu młodych ludzi postrzega współczesną sytuację gospodarczą jako zbyt chaotyczną, niedającą nadziei na lepszą przyszłość. Negatywny obraz własnych rodzin, szerzące się bezrobocie lub pracobolizm implikują poszukiwania innej drogi życia oraz realizacji swoich ambicji. Brak możliwości osiągnięcia zamierzonych celów często skłania młodych ludzi do sięgnięcia po środki, które „dają wytchnienie”.

Praca jest dobrem człowieka – dobrem jego człowieczeństwa – przez pracę bowiem człowiek nie tylko przekształca przyrodę, dostosowując ją do swoich potrzeb, ale także urzeczywistnia siebie jako człowiek, a także poniekąd bardziej „staje się człowiekiem”¹.

Zacytowane powyżej słowa Jana Pawła II jasno wskazują, jak ważnym elementem życia człowieka jest praca. Nie tylko w wymiarze ekonomicznym, ale także jako źródło jego rozwoju i realizacji jego powołania. Brak pracy może stać się drogą do upadku moralnego człowieka, który nie ma możliwości spełnienia się w tym wymiarze. Problem bezrobocia, a także ograniczonych możliwości samorealizacji w pracy zawodowej, jest coraz bardziej dotkliwym znakiem naszych czasów. Ucieczka w uzależnienia może być reakcją nie tylko na brak pracy, ale także na brak możliwości spełniania aspiracji i ambicji, które ma każdy człowiek. Konsekwencją długotrwałego bezrobocia jest tworzenie się środowisk patologicznych, z których często wywodzą się młodzi ludzie. Tak ukształtowani, często stają się ofiarami uzależnień².

Zagrożenie młodzieży uzależnieniami

Uzależnienie kojarzy nam się najczęściej z przyjmowaniem pewnych środków toksycznych, które to substancje wprowadzają człowieka w stan odurzenia, euforii i powo-

¹ Jan Paweł II, *Laborem Exercens. O pracy ludzkiej*, Wydawnictwo Wrocławskiej Księgarni Archidiecezjalnej, Wrocław 1992, s. 20–23.

² A. Wuwcr, *Bezrobocie jako wyzwanie dla solidarności społecznej*, [w:] *Katolicka Nauka społeczna. Podstawowe zagadnienia z życia gospodarczego*, red. J. Kupny, S. Fel, Katowice 2003, s. 65.

dują fizyczny oraz psychiczny przymus ich przyjmowania. Jest to w pewnym sensie dobre skojarzenie, ale niepełne. Należy uwzględnić i inne czynniki, które powodują zniewolenie człowieka.

Uzależnieniem jest każde kompulsywne, nawykowe zachowanie, ograniczające wolność ludzkich pragnień. Powoduje je przywiązanie lub przykucie pragnienia do określonego obiektu³.

Można z tego wywnioskować, że to nie sama substancja czy rzecz powoduje uzależnienie, ale efekt, jaki dany środek wywołuje u osoby przyjmującej go – to w zasadniczy sposób zmienia pojęcie uzależnienia⁴. Każde uzależnienie jest zniewoleniem człowieka, które bardzo ściśle może przenikać każdą sferę jego życia. Człowiek uzależniony nie zda-je sobie sprawy, jak mocno jego nałóg zapanował nad jego życiem. Nałóg wypełnia życie człowieka, podporządkowując sobie wszystkie pozostałe dziedziny jego życia. W końcu świat zostaje ograniczony tylko do czynności uzależniającej⁵. Wystarczy spojrzeć na praco-holików czy narkomanów. Ich życie polega na ciągłym dostarczaniu sobie bodźców – czy to poprzez pracę, czy przez kolejną dawkę narkotyku.

Człowiek sięgając po alkohol czy narkotyk, spodziewa się przyjemnych doznań. To samo dotyczy innych czynników i zachowań, które stają się niejednokrotnie powodem uzależnienia. Przyjemne doznania, które są skutkiem czynności uzależniającej, pojawiają się na początku nałogu. Potem, gdy nałóg staje się mocniejszy, doznanie przyjemności jest tylko przytępieniem cierpienia, pozornym uwolnieniem od problemów⁶. Mechanizm nałogu jest bardzo prosty. Wszystko opiera się na przymusie dokonywania czynności nałogowej. Osoba uzależniona, pomimo negatywnych skutków związanych z nałogiem, nie jest w stanie z nim zerwać. Jest to konsekwencją osłabienia siły woli, które postępuje w miarę rozwoju nałogu.

Uzależnienie wpływa na ludzkie postrzeganie wartości, a także na zdolność wyboru. Człowiek jest targany przez namiętności, pożądania, lęki, które zaburzają jego obraz świata, a w szczególności postrzeganie własnej osoby.

Z tej też przyczyny rozwojowi nałogu towarzyszą różne formy samooszukiwania się. Człowiek uzależniony widzi swój nałóg jako czynności podlegające jego kontroli. Niestety taki obraz nie idzie w parze z rzeczywistą sytuacją. Istnieje wiele sposobów samooszukiwania się: zaprzeczenie, czyli niedopuszczanie do siebie myśli o tym, że jest się uzależnionym; racjonalizacja, czyli szukanie usprawiedliwień dla swojego postępowania związanego z nałogiem; ukrywanie objawów. Jest to szczególnie niebezpieczne, gdyż prowadzi do utraty szacunku dla siebie samego i wywołuje depresję, a w konsekwencji powoduje pogłębianie się uzależnienia⁷.

³ G. G. May, *Uzależnienie i łaska*, Poznań 1994, s. 42.

⁴ S. Peele, *Doświadczenie uzależnienia*, [w:] *Wybrane spojrzenia na alkoholizm i jego leczenie*, wybór i oprac. A. Dodziuk, Warszawa 1993, s. 72.

⁵ W. Bołoz, *Życie w ludzkich rękach*, Warszawa 1997, s. 94.

⁶ *Ibidem*, s. 96.

⁷ *Ibidem*, s. 99.

Istnieje wiele koncepcji tłumaczących powstawanie uzależnień. Wskazywane są czynniki biologiczne, psychiczne i środowiskowe. Obecnie jednak zwraca się szczególną uwagę na psychiczny aspekt nałogu. Patrząc na uzależnienie przez pryzmat czynnika psychologicznego, należy jeszcze raz podkreślić, że powstanie każdego nałogu jest związane z pozytywnym przeżyciem i tendencją do powtarzania czynności dającej satysfakcję⁸. Stąd wielka trudność w walce z uzależnieniami. Uzależnienia są poważnym problemem współczesnego świata, dotyczy to zwłaszcza ludzi młodych, którzy są szczególnie narażeni na ich zgubny wpływ. Młody człowiek wchodząc w dorosłe życie, często jest nieprzygotowany na konfrontację z otaczającą go rzeczywistością. Poczucie braku sensu życia i niska samoocena sprzyjają rozwijaniu się nałogów. Jednak najistotniejszą ich przyczyną jest brak miłości, a zwłaszcza miłości rodzicielskiej. To w rodzinie człowiek się rozwija i w niej szuka oparcia, lecz niestety tam go często nie otrzymuje. Brak pomocy ze strony najbliższych, niezrozumienie otaczającego świata powoduje, że młodzież jest niezdolna do znoszenia trudów życia codziennego. Młodzi ludzie szukając ucieczki od lęku i bólu, często sięgają po środki, które pozwalają im się odprężyć i poczuć bezpiecznie⁹.

Nikotynizm

Nikotyna – alkaloid wytwarzany przez gatunki tytoniu; bardzo silna trucizna; małe dawki pobudzają czynności układu nerwowego, większe wywołują zatrucie (porażenie ośrodka oddechowego) i śmierć [...]; nałogowe palenie lub żucie tytoniu prowadzi do nikotynizmu [...]¹⁰.

Nikotynizm – palenie lub żucie tytoniu, także zażywanie tabaki, prowadzące do uzależnienia; stanowi jeden z najszkodliwszych dla zdrowia czynników; w dymie tytoniowym, oprócz nikotyny, znajduje się wiele szkodliwych substancji, jak: tlenek węgla, związki pirydynowe, krezolowe; nikotynizm prowadzi do trwałych zmian narządów i układów¹¹.

Tytoń to roślina, której ojczyzną jest Ameryka. Został sprowadzony do Europy po wyprawie Krzysztofa Kolumba. Na kontynencie amerykańskim tytoń był używany przy różnego rodzaju uroczystościach religijnych, ale także do celów czysto rekreacyjnych. Jako używka jest dostępny w różnych postaciach (papierosy, cygara, tytoń fajkowy, tabaka). Obecnie najpopularniejszą formą zażywania tytoniu jest palenie papierosów¹².

Tytoń, podstawowy surowiec nikotyny, pochodzi z rodziny *Nicotiana*. Nikotyna jest substancją silnie trującą, już dawka około 0,05 grama powoduje śmierć człowieka. Bardzo szybko wchłania się do krwioobiegu. Działa na układ nerwowy, krwionośny i pokarmo-

⁸ *Ibidem*, s. 105.

⁹ M. Gossop, *Narkomania – mity i rzeczywistość*, Warszawa 1993, s. 67.

¹⁰ *Nowa encyklopedia powszechna PWN*, t. 4, Warszawa 1996, s. 495.

¹¹ *Loc. cit.*

¹² C. Cckiera, *Ryzyko uzależnień*, Lublin 1994, s. 89.

wy. Negatywnie wpływa na układ odpornościowy człowieka. Ostre zatrucie nikotyną prowadzi do śmierci wskutek porażenia ośrodków oddechowych i zaburzeń w pracy serca.

Nikotyna jest zaliczana to silnych narkotyków, jednak do uzależnienia od produktów tytoniowych przyczyniają się także inne związki chemiczne, które występują w dymie tytoniowym. Podczas produkcji koncerny tytoniowe celowo nasączają liście tytoniowe amoniakiem, który to związek chemiczny przyspiesza popadanie w nałóg. Ośrodek Badań Przemysłu Tytoniowego w Hamburgu wyselekcjonował ponad 1300 związków z dymu tytoniowego. Wśród tych substancji są takie trucizny, jak: eter, cyjanowodór, amoniak czy alkohol metylowy powodujący uszkodzenie nerwu wzrokowego, co jest przyczyną słabnięcia wzroku u palaczy.

Wśród efektów psychicznych wywołanych przez nikotynę można wyróżnić stany lękowe, napięcia emocjonalne oraz bezsenność¹³. Nikotyna jest narkotykiem silnie działającym na układ nerwowy człowieka. Jako substancja odurzająca jest środkiem o działaniu pobudzającym, dotykającym układu nerwowego – przyspiesza tętno, powoduje wzrost ciśnienia; wpływa na układ hormonalny – powoduje pobudzenie wydzielania adrenaliny i noradrenaliny. Jej działanie jest bardzo szybkie, gdyż dociera do mózgu w kilka sekund od wprowadzenia do organizmu¹⁴.

Tytoń, jako popularna używka, stał się obiektem wielu badań, które ukazały, jak szkodliwym nałogiem jest jego zażywanie pod różnymi postaciami. Szczególnie palenie papierosów, które jest najczęstszą formą zażywania tytoniu, zostało poddane badaniom. Stwierdzono, że dym papierosowy zawiera substancje chemiczne, które mogą powodować raka. Podejrzewa się, że najbardziej niebezpieczne są związki kondensujące się w kropelki substancji smolistych. Substancje smoliste, znajdujące się w dymie jako efekt spalania, działają drażniąco na układ oddechowy, powodują także porażenie wyrostków włoskowatych, które są odpowiedzialne za samooczyszczanie się układu oddechowego¹⁵. Palenie tytoniu stanowi jeden z czynników przyczyniających się do rozwoju choroby wieńcowej i niewydolności serca. Tlen i substancje odżywcze dostarczane są do serca przez naczynia wieńcowe oplatające mięsień sercowy. Choroba wieńcowa jest spowodowana zwężeniem się tętnic oplatających serce. To z kolei wywołane jest przez trzy czynniki: palenie papierosów, zbyt wysoki poziom cholesterolu i podwyższone ciśnienie. Palenie papierosów ze względu na sprzyjanie rozwojowi miażdżycy jest podstawowym czynnikiem podwyższającym ryzyko zachorowania na chorobę naczyń wieńcowych. Niezależnie od innych czynników ryzyka, nałóg tytoniowy ma zdecydowany wpływ na przebieg choroby i jej skutki – włącznie ze zgonem. Wśród związków występujących w dymie papierosowym wyróżnić należy tlenek węgla, który stanowi szczególne zagrożenie dla prawidłowej pracy serca. Jednym z zagrożeń związanych z obecnością tego związku jest to, że hemoglobina obecna w erytrocytach – których zadaniem jest transport tlenu – ma większe powin-

¹³ *Ibidem*, s. 91–93.

¹⁴ M. Gossop, *op. cit.*, s. 97.

¹⁵ *Ibidem*, s. 97–98.

wactwo do tlenu węgla niż do tlenu. Skutkiem tego jest niedotlenienie najważniejszych organów, w tym serca. To prowadzi do niewydolności serca.

Zażywanie nikotyny pod każdą postacią jest oczywiście szkodliwe. Dotyczy to zwłaszcza palenia, które jest niewątpliwie najbardziej destrukcyjną pod względem fizycznym formą stosowania środków odurzających¹⁶.

Mimo że nikotyna jest substancją bardzo szkodliwą, dopiero od niedawna na dużą skalę prowadzone są kampanie antynikotynowe. Przez wiele lat społeczeństwo było obojętne na problem ludzi uzależnionych od nikotyny. Papierosy, podobnie jak alkohol, są środkami odurzającymi, które mają społeczną akceptację. Są one przez wielu uważane za bezpieczne w przeciwieństwie do innych środków narkotyzujących. Jest to złudne przekonanie, gdyż to najczęściej papierosy są wstępem do innych narkotyków. Niestety zakrojona na wielką skalę kampania reklamowa koncernów tytoniowych jest skierowana w szczególności do ludzi młodych. Reklamy te utożsamiają palenie z luzem, dobrym samopoczuciem, z przyjemnymi przeżyciami. Na tego typu przekaz szczególnie podatna jest młodzież, która często bezkrytycznie odbiera świat reklamy i pozwala na łatwe manipulowanie swoimi opiniami¹⁷.

Alkohol

Alkohole to związki organiczne, charakteryzujące się przyłączoną grupą wodorotlenową. Z powodów spożywczych najbardziej popularny jest alkohol etylowy, należący do jednowodorotlenowych, pierwszorzędowych alkoholi alifatycznych nasyconych¹⁸. Spożywanie napojów alkoholowych ma długą tradycję. Przez wieki człowiek doskonalił sztukę destylacji, a to doprowadziło do powstania mnogości trunków alkoholowych z różną zawartością procentową alkoholu. Od wieków wiadomo, jakie są skutki nadużywania alkoholi. Jest on silną trucizną dla układu nerwowego, nadużywany wywołuje różne zaburzenia psychofizyczne, powoduje zaburzenia w metabolizmie organizmu, a także wielkie spustoszenie w psychice osoby nadużywającej napojów alkoholowych¹⁹. Alkohol jest przyczyną wielu chorób, na przykład prowadzi do chorób przewodu pokarmowego, marskości wątroby, a zwłaszcza alkoholizmu. Nałogowe spożywanie produktów alkoholowych jest ciężką chorobą natury psychiczno-fizycznej.

Alkoholizm został zdefiniowany jako

[...] stan psychicznego i fizycznego uzależnienia, a w nim zwiększenie się tolerancji, zespół abstynencyjny, utrata kontroli picia, to jest niemożność powstrzymania się od picia, a w nałogu dalej posuniętym – zmniejszenie tolerancji²⁰.

¹⁶ *Ibidem*, s. 102.

¹⁷ *Ibidem*, s. 90.

¹⁸ *Nowa encyklopedia powszechna PWN, t. 1*, Warszawa 1996, s. 107.

¹⁹ C. Cekiera, *op. cit.*, Lublin 1994, s. 77–89.

²⁰ *Międzynarodowa Klasyfikacja Chorób, Urazów i Przyczyn Zgonów 1965*.

O ile narkomania jest mocno piętnowana w społeczeństwie, to w stosunku do nadużywania alkoholu nie zauważa się aż tak silnych działań prewencyjnych. Można powiedzieć, że w naszym społeczeństwie istnieje duża tolerancja, jeżeli chodzi o alkohol. Polska nadal znajduje się na czołowych miejscach pod względem spożycia napojów alkoholowych. Problem nadużywania alkoholu nie omija młodzieży, a młodzi ludzie należą do grupy o wysokim ryzyku popadania w alkoholizm²¹. Obniża się granica wieku, w którym następuje pierwszy kontakt z alkoholem, średni wiek inicjacji alkoholowej dla chłopców to 14 rok życia, a dla dziewcząt – 15 rok życia²². Dla młodego organizmu alkohol jest szczególnie niebezpieczny, gdyż powoduje różnego rodzaju uszkodzenia organiczne, jak niszczenie układu pokarmowego, a zwłaszcza wątroby, wywołuje także zaburzenia psychiczne: dysfunkcje pamięci, osłabienie krytycyzmu, obniżenie uczuciowości wyższej. Młodzież znacznie szybciej niż osoby dorosłe uzależnia się od napojów alkoholowych. Wynika to z mniejszej tolerancji młodego organizmu na alkohol²³. Uzależnienie powodowane jest nie tylko silnym wpływem alkoholu na młody, jeszcze rozwijający się organizm i kształtującą się psychikę, ale społeczną akceptacją picia albo wręcz presją otoczenia, by sięgać po napoje alkoholowe.

Obyczaje społeczne i kulturowe powodują, że alkohol towarzyszy człowiekowi w niemal wszystkich momentach jego życia²⁴.

Alkohol jest akceptowany przez społeczeństwo, co, obok łatwej dostępności, stanowi przyczynę tego, że sięgają po niego nastolatki. Jest nie tylko substancją powodującą śmierć społeczną, psychiczną i fizyczną młodzieży, ale także niejednokrotnie „przewodnikiem do innych narkotyków”²⁵.

Działanie alkoholu na organizm jest wielorakie. Powoduje zmiany w sferze psychicznej, fizycznej, a także upośledza relacje społeczne. Spowalnia reakcje centralnego układu nerwowego, wpływa na stany kory mózgowej i wywołuje stany euforii. Wpływa również na procesy zachodzące w mózgu, powoduje zmiany myśli, uczuć i zachowań. Jest to szczególnie niebezpieczne dla młodego, rozwijającego się organizmu, który dojrzewa nie tylko fizycznie, ale i psychicznie²⁶. W wieku kilkunastu lat budują się fundamenty osobowości, kształtuje się wizja dalszej drogi życia, a oszołomienie alkoholem dostarcza fałszywych przesłanek. Systematyczne upijanie się uczy młodego człowieka wiązać swoje przyjemne stany emocjonalne z alkoholem²⁷. Alkohol niszczy komórki nerwowe w mózgu. Jak podaje R. Maxwell, nawet heroina nie jest tak zabójcza jak alkohol. Napoje alkoholowe są najstarszymi i najpopularniejszymi środkami odurzającymi, znanymi na całym

²¹ C. Cekiera, *op. cit.*, s. 84.

²² A. Frączek, E. Stępień, *Palenie i picie a inne zachowania związane ze zdrowiem*, „Nowiny Psychologiczne” 1992, nr 1.

²³ K. Zajączkowski, *Profilaktyka zachowań dewiacyjnych dzieci i młodzieży*, Tarnów 1997.

²⁴ C. Cekiera, *op. cit.*, s. 122.

²⁵ Maxwell R., *Dzieci, alkohol, narkotyki*, Poznań 1999.

²⁶ *Ibidem*.

²⁷ K. Dymek-Balcerck, *Patologia społeczna*, Radom 1999, s. 68.

świecie²⁸. Należy jednak dodać, że podobnie jak narkotyki także napoje alkoholowe były, i nadal są, używane przez prymitywne plemiona w trakcie czynności kultycznych, w czasie których mają wprowadzić w trans, w przeżycia mistyczne. Często substancje alkoholowe były zarezerwowane tylko dla kapłana lub szamana, a ich użycie przez osoby do tego nieuprawnione było karane śmiercią²⁹.

Mechanizm wchodzenia w uzależnienie od napojów alkoholowych jest bardzo prosty. Spożywanie alkoholu jest wpisane w naszą kulturę, dlatego trudno zauważyć pierwsze symptomy uzależnienia. Granica między używaniem napojów alkoholowych z rozsądkiem a popadaniem w alkoholizm jest bardzo nieostra. Zaczyna się od okazjonalnego spożywania napojów alkoholowych, a niejednokrotnie kończy się na chorobie alkoholowej³⁰.

Jak w każdej chorobie, tak i w alkoholizmie można wyróżnić pewne fazy wchodzenia w uzależnienie.

1. Faza wstępna. Charakteryzuje się sięganiem po alkohol w celu uzyskania odprężenia, dobrego samopoczucia, co jednak prowadzi do wzrostu tolerancji na alkohol.
2. Faza ostrzegawcza. Objawia się palimpsestami, a także większą koncentracją na alkoholu, szukaniem okazji do picia, upijaniem się po kryjomu. To wszystko prowadzi do poczucia winy związanego z alkoholem.
3. Faza krytyczna. Jej podstawowym objawem jest brak kontroli nad spożywaniem alkoholu. Osoba w tej fazie szuka usprawiedliwień swego picia, mogą także wystąpić okresy całkowitej wstrzemięźliwości. Pojawiają się wybuchy niekontrolowanej agresji, użalanie się nad sobą. Człowiek zaczyna stronić od swojego otoczenia. Pojawiają się coraz poważniejsze kłopoty ze zdrowiem, a także okresy picia przez długi czas – „ciągi”.
4. Faza przewlekła. Objawia się poważnymi problemami zdrowotnymi, niejednokrotnie kończy się śmiercią. Osobie w fazie przewlekłej grozi utrata rodziny, pracy, odsunięcie się na margines życia społecznego³¹.

Przyczyn sięgania po alkohol nie można jednak dopatrywać się tylko w społecznej akceptacji tego środka odurzającego. Pomimo powszechnego zażywania napojów alkoholowych nie wszyscy pijący popadają w nałóg. Do wielu czynników sprzyjających popadaniu w alkoholizm zaliczyć należy czynniki psychologiczne, takie jak różnego rodzaju frustracje, trudności życiowe, które mają wpływ na człowieka³². Alkoholizm jest nazywany chorobą duszy, gdyż jego źródłem są trudności związane z własną egzystencją, które mogą dotyczyć zwłaszcza ludzi młodych. Ta choroba niszczy całego człowieka, jego warstwę duchową i cielesną. Powoduje powolne umieranie nie tylko w wymiarze cielesnym, ale – zwłaszcza – społecznym³³.

²⁸ J. Mellibruda, *Tajemnice ETOH*, Warszawa 1993, s. 3

²⁹ S. Petrović, *Narkotyki i człowiek*, Warszawa 1988, s. 7.

³⁰ E. M. Jellinek, *Stadia nałogu alkoholowego*, [w:] *idem, Wybrane spojrzenia na alkoholizm i jego leczenie*, Warszawa 1993, s. 8.

³¹ K. Dymek-Balcerek, *op. cit.*, Radom 1999, s. 67.

³² Bołoz W., *op. cit.*, Warszawa 1997, s. 122.

³³ E. M. Jellinek, *op. cit.*, s. 3–19.

Narkotyki

Nazwą „narkotyki” określa się wszystkie środki psychotropowe wywołujące stany odurzenia i euforii. W medycznej terminologii używa się pojęcia „środki narkotyczne”, które określa związki obniżające pobudliwość ośrodkowego układu nerwowego, działające na komórki tego układu hamująco lub porażająco³⁴. Do środków narkotycznych zalicza się wiele różnych substancji, które wywołują takie skutki. W społeczeństwie funkcjonuje nadal podział na narkotyki „miękkie” i „twarde”. Podział ten jest wynikiem błędnego pojmowania natury pewnych specyfików i przyjęcia, że jest grupa narkotyków, które nie uzależniają fizycznie, to znaczy nie zwiększają tolerancji na dany środek, a także nie powodują występowania objawów odstawienia, czyli fizycznych dolegliwości. Powszechny jest pogląd, iż uzależniają one „tylko” psychicznie. Do tej grupy należą przetwory konopi indyjskich: marihuana i haszysz³⁵. Środki odurzające są klasyfikowane na podstawie analizy składników bądź wywoływanych skutków.

Poniżej przedstawiono najpopularniejszy podział narkotyków stosowany w opracowaniach naukowych.

Opiaty. Są to środki otrzymywane z maku białego (*Papaver somniferum album*). Pochodne tej rośliny są wykorzystywane w farmacji, ale są one także najbardziej rozpowszechnionymi środkami psychotropowymi wywołującymi odurzenie. Do tych substancji zalicza się: opium, heroinę, morfinę, a także „kompot” i inne narkotyki pochodzące z przeróbki maku. Środki te wywołują subiektywne poczucie odprężenia, pewności siebie, dają złudzenie przebywania w innej rzeczywistości, bogatszej w przeżycia wrażeńowo-wizualne, a także akustyczne. Opiaty powodują bardzo silne uzależnienie psychiczne i fizyczne³⁶.

Kanabinoidy. Substancje narkotyczne wytwarzane z konopii indyjskich (*Cannabis*). Psychoaktywne właściwości tej rośliny są wykorzystywane przez rzeszę osób szukających odprężenia. Popularne nazwy środków uzyskiwanych z tej rośliny to marihuana i haszysz. Marihuana są to liście, nasiona i szypułki konopi, natomiast haszysz to żywica uzyskiwana z górnych części rośliny. Zawarta jest w nich substancja z grupy kanabinoidów – δ -9-tetrahydrokanabinol dająca efekty narkotycznego odurzenia³⁷. Teoretycznie są to narkotyki niepowodujące uzależnienia fizycznego, lecz z czasem rośnie tolerancja organizmu na środki aktywne zawarte w narkotyku, co często jest pierwszym krokiem do sięgnięcia po silniejsze środki³⁸. Zażywanie kanabisu wprowadza w stan euforii, następuje wzrost aktywności, pojawiają się wrażenia zdeformowane, poczucie zwiększonej przestrzeni i czasu, mogą się pojawić halucynacje³⁹. Te środki są nazywane narkotykami inicjacji, gdyż od zażywania tych specyfików najczęściej zaczyna się sięgnąć po silniejsze środki odu-

³⁴ *Mała encyklopedia medycyny*, 1979, s. 1215.

³⁵ J. Stelmach, *Narkotyki. Co? Gdzie? Kiedy?*, Sosnowiec 1996, s. 16.

³⁶ C. Cekiera, *op. cit.*, s. 19-22.

³⁷ P. Robson, *Narkotyki*, Kraków 1997, s. 21.

³⁸ J. Stelmach, *op. cit.*, s. 18.

³⁹ C. Cekiera, *op. cit.*, s. 40.

rzające⁴⁰. Są to narkotyki silnie uzależniające psychicznie, gdyż wprowadzają człowieka w stan błogości, a także potęgują wrażenia.

Halucynogeny (środki psychodysleptyczne). Tym terminem określa się środki, które wywołują omamy i złudzenia w odbieraniu wrażeń, często połączone z objawami depersonalizacji, derealizacji, z poczuciem lęku, strachu, zagrożenia. Halucynogeny mogą być pochodzenia naturalnego lub syntetycznego, powodują zaburzenia psychiczne, zaburzenia w świadomości⁴¹. Wiele środków halucynogennych pochodzi z przetworzenia roślin należących do rodziny psiankowatych. Są one bogate w substancje blokujące acetylcholinę – przekaźnik informacji do mózgu. Oprócz tych roślin jest ponad sto gatunków grzybów zawierających psylocybinę. Właściwości halucynogenne mają również inne substancje zawarte w roślinach, takie jak meskalina, alkaloidy harmaloidowe i inne, wykorzystywane przez wieki do wywoływania omamów⁴². Przełomowe znaczenie miało odkrycie i synteza dwuetyloamidu kwasu lizerginowego, popularnie zwanego LSD-25. Do psychicznych objawów zażywania tych substancji należą zaburzenie psychomotoryki, zmiana poczucia kształtów i barw, zafałszowanie percepcji wzrokowej, wizje, zaburzenia orientacji przestrzenno-czasowej. Efekty wywoływane przez halucynogeny powodują wielką popularność tych narkotyków, zwłaszcza wśród młodzieży, która poszukuje silnych wrażeń. Narkotyki z tej grupy powodują silne uzależnienie psychiczne, mogą także wywoływać objawy psychozy maniakalno-depresyjnej⁴³.

Stymulanty. Do tej grupy należą kokaina i amfetamina. Są to środki o bardzo silnym działaniu psychostymulującym. Kokaina jest uzyskiwana z liści krzewu kokainowego poprzez przeróbkę chemiczną. Otrzymywany w ten sposób chlorowoderek kokainy ma postać białego proszku i jest najczęściej używany przez kokainistów. Kokaina stymuluje mózg poprzez zwiększenie aktywności przekaźników chemicznych, noradrenaliny, serotoniny i dopaminy. Hamuje przewodzenie impulsów nerwowych. Jednak do istoty jej działania, a co za tym idzie – popularności, należy wpływ na zespół nerwów, które zawierają dopaminę. Osoba będąca pod wpływem kokainy staje się bardziej pewna siebie, wzrasta jej samoocena, pojawia się uczucie ożywienia, radości i optymizmu. Narkotyk ten silnie uzależnia fizycznie i psychicznie, jego zażywanie prowadzi do powstania stanów paranoidalnych i psychoz kokainowych. Drugim narkotykiem z tej grupy jest amfetamina. Terminem tym określa się wiele substancji pochodnych: od siarczanu amfetaminy aż do kombinacji amfetaminy z barbituranami. Efekty wywoływane przez amfetaminę są bardzo podobne do tych, które wywołuje kokaina, z tą jednak różnicą, że działanie amfetaminy jest znacznie dłuższe. Po zażyciu amfetaminy człowiek staje się rześki, pojawia się dobre samopoczucie, optymizm, wyostrza się percepcja i koncentracja. Znika zmęczenie i senność⁴⁴. Z powyższych powodów specyfik cieszy się szczególną popularnością wśród stu-

⁴⁰ M. Fiutak, *Zbyt łatwo dostępne*, „Gość Niedzielny” 15.10.2000.

⁴¹ C. Cekiera, *op. cit.*, s. 43.

⁴² P. Robson, *op. cit.*, s. 31.

⁴³ C. Cekiera, *op. cit.*, s. 48.

⁴⁴ P. Robson, *op. cit.*, s. 22.

dentów i kierowców. Najchętniej jednak sięga po niego młodzież. Zażywanie amfetamin prowadzi bardzo szybko do uzależnienia psychicznego. Człowiek, by osiągnąć oczekiwany efekt, bierze coraz większe dawki narkotyku. Po odstawieniu narkotyku pojawia się depresja, a także myśli samobójcze⁴⁵.

Leki. To największa grupa środków uzależniających, jednak trudno jest je zaliczyć do narkotyków. Wiele z tych środków nie wywołuje takich skutków jak inne substancje zaliczane do narkotyków. Ich moc uzależniania jest pochodną ich oddziaływania psychicznego.

Uzależnienie lekowe jest to psychiczny, a niekiedy także i fizyczny stan wyływający z wzajemnego oddziaływania między żywym organizmem a środkiem toksycznym, charakteryzujący się zmianą zachowania oraz innymi reakcjami, które zawsze zmierzają do tego, aby zażywać środki stale lub regularnie ze względu na ich działanie na psychikę, a czasem także, aby zapobiec nieprzyjemnym stanom płynącym z ich braku⁴⁶.

Do najczęściej zażywanych leków należą środki nasenne i uspokajające, przeciwbólowe i przeciwgorączkowe, a także środki pobudzające. Działanie tych substancji na organizm jest potęgowane poprzez zwiększanie dawek leku. Wiele leków jest wykorzystywanych przez ludzi uzależnionych bądź to przez narkotyki, bądź przez alkohol do łagodzenia objawów odstawienia, a także jako środek zastępczy – jak ma to miejsce w przypadku leków nasennych z grupy barbituranów używanych przez osoby uzależnione od heroiny⁴⁷. Należy tu zauważyć, że proces psychicznego uzależniania się od leków zachodzi bardzo szybko, co może być przyczyną ostrych zatruc, a nawet śmierci.

Środki inhalacyjne (rozpuszczalniki). Do tej grupy należą przeważnie środki syntetyczne, o bardzo silnym działaniu. Wśród najczęściej używanych znajdują się kleje, które zawierają toluen. Ta substancja działa narkotycznie na system nerwowy w taki sposób jak alkohol i barbiturany⁴⁸. Istnieje wiele środków chemicznych wykorzystywanych do odurzania się. Mogą to być rozpuszczalniki zawierające terpentynę, naftę, trójchlorek etylu czy kleje, aerozole, lakiery do włosów. Osoba wdychająca czuje ożywienie i podniecenie. brak zahamowań i siłę. Nieraz odczuciom tym towarzyszą halucynacje, wizje. Każde gospodarstwo domowe posiada przynajmniej kilka substancji, które są używane do wprowadzenia się w stan odurzenia. To jest powodem dużej popularności tych substancji zwłaszcza wśród młodzieży, a nawet dzieci. Wiele dzieci zaczyna się odurzać z ciekawości. nudów, zwłaszcza z powodu poszukiwania nowych wrażeń⁴⁹. Wdychanie środków chemicznych powoduje pogłębianie się degradacji osobowej i fizycznej, której przyczyną są wielkie spustoszenia, wywoływane przez te substancje w młodym organizmie. Wąchanie rozpuszczalników lotnych nie prowadzi do uzależnienia fizycznego, jednak powoduje silne uzależnienie psychiczne⁵⁰.

⁴⁵ S. Petrović, *op. cit.*, s. 97.

⁴⁶ C. Cekiera, *op. cit.*, s. 59.

⁴⁷ P. Robson, *op. cit.*, s. 26.

⁴⁸ S. Petrović, *op. cit.*, s. 75.

⁴⁹ P. Robson, *op. cit.*, s. 28.

⁵⁰ S. Petrović, *op. cit.*, s. 76.

Środki dopingujące (inhibitory). Ta grupa środków chemicznych charakteryzuje się różnorodnością substancji do niej należących. Można w niej wyróżnić takie „niegroźne” substancje, jak środki moczopędne, ale także amfetaminę czy morfinę. Wśród środków dopingujących znajdują się hormony peptydowe – hormon wzrostu, steroidy anaboliczne nasilające syntezę białek i inne substancje czy to syntetyczne, czy naturalne. Większość tych środków powoduje uzależnienie psychiczne, dotyczy to zwłaszcza środków narkotycznych wykorzystywanych jako środki stymulujące. Wielu młodych, zdrowych ludzi rujnuje sobie życie dla krótkotrwałego sukcesu, jakim jest kariera sportowa. Zażywanie środków dopingujących prowadzi do deformacji ciała, zmian hormonalnych, a także do zmian psychicznych⁵¹. Największym niebezpieczeństwem jest to, że wiele osób, które tylko amatorsko zajmują się sportem, sięga po te specyfiki, a nieraz i po środki przeznaczone do hodowli zwierząt – tańsze i bardziej dostępne. Wielu ludzi, zwłaszcza młodych, nie zdaje sobie sprawy z niebezpieczeństwa, jakie im grozi⁵².

* * *

Ta długa lista środków stosowanych do odurzania się ukazuje, jak bardzo trudny i złożony jest problem uzależnień od narkotyków. Narkomania została oficjalnie potraktowana jako problem społeczny dopiero w latach osiemdziesiątych XX w. Chodzi tu o aktywne działania różnych organizacji mające na celu walkę z uzależnieniem narkotykowym⁵³. Należy tu zauważyć, że narkomania nie jest problemem dotyczącym tylko warstwy ludzi najbogatszych i młodzież z „marginesu”. Nie można w tym kontekście już mówić o podziałach czy to społecznych, czy ekonomicznych⁵⁴. Coraz szybciej obniża się średnia wieku osób odurzających się, a co za tym idzie – i uzależnionych⁵⁵. Podczas analizy zjawiska uzależnień rodzi się pytanie, co powoduje tak wielką moc narkotyków, że ludzie po nie sięgają i potrafią zrobić wszystko, by je zdobyć.

Są różne powody zażywania środków odurzających. Najczęstszą przyczyną jest zwykła ciekawość i poszukiwanie bodźców wzmagających przyjemne przeżycia. Dążenie do przyjemnych doznań jest motorem wielu ludzkich działań⁵⁶. Początkowa faza zażywania środków odurzających niesie ze sobą duży ładunek przyjemnych, ekstatycznych przeżyć, które pociągają młodych ludzi szukających niezwykłych wrażeń. Młodzi ludzie lubią takie przeżycia, gdyż dają one pewność siebie, pozbawiają nieśmiałości, „pozwalają im poczuć się buntowniczymi i niezależnymi”⁵⁷. Kolejnym powodem sięgania młodego człowieka po środki narkotyzujące jest szukanie akceptacji w swoim środowisku. Wszelkie przejawy odrzucenia przez grupę rówieśniczą są, z punktu widzenia młodego człowie-

⁵¹ C. Cekiera, *op. cit.*, s. 73–76.

⁵² R. Harris, *Czy powinienem stosować sterydy?*, „Muscle” 1998, nr 4.

⁵³ I. Siczek, *Narkonauci*, Warszawa 1994, s. 35.

⁵⁴ P. de Parcevaux, *W obliczu narkomanii*, Kraków 1995, s. 72–74.

⁵⁵ I. Siczek, *op. cit.*, s. 17.

⁵⁶ S. Carper, T. Dimoff, *Jak rozpoznać, czy dzieci zażywają narkotyki*, Warszawa 1994, s. 66.

⁵⁷ P. Robson, *op. cit.*, s. 21.

ka, postrzegane jako tragedia. To powoduje, że nastolatek zrobi wszystko, by zostać zaakceptowanym przez grupę, nie patrząc na konsekwencje „przyjaźni”. Należy zwrócić uwagę również na inne powody, dla których nastolatki sięgają po środki odurzające. W konfrontacji z rzeczywistością młodzi ludzie stają w obliczu wielu problemów związanych z wejściem w świat dorosłych. Do tego dochodzą konflikty z rodzicami⁵⁸. Powodem uzależnień należy szukać nie tylko w relacji między nastolatkiem i rodzicami, ale ogólnie kondycji ekonomicznej oraz emocjonalnej, w jakiej znajduje się rodzina. Należy także pamiętać o sferze przeżyć wewnętrznych, a zwłaszcza o emocjach, które w okresie adolescencji silnie wpływają na młodego człowieka. Poczucie odrzucenia, kompleksy związane z wyglądem zewnętrznym, pierwsze zawody miłosne są często powodem depresji, a co za tym idzie – sięgania po narkotyki⁵⁹.

Obecnie zakup nielegalnych środków odurzających nie nastęrcza wielu problemów. Jest to tak proste jak zamówienie pizzy przez telefon. Dealerzy narkotyków opanowali szkoły, skwery, główne punkty miast. Niektórzy uczniowie zajmują się „detalicznym” rozprowadzaniem narkotyków wśród innych uczniów, by mieć pieniądze na zakup „towaru”⁶⁰.

Środki odurzające nie rozwiązują problemów ludzi młodych, „ale sprawiają, iż wydają się one odległe i mało istotne”⁶¹. Tak tworzy się magia narkotyku jako remedium na wszystkie dolegliwości.

Zakończenie

Wielu młodych ludzi pragnąc nadać sens swojemu życiu, wpada w sieć uzależnienia. Szukając przyczyn tego zjawiska, często wskazuje się na różne niebezpieczeństwa, które mogą prowadzić do uzależnienia. Rzadko wskazuje się na problem bezrobocia czy braku perspektyw. Młodzi ludzie pragną się rozwijać, porządkować swoje życie. Szukają możliwości samorozwoju. Napotykać trudności piętrzące się na drodze do osiągnięcia celu. przeżywają załamanie, frustrację i zniechęcenie. Nie widząc możliwości osiągnięcia wyznaczonych sobie celów, ulegają złudnej wizji lepszego i piękniejszego życia. Cena, którą płacą, jest bardzo wysoka, gdyż konsekwencje uzależnień często rzutują na całe ich życie.

Być może zbyt łatwo potępia się słabość osób uzależnionych, często zapominając o tym, że należy wspierać młodych ludzi w ich dążeniach. Jest wiele do zrobienia w tej materii: nie tylko walka z bezrobociem, ale także ukazanie młodym ludziom różnych dróg do osiągnięcia celów. Należy dołożyć starań, aby młody człowiek na początku swojej drogi życia nie czuł się zagubiony i osamotniony. Samotność, dezorientacja i piętrzące się problemy związane z bezrobociem czy niemożnością osiągnięcia pożądanego statusu społecznego mogą być czynnikami, które staną się przyczyną uzależnienia młodego człowieka.

⁵⁸ S. Petrović, *op. cit.*, s. 49.

⁵⁹ R. Campbell, *Twój nastolatek potrzebuje ciebie*, Kraków 1991, s. 83.

⁶⁰ M. Fiutak, *Zbyt łatwo dostępne*, „Gość Niedzielny” 15.10.2000.

⁶¹ S. Carper, T. Dimoff, *op. cit.*, s. 71.

ROZDZIAŁ 14

Badania empiryczne wpływu zmian ekonomicznych i społecznych na przestępczość w Polsce ze szczególnym uwzględnieniem przestępczości młodzieży

Ewa Czerwińska

Pytanie o związek zmian ekonomiczno-społecznych z przestępczością stawiane przez różnych badaczy¹ pojawia się często w literaturze fachowej, a podejmowane badania prowadzone były w różny sposób².

Witold Świda³ badał wpływ zmiany ustroju na strukturę i rozmiary przestępczości na przykładzie miasta Kalisza oraz byłego powiatu kaliskiego, porównując przestępczość osądzoną w latach 1937 i 1952.

Badania przestępczości przedwojennej, która miała miejsce w ustroju kapitalistycznym, i przestępczości powojennej, w nowym ustroju, wykazały odmienność ich struktury, będącą efektem zmienionych warunków społeczno-gospodarczych. Okazało się, iż przestępcy z roku 1937 to przede wszystkim ludzie z marginesu społecznego (przestępcy zawodowi i prostytutki) oraz ludzie znajdujący się w trudnych warunkach materialnych (bezrobotni, komownicy, robotnicy rolni, służba domowa). W roku 1952 natomiast pojawiły się nowe przestępstwa, popełniane w dziedzinie uspołecznionego przemysłu, handlu i rzemiosła, administracji państwowej, stosunków mieszkaniowych, a także przestępstwa dokonywane na tle alkoholizmu oraz związane z niewywiązywaniem się z obowiązku alimentacyjnego.

Witold Świda wysnuwa wniosek, iż powyższe zmiany w przestępczości pozostają w ścisłym związku z nowymi warunkami społecznymi ze szczególnym uwzględnieniem niewłaściwej kontroli społecznej. Według autora przestępczość ta jest wyrazem braku tzw. dyscypliny społecznej.

¹ W. Świda, P. Zakrzewski, A. Mościskier, J. Jasiński, H. Malewska, V. Peyre, B. Maroszek, M. Jarosz, K. Askanas, W. Dadak, A. Gaberle, K. Krajewski, J. Borowiński, W. Dubas, B. Tuziak, J. Kurzepa, A. Siczmaszko; zob też: K. Krajewski, *Wpływ zmian politycznych, ekonomicznych i społecznych na przestępczość oraz jej percepcję w społeczeństwie*, „Biuletyn Polskiego Towarzystwa Kryminologicznego im. Prof. S. Batawii” 1995, nr 4.

² Por. J. Błachut, A. Gaberle, K. Krajewski, *Kryminologia*, Wyd. Info Trade, Gdańsk 1999.

³ W. Świda, *Wpływ zmiany ustroju na przestępczość (w świetle przestępczości w Kaliszu i powiecie kaliskim)*, t. 1, Zakł. Narod. im. Ossolińskich, Wrocław 1960; por. też L. Tyszkiewicz, *Kryminologia. Zarys systemu*, Wyd. Uniwersytetu Śląskiego, Katowice 1986.

Jerzy Jasiński⁴, Hanna Malewska i V. Peyre⁵ oraz Bogusław Maroszek⁶ badali związek między procesem urbanizacji a nasileniem przestępczości. Najbardziej wyraźna zależność wystąpiła w odniesieniu do przestępczości nieletnich (im wyższy poziom urbanizacji, tym wyższe nasilenie skazań). Istotnie statystycznie korelacje zaobserwowano także w stosunku do młodocianych. Tak więc można zaryzykować twierdzenie, iż przestępczość nieletnich i młodocianych pozostaje w związku z procesem urbanizacji. Natomiast analiza dostępnych danych nie pozwala na łączenie z tym procesem przestępczości dorosłych.

Paweł Zakrzewski⁷, Bogusław Maroszek⁸, Hanna Malewska i V. Peyre⁹ wykazali ścisły związek pomiędzy procesem industrializacji a nasileniem przestępczości, przede wszystkim wśród nieletnich.

Hanna Malewska i V. Peyre przedstawiają ogólny schemat wpływu procesów makrostrukturalnych na zjawisko przestępczości: zmienne makrostrukturalne – zmienne psychospołeczne – zmienne osobowościowe – czyn przestępczy. I tak, związek rozwoju ekonomicznego z przestępczością młodzieży interpretowany jest zgodnie z powyższym schematem: rozwój ekonomiczny – ruchliwość (pozioma, pionowa) – zaburzenia w funkcjonowaniu małych grup (wadliwa socjalizacja) – przestępczość. Autorzy poświęcają wiele uwagi zjawisku przestrzennej ruchliwości ludności, towarzyszącej industrializacji, która negatywnie wpływa na proces socjalizacji, ze względu na częste zmiany środowiska wychowawczego (zmiana miejsca zamieszkania, zmiana szkoły) i konieczność przystosowywania się do nowych warunków. Prowadzi to do powstania wielu napięć psychicznych u młodzieży. Ponadto Hanna Malewska i V. Peyre proponują inny schemat wyjaśnienia związku rozwoju ekonomicznego z przestępczością, przede wszystkim dorosłych. Opiera się on na założeniu, iż rozwój ekonomiczny powoduje wzrost aspiracji dotyczących podniesienia stopy życiowej. W sytuacji gdy rozwój ten jest nierównomierny, nie wszystkie regiony oraz nie wszystkie grupy ludności mogą realizować swe aspiracje oraz zaspokajać rozbudzone potrzeby. Powstaje wówczas stan relatywnej deprivacji powodujący frustrację, czego rezultatem jest wzrost liczby zachowań niezgodnych z prawem.

⁴ J. Jasiński, *Kształtowanie się przestępczości nieletnich w Polsce w latach 1951–1960 w świetle statystyki sądowej*, „Archiwum Kryminologii” 1964, T. II, *idem*, *Nasilenie przestępczości młodocianych i dorosłych w latach 1958–1962 na podstawie statystyki sądowej*, „Archiwum Kryminologii” 1965, T. III.

⁵ H. Malewska, V. Peyre, *Przestępczość nieletnich. Uwarunkowania społeczno-ekonomiczne*, PWN, Warszawa 1973. Por. też *idem*, *Rozwój ekonomiczny, ruchliwość ludności a proces wykołajania się*, „Studia Sociologiczne” 1968, nr 3–4.

⁶ B. Maroszek, *Więź społeczna a przestępczość młodzieży. Badania nad zmianami więzi społecznej i nasileniem przestępczości młodzieży ze szczególnym uwzględnieniem województwa gdańskiego*, Gdańskie Towarzystwo Naukowe, Gdańsk 1963; *idem*, *Rozwój ekonomiczny a przestępczość młodzieży*, „Przegląd Penitencjarny” 1967, nr 4.

⁷ P. Zakrzewski, *Zjawisko wykołajania społecznego młodzieży na terenach uprzemysławianych (Wyniki badań w Nowej Hucie)*, Warszawa 1969.

⁸ B. Maroszek, *Rozwój ekonomiczny...*, *op. cit.*

⁹ H. Malewska, V. Peyre, *Przestępczość nieletnich...*, *op. cit.*

Paweł Zakrzewski¹⁰ badał zjawisko wykolejenia społecznego i przestępczości młodzieży na terenach uprzemysławianych na przykładzie Nowej Huty. Badania prowadzono w dwóch odcinkach czasowych: 1954–1955, 1962–1963, analizując akta sądowe. W pierwszym okresie starano się poznać charakterystyczne cechy przestępczości nieletnich i młodocianych w szybko rozbudowującym się mieście, na terenach podlegających uprzemysłowieniu, natomiast w drugim – zmiany w przestępczości młodzieży oraz stopień, w jakim odzwierciedlają one przeobrażenia w strukturze społecznej miasta. I tak, w pierwszym przedziale czasowym zaobserwowano znaczny odsetek sprawców przestępstw w wieku 15–20 lat, mieszkających w hotelach robotniczych bez rodziców bądź prowadzących tryb życia zbliżony do włóczęgostwa.

Autor tłumaczy ten fakt całkowitą anonimowością sprawców, brakiem dozoru ze strony dorosłych, zamieszkiwaniem w hotelu z dorosłymi, niedostatkiem rozrywek kulturalnych przy wysokich zarobkach. W drugim okresie nastąpił spadek przestępczości w wyżej wymienionej grupie wiekowej, co związane było z ograniczeniem przyjęć nieletnich do hoteli robotniczych oraz stabilizacją życia społecznego. Wzrosła natomiast liczba przestępstw wśród nieletnich w wieku 10–16 lat mieszkających z rodzicami i uczęszczających do szkół.

Według Pawła Zakrzewskiego powyższą tendencję można tłumaczyć, po pierwsze, rozluźnieniem więzi w rodzinach sprawców, przy jednoczesnej niewydolności wychowawczej rodziców związanej z postawami wychowawczymi niezdającymi egzaminu w środowisku wielkomiejskim, trudnościami adaptacyjnymi rodzin, rozpoczęciem pracy zawodowej przez matki oraz nadużywaniem alkoholu przez ojców; po drugie, niekorzystnym oddziaływaniem szkoły, co w konsekwencji powoduje szukanie przez nieletnich rozładowania doznawanych napięć psychicznych w przynależności do niekontrolowanej grupy koleżeńskej. Ponadto w drugim okresie badań zaobserwowano wzrost liczby sprawców pochodzących ze wsi bezpośrednio sąsiadujących z miastem i kombinatem, pełniących przestępstwa na terenie miasta oraz zwiększenie się udziału sprawców o nasilonych objawach wykolejenia.

Konkludując, można stwierdzić, iż równolegle do zjawiska spadku przestępczości młodzieży (15–20 lat) pracującej, mieszkającej w hotelach robotniczych lub prowadzącej tryb życia zbliżony do włóczęgostwa pojawiło się zjawisko znacznego wzrostu rozmiarów przestępczości nieletnich (10–16 lat) mieszkających z rodzicami i uczęszczających do szkół. Tak więc w latach 1962–1963 nasilenie przestępczości młodocianych w Nowej Hucie, osiągające wcześniej duże rozmiary, spadło do poziomu przeciętnego dla miast w Polsce, natomiast wzrosło nasilenie przestępczości nieletnich. Ogólnie rzecz ujmując, można zaryzykować twierdzenie, iż w ostatnim etapie uprzemysławiania, wraz ze zmniejszaniem się rozmiarów przestępczości dorosłych, zwiększa się liczba czynów zabronionych dokonywanych przez nieletnich.

¹⁰ P. Zakrzewski, *op. cit.*

Andrzej Mościskier¹¹ analizował kształtowanie się przestępczości w małych rejonach intensywnie uprzemysławianych, których specyfika była związana z faktem budowy kombinatu bądź wielkich zakładów przemysłowych na terenach rolniczych. Proces industrializacji dokonywał się na tych terenach w zasadzie od podstaw, co stwarzało eksperymentalną sytuację, umożliwiającą prześledzenie jego wpływu na zjawisko przestępczości. Autor poddał analizie dane na temat przestępczości z powiatu konińskiego, puławskiego, płockiego i tarnobrzeskiego, obejmujące lata 1958–1970. Otrzymane wskaźniki procentowe wyrażające nasilenie przestępczości według grup wieku w powiatach uprzemysławianych w porównaniu z województwami, do których powiaty te należą, wskazują, że w powiecie konińskim – w porównaniu z województwem poznańskim – najwyższa przestępczość cechowała nieletnich (10–16 lat) oraz dorosłych (25 i więcej lat), zaś najniższa – młodocianych w wieku 17–20 lat. W powiecie tarnobrzekim największa przestępczość występowała wśród dorosłych w wieku 25 i więcej lat, następnie w wieku 21–24 lat, natomiast najmniejsza wśród nieletnich. W powiecie płockim najwyższa była przestępczość wśród dorosłych (25 i więcej lat), potem wśród nieletnich, natomiast najniższa w grupie osób w wieku 21–24 lat. W powiecie puławskim największą przestępczość stwierdzono wśród dorosłych (21–24 lata) i prawie na tym samym poziomie w kategorii wieku 25 i więcej lat, natomiast najmniejszą wśród osób nieletnich.

Analizując dalej uzyskane wyniki¹², stwierdzono, iż przestępczość nieletnich i młodocianych nie stanowi w powiatach intensywnie uprzemysławianych większej części ogólnej przestępczości niż w województwach. Wyjątkiem jest powiat koniński, w którym przestępczość nieletnich osiągnęła duże rozmiary – stosunek wskaźników (tj. stosunek odpowiednich odsetków podejrzanych w powiatach i województwach) wyniósł 1,09. W pozostałych powiatach najbardziej charakterystyczna okazała się przestępczość osób w wieku 21–24 lat (stosunek wskaźników – od 1,05 dla powiatu konińskiego, przez 1,11 dla tarnobrzeskiego, 1,25 dla puławskiego do 1,39 dla powiatu płockiego). Otrzymane wyniki upoważniają więc do odrzucenia hipotezy sugerującej, iż proces uprzemysławiania rejonu powoduje w zdecydowanie większym stopniu wzrost nasilenia przestępczości nieletnich i młodocianych niż dorosłych. Zaznacza się bowiem niewielka różnica w odsetku nieletnich i młodocianych wśród ogółu osób podejrzanych o naruszenie porządku prawnego.

Podsumowując, należy stwierdzić, iż proces uprzemysłowienia rejonu nie wpływa na wzrost nasilenia przestępczości nieletnich i młodocianych, bowiem najwyższą przestępczością w powiatach uprzemysławianych charakteryzują się dorośli w wieku 21–24 lat. Wyjątek stanowił powiat koniński (proces industrializacji przebiegał tam najdłużej), w którym przestępczość nieletnich przybrała duże rozmiary (podobną zależność, analo-

¹¹ A. Mościskier, *Przestępczość w procesie szybkich zmian społecznych na przykładzie rejonów intensywnie uprzemysławianych*, [w:] *Zagadnienia nieprzystosowania społecznego i przestępczości w Polsce*, red. J. Jasiński, Zakł. Narod. im. Ossolińskich, Wrocław 1978; *idem*, *Rozwój ekonomiczny, uprzemysłowienie i urbanizacja a przestępczość*, [w:] *Zagadnienia nieprzystosowania społecznego...*, *op. cit.*

¹² Patrz: *idem*, *Przestępczość w procesie szybkich zmian społecznych...*, *op. cit.*, s. 158 – tablica 3.

giczną do powiatu konińskiego, stwierdził Paweł Zakrzewski, analizując nasilenie przestępczości w Nowej Hucie w latach 1962–1963). W większości rejonów uprzemysławianych, na etapie budowy obiektów przemysłowych, zaznaczało się zwiększenie rozmiarów przestępczości, lecz na dalszych etapach ulegało ono zmniejszeniu, po okresie kilkunastoletnim do poziomu charakteryzującego tereny porównywane z uprzemysławianymi. Podkreślenia wymaga fakt, iż w niektórych rejonach uprzemysławianych nie występowało w ogóle zwiększenie nasilenia przestępczości (powiat koniński) bądź zjawisko to osiągało niewielkie rozmiar (powiat płocki).

W konsekwencji można przyjąć, iż industrializacja nie ma charakteru kryminogennego, a okresowe zwiększenie rozmiarów przestępczości może być rezultatem określonych zjawisk towarzyszących temu procesowi, a będących determinantami przestępczości, niezależnie od procesów uprzemysławiania. Są to przede wszystkim pewne formy ruchliwości społecznej oraz urbanizacji kultury.

Andrzej Mościskier¹³ prowadził także badania nad wpływem urbanizacji na fenomen przestępczości. Autor na podstawie analizy czynnikowej, obejmującej z jednej strony wiele wskaźników zachowań przestępczych, natomiast z drugiej – grupę wskaźników urbanizacji, starał się określić uwarunkowania terytorialnego zróżnicowania nasilenia przestępczości w Polsce.

Otrzymane wyniki nie pozwalają na wyciągnięcie wniosku o bezpośrednim wpływie uprzemysłowienia i urbanizacji na powyższe zjawisko. Można jednak zaryzykować twierdzenie, iż istnieje związek między wzrostem liczby zachowań niezgodnych z prawem a zjawiskiem masowych migracji okresu bezpośrednio powojennego, występującym przede wszystkim na skutek zmian granic państwowych. Do głównych konsekwencji tych migracji należała mała stabilizacja napływowej ludności, duże rozmiary alkoholizowania się oraz większa podatność na negatywne treści kultury masowej, w rezultacie osłabienia więzi oraz kontroli społecznej. Tak więc, według wyników analizy czynnikowej, największe znaczenie dla kształtowania przestępczości miały zjawiska ruchliwości przestrzennej. Jeśli chodzi o zróżnicowanie województw według stopnia ich zurbanizowania, to wskazuje ono tylko na istnienie związku między tym czynnikiem a nasileniem przestępczości nieletnich i z kategoriami przestępstw, najczęściej przez nich popełnianymi. Poddając analizie relacje między procesem urbanizacji a przestępczością, najsilniejsze korelacje między uszeregowaniem województw według wielkości odsetka ludności zamieszkałej w miastach a uszeregowaniem według rozmiarów nasilenia skazań stwierdzono w odniesieniu do przestępczości nieletnich, korelację słabszą, ale istotną – w odniesieniu do skazań w grupie młodocianych, natomiast nie wykazano korelacji między poziomem urbanizacji województw a nasileniem skazań dorosłych.

W konsekwencji Andrzej Mościskier sugeruje¹⁴, że w sferze przestępczości nieletnich wpływ procesów urbanizacji zaznacza się na skutek większego natężenia w miastach niż

¹³ *idem*, *Rozwój ekonomiczny...*, *op. cit.*

¹⁴ *Ibidem*.

na innych terenach zjawiska osłabienia więzi rodzinnych. Ponadto autor podkreśla, że osiągnięty poziom rozwoju ekonomicznego województwa nie ma wpływu na kształtowanie się przestępczości, a dynamika procesu urbanizacji oraz rozwoju ekonomicznego w poszczególnych województwach nie wykazuje związku z jej kształtowaniem.

Kazimierz Askanas¹⁵ przeprowadził badania, w których analizował zmiany w dynamice i strukturze przestępstw o charakterze chuligańskim oraz przestępstw dokonanych pod wpływem alkoholu na terenie uprzemysławianego miasta Płocka. Badania te dotyczyły struktury demograficzno-społecznej sprawców. Prowadzono je w latach 1959–1968 z wykorzystaniem akt sądowych dorosłych osób, skazanych prawomocnie przez Sąd Powiatowy w Płocku za przestępstwa popełnione na terenie miasta. Analiza danych dotyczących przestępczości obejmowała następujące okresy: wstępny etap uprzemysławiania (1959 r.), etap budowy kombinatu (1963 r.), etap rozpoczynającej się stabilizacji (1968 r.).

Analiza dynamiki przestępczości wykazała, iż w pierwszym okresie uprzemysławiania (1959–1963) nastąpił nieznaczny spadek nasilenia przestępczości mierzonej liczbą skazań osób dorosłych z 14,21 do 13,72 (współczynnik na tysiąc mieszkańców odpowiedzialnych karnie). W następnej fazie uprzemysławiania, obejmującej lata 1963–1968, zaobserwowano wzrost nasilenia przestępczości, który wyrażał się w roku 1968 współczynnikiem 16,11.

Jeśli chodzi o strukturę przestępczości, to zarysowała się wyraźna jej polaryzacja z dominacją przestępstw drogowych oraz przeciwko własności. Zestawienie rosnącego trendu nasilenia się przestępczości w Płocku z malejącym trendem w innych miastach kraju oraz porównanie współczynnika z roku 1959, który był niższy w Płocku niż w innych miastach kraju, ze współczynnikiem z roku 1968, który okazał się wyższy, potwierdza założenie istnienia negatywnych wpływów na przestępczość w okresie intensywnego uprzemysławiania i urbanizacji.

Okazało się również, że udział skazanych (mężczyzn i kobiet) w wieku 17–21 lat w ogólnej liczbie skazanych wynosił w 1959 roku 10,3%, wzrastając w roku 1963 do 12,3%, natomiast w roku 1968 zwiększył się do 13,2%. Liczba ludności w wieku 17–21 lat, stanowiącej w 1959 roku 7,3% całej populacji Płocka, wzrosła w roku 1968 do 8,9%, podczas gdy udział skazanych w tych rocznikach wzrósł z 10,3% do 13,2%. Największy udział skazań występował w grupie wiekowej 22–30 lat. W roku 1959 liczba skazanych z tej grupy wyniosła 1/3 ogółu skazanych. Udział ten po wzroście w 1963 roku zmniejszył się w roku 1968 do 31,9%.

Ponadto wysoce kryminogenną cechą okazało się pozostawanie młodych ludzi bez pracy i nauki. Odsetek osób nieuczących się i niepracujących wśród skazanych w wieku 17–21 lat (45%) kilkakrotnie przekraczał udział niepracujących i nieuczących się w tej kategorii wieku wśród ludności Płocka. Autor stwierdza, iż stopień kryminogenności tego zjawiska wskazuje na jego poważne niebezpieczeństwo społeczne.

¹⁵ K. Askanas, *Przestępczość w uprzemysławianym mieście. Przemiany w dynamice i strukturze przestępczości dorosłych w Płocku w latach 1959–1968*, PWN, Warszawa 1977.

Maria Jarosz¹⁶ poddając analizie społeczne i ekonomiczne warunki przestępczych i dewiacyjnych, zwraca uwagę na znaczenie procesów przyspieszonej industrializacji i urbanizacji oraz masowych migracji. Powodują one osłabienie więzi rodzinnych i środowiskowych, co prowadzi do zaburzeń w funkcjonowaniu kontroli społecznej. Nie bez znaczenia jest także towarzyszący powyższym czynnikom wzrost napięcia między aspiracjami jednostki i możliwościami realizacji zamierzonych przez nią celów. Autorka zwraca jednak uwagę, iż w rozważaniach na temat związku industrializacji i urbanizacji należy uwzględnić modyfikującą rolę czynników kulturowych.

Wojciech Dadak, Andrzej Gaberle i Krzysztof Krajewski¹⁷ przeprowadzili badania na temat nasilenia przestępczości przeciwko życiu i zdrowiu w latach 1975–1984 w trzech regionach Polski, które różniły się pod względem poziomu uprzemysłowienia i urbanizacji. I tak, okazało się, iż wraz ze wzrostem powyższych zjawisk obniżeniu ulega nasilenie skazań za najbardziej poważne przestępstwa przeciwko życiu i zdrowiu.

J. Borowiński i W. Dubas¹⁸ podjęli próbę odpowiedzi na pytanie, czy istnieje związek między sytuacją społeczno-ekonomiczną a zjawiskiem przestępczości. Badaniami objęto województwo stołeczne warszawskie, a otrzymane rezultaty wskazują jednoznacznie, iż nasilenie przestępczości jest proporcjonalne do stopnia rozwoju społeczno-ekonomicznego w jednostkach administracyjnych analizowanego województwa. Autorzy stwierdzili związek między wysoką liczbą czynów zabronionych a następującymi czynnikami: dużą liczbą domków letniskowych i nasileniem ruchu turystycznego, dobrobytem mieszkańców, sąsiedztwem z Warszawą, migracją wahańdową, wysokim zatrudnieniem w przemyśle oraz rozwojem prywatnego sektora gospodarczego. Na stosunkowo niską liczbę przestępstw mają wpływ takie czynniki, jak: willowa zabudowa, znaczny odsetek osób w podeszłym wieku, stabilna sytuacja demograficzna, stacjonowanie licznych jednostek wojskowych oraz stosunki społeczne charakterystyczne dla obszarów wiejskich.

Badania na temat skali i dynamiki zmian niektórych rodzajów przestępstw na terenie miasta Rzeszowa w okresie transformacji społeczno-ustrojowej przeprowadziła Bożena Tuziak¹⁹, wykorzystując materiały źródłowe Komendy Wojewódzkiej Policji obejmujące lata 1990–1995 oraz rok 1987.

Analiza dynamiki w latach 1990–1995 wskazuje na stałą tendencję wzrostową w następujących kategoriach czynów kryminalnych: przestępstw przeciwko mieniu oraz przestępstw przeciwko życiu i zdrowiu. Z analizy przestępczości w poszczególnych grupach wiekowych wynika, że w latach 1990–1991 udział osób w wieku 17–20 lat w przestępstwach ogółem sięga 13%, co umiejscawia tę grupę na trzecim miejscu po grupie osób

¹⁶ M. Jarosz, *Dezorganizacja w rodzinie i społeczeństwie*, PWN, Warszawa 1987.

¹⁷ W. Dadak, A. Gaberle, K. Krajewski, *Najgroźniejsze przestępstwa przeciwko życiu i zdrowiu a urbanizacja i industrializacja*, [w:] *Przestępczość przeciwko życiu i zdrowiu w Wielkopolsce*, red. A. Ratajczak, Materiały V sesji naukowej poświęconej problemom kryminologicznym Wielkopolski, Poznań 1986.

¹⁸ J. Borowiński, W. Dubas, *Społeczno-ekonomiczne uwarunkowania przestępczości w województwie stołecznym warszawskim na podstawie metody rang*, „Przegląd Policyjny” 1992, nr 1.

¹⁹ B. Tuziak, *Przestępczość w Rzeszowie w latach 1990–1995*, „Archiwum Kryminologii” 1996, T. XXII.

w wieku 30–49 lat oraz 13–16 lat. Udział osób w wieku 17–20 lat w bójkach i pobiciach wyniósł 30%, w kradzieży rozbójniczej i rozbojach – około 24%, natomiast w zgwałceniach – około 35% ogółu sprawców. W roku 1992 mamy do czynienia z sytuacją podobną do tej, jaka miała miejsce w roku 1991. W latach 1993, 1994 i 1995 grupa sprawców w wieku 17–20 lat nadal dominowała, jeśli chodzi o bójki i pobicia (około 30%) oraz uszkodzenia ciała (ponad 20%). Ponadto wzrastał także w poszczególnych latach udział tej grupy wiekowej w przestępstwach przeciwko mieniu, w szczególności kradzieży rozbójniczych (około 30%).

Ogólnie rzecz ujmując, można stwierdzić, że uzyskane dane wskazują na ciągły wzrost udziału nieletnich i młodocianych wśród ogółu sprawców przestępstw. Ponadto autorka dochodzi do wniosku, iż analiza policyjnych statystyk ujawnia wyraźny związek między poziomem bezrobocia a wzrostem liczby zachowań naruszających porządek prawny (dotyczy to zarówno przestępczości pospolitej, jak i gospodarczej). Na uwagę zasługuje fakt, iż w ogólnej liczbie sprawców przestępstw wzrasta liczba osób bezrobotnych, które nie pobierają zasiłku (np. wśród sprawców: bójek i pobic – z 12% do 19%, kradzieży rozbójniczej i rozboju – z 10% do 23%, przestępstw przeciwko rodzinie – znęcanie się nad rodziną – z 17% do 24%). Stały wzrost udziału bezrobotnych niepobierających zasiłku w popełnianiu przestępstw można w części wyjaśnić zwiększeniem liczebności tej grupy, która systematycznie rośnie na skutek przedłużającego się bezrobocia, co w konsekwencji powoduje utratę prawa do świadczeń finansowych.

Na uwagę zasługuje wiele badań Jacka Kurzępy²⁰ przeprowadzonych w latach 1990–1997. Ich przedmiotem są specyficzne zachowania młodzieży zachodniego pogranicza, zwane „jumą”, co oznacza, najogólniej rzecz biorąc, uprawianie złodziejskiego procederu w ramach przestępczości przygranicznej. Autor poddaje analizie sytuację młodych ludzi z pogranicza, po pierwsze, z perspektywy specyfiki zamieszkiwanego terenu, gdzie krzyżują się wpływy wielu kultur, a po drugie – uwzględniając aspekt negatywnych konsekwencji transformacji społeczno-ustrojowej (bezrobocia, ubóstwa, powodujących poczucie deprywacji potrzeb oraz brak perspektyw życiowych) w powstaniu zjawiska, jakim jest przestępczość przygraniczna.

Makrospołecznymi uwarunkowaniami przestępczości zajmował się Andrzej Siemaszko²¹, poddając analizie dane uzyskane w badaniach wiktyimizacyjnych, które mogą służyć jako alternatywna w stosunku do statystyk policyjnych miara przestępczości. Przedmiotem analizy było 49 dawnych województw, natomiast zmienną zależną: „przestępczość”. stanowiły dane o poziomie wiktyimizacji w poszczególnych województwach w roku 1995.

²⁰ J. Kurzępa, *Yumać nie yumać – dylematy z pogranicza*, „Wychowanie na Co Dzień” 1994, nr 9; *Konflikt postaw między „mieć” a „być” w świetle aktywności młodzieży pogranicza na „yumie”*. Doniesienie z badań, [w:] *Konflikty społeczne w procesie transformacji systemowej*, red. K. Piątek, Wyd. Uniwersytetu M. Kopernika, Toruń 1996; *idem, Młodzież pogranicza. Juma*, Lubuskie Towarzystwo Naukowe WSP, Zielona Góra 1998.

²¹ A. Siemaszko, *Kogo biją, komu kradną? Przestępczość nie rejestrowana w Polsce i na świecie*, Oficyna Wydawnicza Instytutu Wymiaru Sprawiedliwości, Warszawa 2001.

I tak ustalono, iż, po pierwsze, przestępczość jest silnie uzależniona od więzi społecznych (na wsi i w małych miastach są one silne, co wpływa na niższy niż w dużych miastach poziom przestępczości), po drugie, analizując wpływ industrializacji, urbanizacji oraz zamożności mieszkańców na terytorialne rozmieszczenie przestępczości, uzyskano wyniki świadczące o braku istotnego związku między tymi czynnikami.

Zastosowana analiza regresji jednoznacznie wykazała, że czynniki zawierające silny komponent „uprzemysłowienia” nie mają związku z poziomem przestępczości. Na uwagę zasługuje fakt, iż zastosowane wskaźniki zamożności były dodatnio skorelowane zarówno z indeksem kradzieży, jak i z miarą przestępstw agresywnych (kontaktowych). Pierwszą zależność można zinterpretować w kategoriach koncepcji sposobności przestępczych, drugą natomiast znacznie trudniej ze względu na fakt, iż w województwach uboższych powinien być wyższy poziom frustracji mieszkańców, a tym samym większa tendencja do zachowań agresywnych. W konsekwencji okazało się także, iż bezrobocie i napięcie motywacyjne nie mają istotnego związku z przestępczością.

W badaniach prowadzonych przez autorkę niniejszego rozdziału²² dotyczących przestępczości młodocianych we współczesnej Polsce, postawiono hipotezę zakładającą istnienie różnic statystycznie istotnych między grupami – młodzieżą przestępczą a uczniami, sprawcami czynu agresywnego a sprawcami czynu nieagresywnego oraz sprawcami pierwszy raz karanymi a sprawcami wielokrotnie karanymi – odnośnie do czynników sytuacyjno-społecznych, jak obszary opisujące brak perspektyw życiowych i negatywna ocena rzeczywistości społecznej kraju oraz długoterminowe problemy finansowe w rodzinie.

W świetle przedstawionych rezultatów hipoteza ta w odniesieniu do grupy młodocianych przestępców nie uzyskała jednoznacznego potwierdzenia. Wbrew przewidywaniom różnice między grupami na poziomie statystycznie istotnym, gdzie wyższe wyniki uzyskali młodociani przestępcy, dotyczą tylko jednego obszaru opisującego brak perspektyw życiowych i negatywną ocenę rzeczywistości społecznej kraju ($p = 0,039$), przekonania o przyszłych trudnościach ze znalezieniem pracy ($p = 0,023$), a długotrwałe problemy finansowe w rodzinie znalazły się na pograniczu istotności ($p = 0,053$).

Natomiast zaobserwowano różnice w obszarach obejmujących zarówno przekonanie o przyszłych trudnościach ze znalezieniem pracy ($p = 0,027$), jak i czynniki sytuacyjno-społeczne (perspektywy życiowe – $p = 0,002$, i ocena rzeczywistości społecznej kraju – $p = 0,018$) między grupami przestępców skazanych za popełnienie czynu agresywnego i nieagresywnego.

W przypadku grup przestępców pierwszy raz karanych i wielokrotnie karanych przyjęta hipoteza nie uzyskała potwierdzenia w żadnym z obszarów.

Podsumowując, można więc uznać, iż indywidualne przekonania jednostki na temat rzeczywistości społecznej kraju, przejawiające się negatywną (pesymistyczną) jej oceną oraz poczuciem braku perspektyw życiowych, pełnią znaczącą rolę w etiologii przestępczości agresywnej badanej młodzieży.

²² E. Czerwińska, *Przestępczość młodzieży. Weryfikacja głównych tez ogólnej teorii napięcia R. Agnew*, Uniwersytet Jagielloński, Kraków 2004.

Konkludując, można za Janiną Błachut, Andrzejem Gaberle i Krzysztofem Krajewskim wysunąć następującą tezę:

Zmiany społeczne nie determinują zmian w zjawisku przestępczości. Są jednak dowody na istnienie korelacji między pewnymi zmianami społecznymi (mierzonymi przy pomocy bardzo zróżnicowanych wskaźników, po kilka łącznie) a zmianami w częstotliwości występowania pewnych rodzajów przestępstw, w określonych odcinkach czasowych²³.

Na koniec można za Anną Kossowską²⁴ stwierdzić, iż w Polsce nie dysponujemy pogłębionymi badaniami nad wpływem kryzysów społeczno-ekonomicznych na zjawisko przestępczości. Analizując obecną sytuację naszego kraju, podkreślić należy, że badania takie byłyby niezmiernie trudne ze względu na charakter zmian po roku 1989. Były one bowiem głębokie i gwałtowne, a dotyczyły wszystkich dziedzin życia społecznego: polityki, ustroju, systemu gospodarczego, struktury społecznej, kultury, systemu kontroli społecznej. Ponadto nie bez znaczenia jest fakt, iż poszczególne zmiany społeczne charakteryzują się własnym rytmem i tempem. W związku z powyższym, z jednej strony, ich postęp jest nierównomierny, natomiast z drugiej – są one ze sobą wzajemnie powiązane, co w konsekwencji powoduje wiele luk oraz sprzeczności w organizacji życia społecznego, a tym samym dodatkowo utrudnia proces transformacji²⁵. Anna Kossowska²⁶ słusznie zwraca uwagę na fakt, iż dokonujące się zmiany, dotyczące przede wszystkim ustroju społecznego, przechodzenia do gospodarki rynkowej, procesu reformy podstaw systemu prawnego we wszystkich dziedzinach, pozostają w zderzeniu z ukształtowanym przez dziesięciolecia sposobem reagowania społeczeństwa na rzeczywistość społeczną. Niewątpliwie stwarza to sytuację dezorganizacji społecznej.

Podsumowując ustalenia prezentowanych badaczy, ze szczególnym zwróceniem uwagi na prace Witolda Świdy, Andrzeja Mościskiera i Pawła Zakrzewskiego, można wyciągnąć wnioski dotyczące relacji pomiędzy przestępczością (zarówno wzrostem liczby przestępstw, jak i zmianami jakościowymi w tym zjawisku) a sytuacją zmiany społecznej. I tak, mechanizmy, za których pośrednictwem zmiany makrospołeczne mają wpływ na zwiększenie rozmiarów przestępczości, można odnieść – za Andrzejem Mościskierem²⁷ – do trzech ogólnych kategorii, adekwatnych do trzech głównych typów socjologicznych teorii przestępczości. Są to: przemiany więzi społecznej i związane z tym osłabienie funkcji kontroli społecznej, powstawanie wielu napięć pomiędzy aspiracjami a możliwościami ich realizacji oraz ukształtowanie się elementów kulturowych czy podkultur akceptujących niektóre zachowania przestępcze.

²³ J. Błachut, A. Gaberle, K. Krajewski, *op. cit.*, s. 252.

²⁴ A. Kossowska, *Funkcjonowanie kontroli społecznej. Analiza kryminologiczna*, Agencja Scholar, Warszawa 1992.

²⁵ J. Błachut, A. Gaberle, K. Krajewski, *op. cit.*

²⁶ A. Kossowska, *op. cit.*

²⁷ A. Mościskier, *Przestępczość w procesie szybkich zmian społecznych...*, *op. cit.*, s. 162.

W konkluzji można stwierdzić, iż wielu cytowanych wcześniej autorów (B. Maroszek, A. Mościskier, H. Malewska i V. Peyre, P. Zakrzewski) wskazuje na następujące szczegółowe mechanizmy zwiększające prawdopodobieństwo wystąpienia zachowań naruszających porządek prawny:

- osłabienie kontroli społecznej i rozluźnienie więzi rodzinnych;
- konflikty pomiędzy jednostkami a grupami społecznymi (np. ludność miejscowa a napływowa);
- dysproporcje między tradycyjnymi wzorcami kulturowymi a wymaganiami nowej sytuacji społecznej (wychowanie, opieka nad dziećmi i młodzieżą);
- frustracje pewnych grup ludności wobec dynamicznie następujących zmian sytuacji materialnej i społecznej;
- powstanie innych niż tradycyjne wyznaczników statusu społecznego.

Próbując odnieść powyższe ustalenia do sytuacji wielkiej zmiany w Polsce po 1989 roku i związanego z nią wzrostu liczby zachowań przestępczych, w konsekwencji można wymienić te same mechanizmy, ze szczególnym uwzględnieniem aspektu osłabienia funkcjonowania kontroli społecznej oraz powstawania napięć pomiędzy możliwościami jednostki a jej aspiracjami.

ROZDZIAŁ 15

Etos robotnika w PRL i jego upadek w III RP (prawda i fikcja filmowa dwóch epok)

Zbigniew Klima

Postać robotnika w kinematografii PRL

Robotnik – osoba świadcząca pracę najemną w zakładzie przemysłowym lub na terenie budowy, w większości niewymagającą szczególnych kwalifikacji lub wykształcenia. Najczęściej jest to prosta praca fizyczna pod nadzorem. Jest bardzo nisko płatna i wymaga dobrego ogólnego stanu zdrowia fizycznego¹.

Czy taka oto osoba może zainteresować masową publiczność? Czy może się tak stać bez wsparcia różnych instytucji państwowych? Raczej nie... Mimo że filmy o tematyce robotniczej powstawały nie tylko w PRL, ale także na całym – w tym także tzw. zachodnim (np. filmy Kena Loacha²) – świecie, to jednak najczęściej źródłem ich finansowania były przede wszystkim dotacje państwowe. Albo były to na tyle niezależne produkcje, że reżyser mógł sobie pozwolić, by wyłożyć pieniądze z własnej kieszeni.

W Polskiej Rzeczypospolitej Ludowej główną rolę odgrywała Polska Zjednoczona Partia Robotnicza. Już sama nazwa tej organizacji sugeruje, że los robotników, przynajmniej w sferze kultury i ideologii, nie będzie jej obojętny. Jako że PRL nie był demokratycznym systemem, władze szybko powzięły kroki, dzięki którym sztuka, w tym także film, miały się rozwijać wedle wytyczonych przez partię kierunków. Kierunki te wyznaczył Bolesław Bierut przy okazji otwarcia radiostacji we Wrocławiu. Wspomni tam, iż nad narodem polskim „ciąży spuścizna zacofania, ciemnoty, obskurantyzmu, upośledzenia kulturalnego”. Aby ją przewyciężyć trzeba przede wszystkim dążyć do

[...] uzdrowienia wynaturzonej przez niesprawiedliwy ustrój społeczny psychiki ludzkiej i likwidacji zacofania, podnoszenia poziomu oświaty i kultury najszerzych mas ludowych. Cóż warta jest twórczość artystyczna [...], która nie dostrzegałaby, nie czerpała natchnienia z tych głęboko rewolucyjnych przemian i zjawisk, które się dokonują, które nurtują w umysłach, które wstrząsają podświadomości psychiką milionów prostych ludzi [...] sztuczna wulgarna kultura ludowa, sztuka dla maluczkich – to wynalazek jaśniepańskiego dworu – a nie rzeczywista potrzeba chłopca czy robotnika. Pornograficzną produkcją brukową usiłowano od lat zatruwać świadomość ludzi pracy, aby ich pchnąć na manowce, aby ich odwieść od drogi walki³.

¹ <http://pl.wikipedia.org/wiki/Robotnik>.

² <http://www.filmweb.pl/Ken+Loach,filmografia,Person,id=45648>.

³ Z. Kozik, E. Rzędziński, *Polska w latach 1945–1956, Bolesław Bierut, Przemówienie prezydenta Krajowej Rady Narodowej Bolesława Bieruta, na otwarciu stacji radiowej we Wrocławiu, listopad 1946*, Wydawnictwa Szkolne i Pedagogiczne, Warszawa 1987, s. 253.

Aby poruszyć miliony, władza ludowa szybko przystąpiła do działań: wprowadzono cenzurę wspomaganą przez propagandę oraz wytyczono przewodni kierunek sztuki – socrealizm.

W 1946 roku utworzono Główny Urząd Kontroli Prasy, Publikacji i Widowisk, który aż do 1989 roku był centralnym organem cenzury. Miał on za zadanie kontrolę absolutnie wszystkich wydawnictw i decydowanie, czy dana publikacja nadaje się do rozpowszechniania, czy też nie.

Mimo istnienia cenzury artyści, przez większość czasu trwania PRL, szukali sposobów jej obejścia. Najczęściej stosowaną strategią było zamęczanie cenzora ciągłymi najściami aż do uzyskania zgody na publikację. Innym sposobem walki z cenzurą było stosowanie niedomówień, posługiwanie się metaforami. Stosowano także tzw. „erraty”, czyli zamieszczany na końcu książki opis treści usuniętych przez cenzora. Realia opisywano za pomocą środków komicznych (słynne komedie Stanisława Barei)⁴.

Cenzura nie lubiła pokazywać prawdy o życiu robotników i zapleczu ich egzystencji. Nie pokazywała rzeczywistych problemów przeciętnego mieszkańca nowo powstałych osiedli.

Jednym z bardziej znanych przykładów ingerencji cenzury było zatrzymanie „na półce” aż na 25 lat filmu Aleksandra Forda, który powstał na kanwie powieści Marka Hłaski *Ósmy dzień tygodnia*. Film z roku 1958 miał swoją premierę dopiero w roku 1983⁵. Obraz społeczeństwa zaprezentowany w filmie (wulgaryzmy, pijaństwo, chęć ucieczki z betonowej dżungli) jest zupełnie inny niż lansowany przez filmy zaakceptowane przez cenzurę.

Cenzurę wspomagała wszechobecna propaganda, czyli zaplanowane oddziaływanie treści perswazyjnych w celu wywołania odpowiednich postaw i zachowań⁶.

Z dzisiejszej perspektywy bardzo głośne swego czasu *Polskie kroniki filmowe*⁷ odtwarzane w kinach mogą się wydać komiczne, gdyż nie wytrzymało próby czasu nachalne połączenie komentarza z obrazem sytuacji życiowych.

W początkowej fazie istnienia *Kronik* robotnik jest w nich przedstawiany jako osoba o dużych możliwości rozwoju w nowym systemie socjalistycznym. Zagrożają mu jedynie czynniki obce. Bardzo często mówi się o wszelakich zagrożeniach typu stonki zrzuconej przez USA, fatalnych skutków picia wódki itp. Podkreśla się także często zgubne skutki kapitalizmu dla robotnika.

W *Kronikach* kraj pokazany jest jako niezwykle dynamiczny – praca wre, a obywatele z nadzieją patrzą w przyszłość. W późniejszych latach za czasów Edwarda Gierka *Kroniki* stały się jednym z narzędzi tzw. propagandy sukcesu. Zmieniło się też podejście do robotnika – dobry gospodarz, najczęściej Edward Gierek, jeździł po kraju i pochylał się nad problemami zwykłych ludzi. Pojawiła się także delikatna krytyka władzy.

⁴ <http://www.cenzura.zyxist.com/index.php/prl>.

⁵ www.filmpolski.pl.

⁶ Bp. A. Lepa, *Świat propagandy*, „Niedziela”, Częstochowa 2006.

⁷ http://pl.wikipedia.org/wiki/Polska_Kronika_Filmowa.

Kolejnym działaniem władzy było wyznaczenie kierunku przewodniego w polskiej kulturze – socrealizmu. W Polsce oficjalnie wprowadzono go w 1949 r. pod naciskiem wiceministra Włodzimierza Sokorskiego. Obowiązywał krótko, gdyż spora część artystów nie chciała się mu podporządkować. Tematy artystyczne podejmowane przez socrealizm to najczęściej historia ruchu robotniczego, przyjaźń między chłopami a robotnikami, praca zwykłych ludzi, nowa rzeczywistość PRL-u⁸.

Kino również zostało podporządkowane temu prądowi artystycznemu. Za najbardziej znany (tzn. posiadający także inne walory artystyczne niż narzucona ideologia) przyjmuje się debiut Andrzeja Wajdy, film *Pokolenie* (1955 r.). Innym przykładem kina socrealistycznego jest dzieło Jerzego Kawalerowicza *Celuloza* (1953 r.).

Socrealizm musiał upaść z prostej przyczyny – był zbyt schematyczny i pretensjonalny. Zbyt nachalnie chciał oddziaływać na masy. Mimo wszystko troszeczkę go jednak zostało. Otóż w wielu zakładach pracy działały kluby filmowe, w których pod okiem odpowiednio przeszkolonego instruktora animowano życie kulturalne pracowników – ich święta, sukcesy, ważne wydarzenia. W latach 70. ogłoszono nawet coroczny konkurs na zakładowe kroniki filmowe, który odbywał się w Kędzierzynie-Koźlu⁹.

Co ciekawe, partia pogodziła się z upadkiem socrealizmu po przesileniu „października 1956”. Mimo że nad artystami wciąż unosiło się widmo cenzury, mieli dużo więcej swobody twórczej, pod okiem władzy stali się bardziej różnorodni.

Zapewnienie pracy dla wszystkich obywateli PRL było dla władz rzeczą podstawową. Jej etos podkreślano we wszystkich ważnych przemówieniach najróżniejszych dygnitarzy. Zrezygnowanie z pełnego zatrudnienia oznaczałoby zdradę ideałów PZPR; w swojej deklaracji ideowej¹⁰ partia zaznaczyła, że los robotniczych mas nigdy nie będzie jej obojętny. Będzie walczyć, by:

- wzrastały realne zarobki „dla jak najszerzych mas ludowych”;
- poprawiały się warunki mieszkaniowe;
- robotnik wychowywany był w duchu „prawdziwego patriotyzmu, który jest nieodzownie związany z proletariackim internacjonalizmem”;
- mógł udzielać się w związkach zawodowych.

Rozwój ruchu współzawodnictwa był dla partii sposobem na doskonalenie „zasadniczej socjalistycznej metody wydajności pracy”.

Co roku 1 maja z okazji Święta Pracy w całym kraju odbywały się pochody z udziałem dziesiątek tysięcy ludzi, przedstawiciele najróżniejszych zawodów. Miały one na celu scementowanie klasy robotniczej i demonstrację jej siły.

W czasach PRL posiadanie pracy było rzeczą oczywistą i naturalną – ktoś, kto kończył szkołę, szedł do pracy, najczęściej w wyuczonym zawodzie.

⁸ <http://pl.wikipedia.org/wiki/Socrealizm>.

⁹ M. Tokarz, *Kamerą i pasją*, Oświęcimskie Centrum Kultury, Oświęcim 2006, s. 23.

¹⁰ Z. Kozik, E. Rzędziński, *op. cit.*, *Deklaracja ideowa Polskiej Zjednoczonej Partii Robotniczej, grudzień 1948 r.*, Wydawnictwa Szkolne i Pedagogiczne, Warszawa 1987.

Transformacja ustrojowa

PZPR dręczyła niemoc, większość jej obietnic była pustosłowiem, za którym nie szły odczuwalne dla społeczeństwa czyny. Społeczeństwo dostrzegało jedynie autorytarny wydźwięk socjalistycznej władzy. Większość narodu nie akceptowała stylu sprawowania władzy przez komunistów. Co jakiś czas dochodziło do przesilen społecznych. Mam tu na myśli głównie wydarzenia z „października 1956 r.” (pierwsze żądania podwyżki płac i warunków pracy w Poznaniu doprowadziły do kryzysu politycznego w partii), „marca 1968” (provokacje antysemitki władzy), „grudnia 1970” (protest przeciw podwyżkom cen żywności), „czerwca 1976” (protesty w Radomiu) czy „sierpnia 1980” (słynne 21 postulatów).

„Sierpień 1980” był czasem przełomu. Wzmocnione słowami otuchy wygłoszonymi przez pielgrzymującego rok wcześniej po Polsce papieża Jana Pawła II miliony Polaków zdały sobie sprawę, jak ważnym elementem życia jest wolność i solidarność. Po oficjalnym zarejestrowaniu „Solidarności” (10 XI 1980 r.) liczba jej członków sięgnęła około dziesięciu milionów. Natomiast z PZPR wystąpiła jedna trzecia członków. Lata 80. pokazały, jak mocno władza, która w swoim statucie miała zapisany sojusz z robotnikami, rozumia się z ich oczekiwaniami. Mimo pewnych gestów pozorujących demokratyzację życia publicznego (w latach 80. powstał urząd rzecznika praw obywatelskich, wprowadzono konstytucyjny zapis o prywatnej własności rolnej), partia nie chciała być równoprawnym partnerem dla zdelegalizowanej wcześniej „Solidarności”.

Przełomem okazało się dopiero poufne spotkanie (31 VIII 1988 r.) dygnitarzy partyjnych, Czesława Kiszcza i Stanisława Cioska, z Lechem Wałęsą i biskupem Jerzym Dąbrowskim. Wówczas pojawiła się idea „okrągłego stołu”, czyli oficjalnego spotkania władzy i opozycji. Do takiego spotkania doszło między 6 lutego a 5 kwietnia 1989 roku¹¹.

Na jego zakończenie podpisano dokument, w którym określono zasady przyszłego ustroju politycznego:

- pluralizm polityczny, znajdujący swój wyraz przede wszystkim w prawie do swobodnego zrzeszania się w ramach demokratycznego ładu ustrojowego (w organizacjach społecznych, politycznych i zawodowych);
- wolność słowa, w tym wolność dla opozycji w dostępie do wszystkich środków masowego przekazu;
- demokratyczny tryb powoływania przedstawicielskich organów władzy państwowej – tak, by o tym, kto będzie ją faktycznie sprawować, rzeczywiście decydowali wyborcy;
- niezawisłość sądów i ich ustawowe uprawnienia kontrolne w stosunku do innych organów;
- silny pełnią praw i swobodnie wybrany samorząd terytorialny¹².

¹¹ J. Topolski, *Polska XX wieku*, Poznań 1998, s. 177–213.

¹² http://newspaper.org.pl/tcksty/transformacja_ustrojowa_w_polsce.php.

Artyści odzyskali więc w roku 1989 wolność myśli i słowa. Mogli w końcu oddać się przez nikogo nieskrępowanej twórczości. Jednak coś zaczęło szwankować. Jak pisze w swojej refleksji z festiwalu w Gdyni z roku 1998 znany krytyk filmowy Bożena Janicka¹³, w pierwszych latach po transformacji w polskiej kinematografii nie powstał żaden film wybitny, a kino polskie stało się prowincjonalne. Prowincjonalne – gdyż albo przyjmuje pozę „zaścianka”, który nie chce nic wiedzieć o świecie, albo przybiera światowe pozy tam, gdzie jest to nie na miejscu. Autorka dodaje, że „prawie od 10 lat oczekujemy, że szukając nowych tematów i nowego języka, nasze kino znajdzie wreszcie dla siebie nową perspektywę”. Niestety w polskim kinie nastał czas „powtórek, ucieczki w bok i do tyłu”.

Polscy filmowcy po 1989 r. szybko zetknęli się z gospodarką rynkową. Nadszedł czas poszukiwania pieniędzy na produkcje. Zjawisko to było czymś nowym dla polskiej sztuki w ogóle. Artyści musieli dostosować się do nowych realiów: przestali zabiegać o względy cenzorów, a zaczęli zabiegać o producentów, którzy z kolei liczą głównie na zysk. W latach 1989–2006 najbardziej kasowe polskie filmy to ekranizacje lektur szkolnych. Były to dość bezpieczne inwestycje, gdyż oczywiste było to, że na filmy te pójdą głównie szkoły. Kwestie ekonomiczne stały się pułapką dla artystów chcących pokazać, jak wygląda dzisiejsza Polska¹⁴.

Z ekranów kin niemal natychmiast zniknęła problematyka etosu robotniczego. Z dnia na dzień okazało się, że publiczność zdecydowanie woli inny typ bohatera. Żaden film, który reprezentował tzw. kino ambitne, nie uczynił głównym bohaterem robotnika¹⁵. Co ciekawe, na świecie tendencja była dokładnie odwrotna – w Wielkiej Brytanii powstała seria filmów społeczno-rozliczeniowych (np. *Goło i wesolo* Petera Cattaneo z 1997 roku lub *Orkiestra* Marka Hertmana z roku 1996)¹⁶.

Bo i robotnik stracił bardzo dużo w III RP. Zniknął przede wszystkim jego etos. Już nie jest postrzegany jako siła napędowa narodu. Jest jednym z wielu elementów składowych społeczeństwa. Robotnik nie może już czuć także takiego samego jak kiedyś komfortu zawodowego. Pojawiło się bowiem zjawisko niespotykane w czasach PRL-u – bezrobocie. Przez okres trwania PRL mieliśmy do czynienia z przerostem zatrudnienia w branży przemysłowej. Robotnik stał się pierwszą ofiarą restrukturyzacji tych gałęzi. Masowe zwolnienia wprowadziły w jego życie niepokój. Przyzwyczajony do przywilejów, które posiadał w czasach poprzedniego systemu, boleśnie odczuwał rozstanie z nimi.

„Homo sovieticus”¹⁷ miał świadomość, że państwo zapewnia pracę, opiekę socjalną, zdrowotną itp. w zamian za płacenie podatków. Najgorsza jest jednak, jak twierdzi ks. Tischner, wyuczona bezradność. Ta bezradność przeszkadza w adaptacji do nowego systemu, gospodarki wolnorynkowej.

¹³ B. Janicka, *Jaki był rok 1998 w świecie i w Polsce, dział „Polska”, „Kino” 1999, nr 2.*

¹⁴ J. Wróblewski, *Producenci*, „Polityka” 2003, nr 37.

¹⁵ *Ibidem.*

¹⁶ www.filmweb.pl.

¹⁷ P. Śpiewak, *Spór o Polskę 1989–1999, Wybór tekstów prasowych: ks. Józef Tischner Homo sovieticus. Między Wawelem a Jasną Górą*, Warszawa 2000, s. 110.

Znakomicie ową bezradność pokazał obsypany deszczem nagród dokument Ewy Borschejki *Arizona* z 1997 roku. Tytułowa

Arizona to tanie wino. Artykuł pierwszej potrzeby, fundament sprzedaży w sklepiku w Zagórkach, obiekt uwielbienia stałych rezydentów tej handlowej placówki. Uniwersalny usypiacz, znieczulacz i pocieszyciel licznych byłych pracowników funkcjonującego tu przez przeszło 40 lat PGR-u. W 1990 roku, po zaprzestaniu dotowania budżetowego Państwowych Gospodarstw Rolnych zakład w Zagórkach udusił się w pętli narastających długów¹⁸.

Głównym celem ludzi sportretowanych w filmie jest zapewnienie sobie środków do życia z dnia na dzień i na jedyną przyjemność – tanie wino. Znakomicie pokazane jest, co dzieje się z człowiekiem, gdy z dnia na dzień zostanie mu odebrany cel w życiu, który go kształtował – praca. Człowiek cofa się. W tym filmie „homo sovieticus” wyraża głęboki żal z powodu „upadku komuny”, co jakiś czas ktoś coś ukradnie, co jakiś czas ktoś gdzieś coś przemyci – żyje się wyłącznie z dnia na dzień. Najbardziej wstrząsające jest jednak to, że starszy „homo sovieticus” przekazuje swoją bezradność osobom młodszym. Osoby te od najmłodszych lat czerpią wzorce osobowe z „homo sovieticus”, przystosowując się do otaczających je realiów.

Nauka bezradności poniekąd wspierana jest także przez państwo, które przyzwyczaja obywateli do tego, że zawsze nad nimi czuwa, że zawsze mogą liczyć na jakąś pomoc finansową¹⁹.

O co chodzi dzisiejszym polskim filmowcom?

W ostatnim wywiadzie w swoim życiu Zygmunt Kałużyński ostro skrytykował to, czym zajmuje się dzisiejsze polskie kino. Zarzucał, że polska kinematografia bazuje na tematach z XIX wieku (np. nagrodzona w Gdyni Złotymi Lwami w 2003 roku *Warszawa* Dariusza Gajewskiego).

Kałużyński potępia poprzedni system za jego represyjność. Uważa jednak, że jednym z największych błędów polskiego zrywu narodowego o nazwie „Solidarność” w dziedzinie kultury było to, że dusząc system socjalistyczny, nie zaproponował nic innego. Do dziś odczuwamy tego skutki, dlatego że współczesne państwo polskie nie jest w stanie zaproponować żadnego sensownego programu kulturalnego. Jeżeli takowego nie posiada, w sposób mechaniczny zmierza do tematycznego anachronizmu.

W jego ocenie tematy na film biorą się głównie stąd, że sztuka służy jakiemuś programowi społecznemu. Za przykłady podaje rozkwit kina japońskiego, kino włoskie z początku lat 50., a także rozkwit kina polskiego również w latach 50. Gdy filmowiec służy jakiejś ideologii, jest bardziej twórczy. Za najjaskrawszy przykład potwierdzający słuszność tej tezy posłużył Kałużyńskiemu Andrzej Wajda. W opinii Kałużyńskiego jest on reżyserem, który w III RP zgubił talent (*Panna Nikt, Zemsta*). Dlaczego? Właśnie

¹⁸ www.filmweb.pl.

¹⁹ W. Markiewicz, *Polska na zasilku*, „Polityka” 2002, nr 17.

z powodu utraty ideologii, artystycznego zagubienia w nowych czasach, braku koncepcji, drogi rozwoju, która w socjalizmie była oczywista. Kałużyński twierdzi, że dopóki Wajda kręcił filmy niejako błogosławione przez system socjalistyczny (które burzyły endecki wizerunek pozytywnego bohatera, poddawały go nieustającej krytyce i pokazywały w sposób kontrowersyjny) i miał ich wizję ukształtowaną w sposób ideologiczny, filmy te były „dobrą robotą reżyserską” (*Pokolenie, Kanał, Popiół i diament*)²⁰. Przykład Andrzeja Wajdy jest dla Kałużyńskiego typowy. Ale nie jedyny – brak ideowości jest pułapką polskich filmowców i skutkuje brakiem oryginalności. Dlatego wiele filmów z ostatnich lat to nic innego jak imitacja zachodnich produkcji i przełożenie ich na realia polskie lub adaptacje lektur szkolnych.

Czy istnieje szansa, by filmy były bardziej ideowe? Otóż tak. W myśl uchwalonej 30 czerwca 2005 roku ustawy o kinematografii²¹ (mocno lansowanej przez środowiska filmowe²²) powstał Instytut Filmowy, który będzie decydował, jakie filmy mają szansę na dofinansowanie produkcji. O kryteriach, które decydują o przyznaniu pieniędzy, możemy przeczytać w rozporządzeniu Ministra Kultury²³. Są one następujące:

§ 4. Dofinansowania przedsięwzięć udziela się na podstawie następujących kryteriów, zależnie od charakteru przedsięwzięcia:

- 1) walory artystyczne, poznawcze i etyczne, w tym:
 - a) precyzja konstrukcji dramaturgicznej, głębia psychologiczna postaci, jakość dialogów,
 - b) zastosowanie nowatorskich form wyrazu,
 - c) rozpoznawanie nowych obszarów tematycznych oraz aktualnych problemów społecznych,
 - d) propagowanie wartości etycznych i edukacyjnych, w tym wśród dzieci i młodzieży;
- 2) znaczenie dla kultury narodowej oraz umacnianie tradycji polskiej i języka ojczystego, w tym:
 - a) sięganie do dorobku polskiej kultury,
 - b) podejmowanie ważnych tematów historycznych,
 - c) umacnianie tożsamości narodowej i upowszechnianie treści patriotycznych, w szczególności w utworach adresowanych do dzieci i młodzieży,
 - d) ukazywanie bogactwa i różnorodności regionów,
 - e) ochrona i zachowanie dziedzictwa polskiej kultury filmowej;
- 3) wzbogacenie europejskiej różnorodności kulturalnej, w tym:
 - a) realizacja wspólnych projektów międzynarodowych,
 - b) propagowanie dorobku kultury europejskiej,
 - c) umocnienie wspólnych wartości kultury europejskiej;

²⁰ Wojciech Kuchenny rozmawia z Zygmuntem Kałużyńskim, *Król Zygmunt Bezdolny*, „Nic” 2003, nr 3.

²¹ www.pisf.pl (dział „akty prawne”).

²² B. Żurawicki, *Kino bliżej władzy*, „Film” 2005, nr 10.

²³ Rozporządzenie Ministra Kultury z dnia 27 października 2005 r. w sprawie udzielania przez Polski Instytut Sztuki Filmowej dofinansowania przedsięwzięć z zakresu kinematografii. Dz. U. z dnia 31.10.2005 r. Nr 242, poz. 1870.

- 4) przewidywane skutki planowanego przedsięwzięcia, w tym:
 - a) rozwój i zastosowanie nowoczesnych technologii w sferze rejestracji i projekcji filmowej,
 - b) międzynarodowy zasięg projektu,
 - c) zróżnicowanie struktury odbiorców lub uczestników,
 - d) terytorialny zasięg projektu,
 - e) rozwój niezależnej produkcji filmowej oraz małych i średnich przedsiębiorstw,
 - f) realizacja horyzontalnych polityk Unii Europejskiej;
- 5) warunki ekonomiczno-finansowe realizacji, w tym:
 - a) udział pozapublicznych środków w budżecie przedsięwzięcia,
 - b) zaangażowanie środków międzynarodowych,
 - c) spodziewany efekt ekonomiczny przedsięwzięcia,
 - d) dotychczasowy dorobek producenta i reżysera²⁴.

Z racji zmiany władzy z lewicowej na prawicową w Instytucie nagrodzono pieniądze projekty filmowe, które mówią o historii polski z perspektywy osób walczących z systemem socjalistycznym. I tak dofinansowanie otrzymał film o tematyce katyńskiej *Post Mortem. Opowieść katyńska* Andrzeja Wajdy, *Popiełuszko* Rafała Wieczyńskiego. Mówi się też o dofinansowaniu filmu na temat pułkownika Kuklińskiego czy nowego filmu o powstaniu warszawskim²⁵.

Jakiego typu będą to dzieła, trudno powiedzieć, gdyż filmy (z wyjątkiem *Opowieści katyńskiej*) są jeszcze na etapie produkcji. Tak czy owak, trudno się nie oprzeć wrażeniu, że powstawać będą głównie filmy zgodne z ideologią obecnej władzy. Wadą systemu jest to, że umożliwiła swoistą cenzurę. Artyści, którzy będą chcieli przekazać w swoich dziełach odmienny punkt widzenia od punktu widzenia członków komisji, która przydziela dotacje, będą musieli szukać innego źródła finansowania swoich projektów²⁶.

Czy polskie kino pokazało w sposób pozytywny bohatera czasów III RP? Czy wykreowało bohatera, który dowiódł, że można się uczciwie dorobić w czasach demokracji, stworzyć coś wartościowego w czasach gospodarki neoliberalnej?

Przeciwnie – dla polskich filmowców „kapitalizm jest brzydki”²⁷. Ludzie, którym się powiodło, przedstawiani są najczęściej albo jako upiorni bandyci (postać Gerarda z filmu *Dług* Krzysztofa Krauzego), albo jako „tępawi i pazerni” biznesmeni powiązani ze światem przestępczym, którzy dorobili się w sposób nieuczciwy (postać Siary z *Kilera i Kilerów 2-óch* Juliusza Machulskiego).

Gdy w 1989 roku na ekrany kin wszedł film *Kapitał, czyli jak zrobić pieniądze w Polsce* Feliksa Falka, można było się spodziewać, że oto dostajemy film ilustrujący upadek mitu, o który walczyła przez całe lata opozycja. Film, którego akcja rozgrywa się w realiach wczesnego polskiego kapitalizmu, przedstawia naukowca powracającego ze stypendium

²⁴ *Ibidem*.

²⁵ www.filmweb.pl/.

²⁶ T. Sobolewski, *Brudy prane w domu*, „Gazeta Wyborcza” 2006, nr 302, s. 14.

²⁷ Z. Pietrasik, *Jaki autor, taki bohater*, „Polityka” 2005, nr 12.

z jednego z państw zachodnich. Bohater posiada wolne środki pieniężne, które chce zainwestować. Nie udaje się – zawsze pada ofiarą urzędniczego nadzoru. Rozgoryczony wraca na Zachód. Jego zapal budowania lepszej Polski spełził na niczym. Był uczciwy – przegrał.

Wielkiego skoku cywilizacyjnego, jaki zrobiła Polska w ciągu ostatnich 17 lat, polscy filmowcy nie potrafią dobrze sfotografować. Zagubienie polskiego bohatera filmowego i odkrywanie rozczarowań nową demokracją to główne problemy tzw. kina społecznego (*Cześć, Tereska* Roberta Glińskiego, *Edi* Piotra Trzaskalskiego).

Kino polskie przestało wychowywać i stawiać na pozytywne wzorce.

Niektóre filmy III RP, czasem wbrew intencjom autorów, zostały uznane przez krytyków za ideowe. Film Władysława Pasikowskiego *Psy* z roku 1992 został przez część widzów odebrany jako symbol nieuchronnego powrotu postkomunistów do władzy. Natomiast film *Dług* Krzysztofa Krauzego z 1999 roku zyskał miano pierwszego filmu IV RP.

Kino społeczne, mimo że nigdy nie posiadało zbyt wielkiej widowni, w dzisiejszych czasach ma przede wszystkim konkurować na rynku ograniczonym panującymi układami i zależnościami natury pozaartystycznej²⁸.

Filmowy portret robotnika XXI wieku – przykłady

Jak już wspomniałem wcześniej, dziś robotnik nie jest ulubionym tematem rozważań reżyserów filmów fabularnych. Jest raczej spychany na drugi plan i z tego powodu rzadko mamy sposobność poznać jego przemyślenia oraz stosunek do otaczającej rzeczywistości. Jako widzowie, możemy jedynie dopowiadać sobie do poszczególnych postaci historię alternatywną. W kilku filmach pojawiły się postacie robotników. Co ciekawe, gatunkowo filmy te różnią się od siebie – są wśród nich i dramaty, i komedie. Poniżej zostały pokrótce omówione niektóre obrazy, w których sportretowano robotnika w różnorodnych sytuacjach.

Dzień świra (2002 r.) – kultowy film Marka Koterskiego, ze znakomitą kreacją Marka Kondrata przedstawia los polskiego inteligenta, Adama Miałczyńskiego, który spotyka się z niezrozumieniem ze wszystkich stron. Główny bohater jest sfrustrowany tym, że jako osoba wykształcona nie może wyrwać się z wielkomiejskiego osiedla, popada w chwyjne stany emocjonalne i szuka przede wszystkim spokoju. Na jego drodze pojawia się plejada postaci, które tworzą niezwykły portret polskiego społeczeństwa.

Barbórka (2005 r.) – telewizyjny film Macieja Pieprzycy z cyklu *Święta polskie* ukazuje jeden dzień z życia górników – dzień ich święta – Barbórkę. Dyrektor kopalni chcąc umilić czystości, organizuje spotkanie z gwiazdą popularnej telenoweli. Tak spotykają się zupełnie niepasujące do siebie światy: efektowni, nastawieni na sukces przybysze z Warszawy i tradycyjni, skromni, niechętnie patrzący na zmieniającą się rzeczywistość Ślązacy.

Pieniądze to nie wszystko (2001 r.) – komedia Juliusza Machulskiego opowiada historię Tomasza Adamczyka, biznesmena wziętego do niewoli przez byłych pracowników Państwowych Gospodarstw Rolnych. Adamczyk przekonuje swoich oprawców, że należy

²⁸ J. Szczerba, *Rok licznych dwuznaczności*, „Gazeta Wyborcza” 2006, nr 302, s. 14.

zainwestować i szukać szczęścia w nowych czasach kapitalizmu. Pokazuje im, jak należy rozkręcić biznes, daje pracę, ale przede wszystkim przywraca poczucie godności.

Cześć, Tereska (2001 r.) – dramat w reżyserii Roberta Glińskiego ukazuje oczami piętnastoletniej Teresy świat rozpadu więzi społecznych, brutalnego życia i upadku moralnego mieszkańców jednego z osiedli warszawskich.

Edi (2002 r.) – dramat obyczajowy Piotra Trzaskalskiego opowiada historię dwóch zbieraczy złomu. Edi i Jurek mieszkają w opuszczonej fabryce przygotowanej do rozbiórki. Edi to nietypowy bezdomny – ma zainteresowania humanistyczne i oddaje się pasji czytania. Wykorzystują to dwaj gangsterzy.

Z filmów tych wyłania się zróżnicowany obraz polskiego robotnika. Oto kilka typów robotnika XXI wieku w polskim kinie.

- „**Robotnik robot**” – wyznaje starą, ale po dziś dzień wspominaną zasadę PRL: „czy się stoi, czy się leży, dwa tysiące się należy”. Do pracy się nie przykłada, obojętna jest mu jej jakość. Wykonuje ją, bo musi coś robić. Czy umiałby robić co innego? Trudno powiedzieć. Sprawia wrażenie osoby, której jest dobrze w każdej sytuacji – czy to PRL, czy III RP – robi swoje. Nie liczy się z opinią innych na temat wykonywanej przez siebie pracy. Przykładem tego typu postaci są robotnicy w filmie *Dzień świra* – strzygący trawnik dozorca oraz robotnicy pracujący młotem pneumatycznym pod domem głównego bohatera.
- „**Robotnik z szacunkiem do swojej pracy**” – osoba ceniąca swoją ciężką pracę i świadoma ceny, jaką musi zapłacić za jej wykonanie, dla której praca ta, to nie tylko sposób na zarabianie pieniędzy, ale także element kulturowy danego środowiska. Lubi podkreślać etos swojej pracy. Z głębokim dystansem patrzy na obcych. Za przykład może nam posłużyć zbiorowy bohater filmu *Barbórka*, czyli górnicy, zwłaszcza ojciec i dziadek głównej bohaterki Barbary.
- „**Robotnik frustrat**” – charakteryzuje go tęsknota za poprzednim systemem. Uważa, że było mu raźniej w czasach PRL-u. Łatwiej było mu się odnaleźć i miał lepszy kontakt z drugim człowiekiem. Jest osobą wyalienowaną, szukającą inspiracji. W nowych czasach ulega różnym dewiacjom lub patologiom, które pozwalają mu łagodzić tę tęsknotę i choć na moment się od niej uwolnić. W życiu chciałby robić co innego, ale czuje się więźniem swojej niemocy lub ograniczeń. Przykładem jest Edek z filmu *Cześć, Tereska*, kaleka, samotny alkoholik pracujący jako portier w podupadającej fabryce, oraz Stasiek, ojciec Tereski, niepracująca głowa rodziny.
- „**Robotnik rokujący nadzieję**” – przezwycięża własne kompleksy nabyte w PRL i próbuje się odnaleźć w nowych kapitalistycznych czasach. Nie ma żadnych konkretnych umiejętności. Musi nad nim czuwać ktoś, kto pokaże mu, co zrobić, by dana transakcja, praca, działalność przyniosła spodziewaną korzyść. Wyrывая się z marazmu, odzyskuje zagubioną godność i wolę walki o lepsze jutro, a także radość życia. Postacie z filmu *Pieniądze to nie wszystko* – Edward Maślanka i pani Ala, którzy podejmują pracę w nowo uruchomionej fabryce taniego wina – znakomicie pokazują tę właśnie przemianę.

- **„Robotnik zagubiony, ale szczęśliwy”** – sprawia wrażenie osoby, która **wprawdzie** straciła na przemianach, w życiu osobistym również się jej nie powiodło, ale mimo wszystko zna swój fach i z nim wiąże swą przyszłość. Wie, jak zdobyć niewielki, ale zawsze, dochód, gdzie się udać, by znaleźć trochę rozrywki. Nie należy do osób, które nie mają pojęcia o otaczającym je świecie. Przykładową postacią jest Edi z filmu o tym samym tytule (zbieracz złomu, po pracy idzie do baru napić się taniego wina, pomieszkuje w fabryce przeznaczony do rozbiórki).

Jaka będzie przyszłość robotnika w polskim kinie, trudno jednoznacznie stwierdzić. Wszystko zależy zwłaszcza od tego, w jakim kierunku pójdzie polskie kino. Jakie tematy na produkcje filmowe będzie preferował Polski Instytut Sztuki Filmowej, które będzie finansował. Który trend będzie dominujący: komercyjny, historyczny czy społeczny. Jak pokazały przykłady krajów zachodnich, najwięcej filmów ukazujących los tzw. zwykłych ludzi to produkcje kina społecznego. Tutaj może otworzyć się przestrzeń dla polskiego robotnika w kulturze współczesnej. Bowiem etos pracy powinien być jednym z ważniejszych elementów budujących tożsamość społeczną. Skoro praca uszlachetnia, również i kultura powinna się opierać na szlachetnych przesłankach.

ROZDZIAŁ 16

Migracje zarobkowe: szansa czy zagrożenie dla Polski?

Magdalena Kulińska, Monika Wądrzyk

*Migrant workers are an asset
to every country where they
bring their labour.*

*Let us give them the dignity
they deserve as human beings
and the respect they deserve as workers*

Juan Somavia,
Director General of the ILO

Na przestrzeni dziejów ludzkich migracje były różnie postrzegane. Najpierw stanowiły wyraz odważnych oraz stricte indywidualnych działań jednostki w celu znalezienia lepszego życia. Obecnie, w dobie globalizacji, wraz z rozwojem technologii i komunikacji są uznane za naturalne zjawisko, któremu towarzyszy przemiana społeczeństw w tzw. społeczeństwo globalne. Ludzie od wieków migrowali z różnych przyczyn: politycznych, religijnych, ekonomicznych. Migracje są zjawiskiem wielowymiarowym, o wyraźnie interdyscyplinarnym charakterze. „Obecnie rozumiemy, lepiej niż wcześniej, że migracje nie są grą o sumie zerowej”¹. Migracje to nie tylko przemieszczanie się ludności. Niosą ze sobą także szereg skutków zarówno dla kraju pochodzenia, jak również kraju docelowego. Według danych International Organization for Migration obecna liczba migrantów na świecie wynosi 191 mln (dane z 2005 r.), przy czym 115 mln migrantów mieszka w krajach rozwiniętych, a 75 mln w krajach rozwijających się². Należy jednak podkreślić, że w Polsce zjawisko migracji jest trudne do oszacowania, gdyż system monitorowania migracji jest nieprawny i nie ukazuje w pełni zjawiska.

Po wstąpieniu Polski do Unii Europejskiej w maju 2004 r. badacze społeczni stanęli przed obliczem nowego zjawiska, jakim są masowe, na niespotykaną dotąd skalę, migracje ludności polskiej do krajów Europy Zachodniej. Warto jednak podkreślić, że migracje nie są zjawiskiem typowym wyłącznie dla XX wieku. Przyjęto się założenie, że to XIX stulecie i pierwsze lata XX wieku określane są mianem „ery migracji”. Wtedy to już możemy mówić o migracjach zarobkowych, będących przedmiotem niniejszego tekstu, na dużą skalę. Głównie były to migracje transatlantyckie.

¹ *International migration and development*. Report of The Secretary General, tekst on-line: <http://www.un.int/iom/GMG.html>, s. 12 [dostęp 15.03.2007].

² *Loc. cit.*

Pojęcie migracji oraz typy migrantów ekonomicznych

Migracje ludności, najczęściej rozumiane jako mobilność terytorialna, można badać z wielu punktów widzenia, zależnie aspektów, na temat których chcemy uzyskać informacje. Istnieje wiele definicji zjawiska migracji, począwszy od definicji ogólnych, na enumeracyjnych kończąc. Na potrzeby niniejszego tekstu zawężyliśmy definicję do kilku podstawowych kryteriów:

- kryterium przestrzenne związane z ruchem w przestrzeni fizycznej,
- kryterium miejsca zamieszkania,
- kryterium czasu określające minimalny czas trwania mobilności w nowej przestrzeni ekonomicznej,
- kryterium aktywności wymagające, by migracja wiązała się ze zmianą miejsca zamieszkania i wykonywanego zawodu³.

Najogólniej migracje możemy podzielić następująco:

- migracje:
 - zewnętrzne – emigracja i imigracja,
 - wewnętrzne – napływ i odpływ ludności,
- migracje:
 - bezpowrotne,
 - powrotne – czasowe,
- migracje:
 - dobrowolne,
 - przymusowe,
- migracje:
 - lokalne,
 - krótkiego dystansu,
 - długiego dystansu,
- migracje:
 - kontynentalne,
 - międzykontynentalne⁴.

Istotnym kryterium przy analizie zjawiska, zwłaszcza z gospodarczego punktu widzenia, jest czas. Najczęściej badacze zajmujący się problematyką migracji dzielą migracje na:

- krótkotrwałe (od 2 do 24 miesięcy),
- długotrwałe (pow. 24 miesięcy).

Ten podział jest o tyle istotnym, że nie bierze pod uwagę wyjazdów turystycznych, bowiem za migrację uważany jest wyjazd na okres co najmniej 2 miesięcy.

³ P. Kaczmarczyk, *Migracje zarobkowe Polaków w dobie przemian*, Wydawnictwa Uniwersytetu Warszawskiego, Warszawa 2005, s. 23.

⁴ P. Kraszewski, *Typologia migracji*, [w:] *Migracja – Europa – Polska*, red. W. Burszta, J. Serwański, Poznań 2003.

Analizując migracje zarobkowe, należy także zwrócić uwagę na podział ze względu na status społeczno-zawodowy migrantów, który przedstawia się następująco:

- migracje pracowników wysoko wykwalifikowanych, reprezentujących tak zwane wolne zawody: lekarze, naukowcy, nauczyciele akademicy, inżynierowie;
- migracje pracowników posiadających średnie wykształcenie zawodowe (technicy pielęgniarstwa, robotnicy wykwalifikowani);
- migracje osób nieposiadających określonego zawodu – najczęściej młodzież;
- migracje osób niewykwalifikowanych, szukających pracy zarobkowej ze względu na brak możliwości uzyskania jej w rodzinnych stronach;
- migracje sezonowe i okresowe ludności wiejskiej traktowane jako dodatkowa praca, podejmowana w czasie wolnym od zajęć w gospodarstwie w celu utrzymania dotychczasowego statusu społecznego⁵.

Charakter migracji determinuje również typy migrantów. Jedną z koncepcji, tzw. funkcjonalna kategoryzacja migrantów Ewy Jadźwińskiej, wyróżnia następujące typy:

- Migranci handlowi: ich migracje polegały na krótkich, trwających mniej niż 2–3 tygodnie podróżach, których podstawowym celem był zakup lub sprzedaż towarów (specyficzna forma mobilności dla krajów bloku socjalistycznego). Ten typ migranta związany jest z migracjami wahadłowymi.
- Migranci osiedleńcy: forma migracji zmierzająca do osiedlenia się na stałe w innym kraju.
- Migranci kontraktowi albo czasowi migranci legalni: legalność dotyczy ich sytuacji za granicą, a przede wszystkim wykonywanej tam pracy (także pobytu na stypendiach naukowych). Podstawowy wyróżnik to uregulowany prawnie wyjazd i pobyt.
- „Migranci czasowi”, migranci niepełni: osoby udające się za granicę w związku z pracą zarobkową na ogół z pominięciem procedury legalizacyjnej. Pomimo długotrwałego pozostawania poza granicami kraju, zachowują kontakt z rodziną i przyjaciółmi, regularnie odwiedzają miejsce zamieszkania. Dodatkowo akumulowane środki służą w pierwszym rzędzie utrzymaniu gospodarstwa domowego w kraju lub są wykorzystywane do celów inwestycyjnych⁶.

Koncepcje społeczno-ekonomiczne migracji

Do próby usystematyzowania zjawiska migracji na gruncie naukowym najlepiej posłużą podstawowe teorie ekonomiczne dotyczące migracji na rynku pracy:

- koncepcje na poziomie makrospołecznym:
 - ekonomia neoklasyczna;

⁵ M. Skoczek, *Współczesne migracje zarobkowe*, [w:] *Migracje i społeczeństwo. Zbiór studiów*, t. 2, red. J. Zamojski, Instytut Historii PAN, Warszawa 1997, s. 15–16.

⁶ A. Górny, P. Kaczmarczyk, *Uwarunkowania i mechanizmy migracji zarobkowych w świetle wybranych koncepcji teoretycznych*, Instytut Studiów Społecznych UW, „Prace Migracyjne” 2003, nr 49, s. 16

- koncepcje na poziomie mikrospołecznym:
 - teoria światowego systemu migracji,
 - teoria dualnego rynku pracy,
 - nowa ekonomia migracji;
- koncepcje na poziomie mezoanalitycznym:
 - koncepcje kapitału społecznego;
- koncepcje na poziomie jednostkowym:
 - koncepcja kapitału ludzkiego.

Ekonomia neoklasyczna (*The Neoclassical Economic Theory*)

Ekonomia neoklasyczna wywodzi się ze stworzonej przez Adama Smitha ekonomii klasycznej. Powstała w drugiej połowie XIX wieku i była dominującą teorią ekonomiczną aż do lat trzydziestych XX wieku. Czołowymi postaciami szkoły neoklasycznej są: A. Marshall (1842–1929), W. S. Jevons (1835–1881), J. B. Clark (1847–1938) oraz A. C. Pigou (1887–1959). Należy do koncepcji migracji badanych na poziomie makrospołecznych. Teoria ta mówi, że pomiędzy podmiotami gospodarczymi zachodzi wzajemna zależność powodująca harmonijną współpracę, dzięki której możliwe jest uzyskanie maksymalnych efektów i pełne wykorzystanie potencjału produkcyjnego w gospodarce. Ekonomia neoklasyczna zakłada istnienie konkurencji doskonałej, posługuje się pojęciem *homo oeconomicus*. Dla tematyki migracji jest bardzo istotna – wyjaśnia, że pracownicy migrują tam, gdzie jest to dla nich najbardziej opłacalne, gdzie otrzymają najwyższy zwrot kapitału pracowniczego. Przyczyną migracji jest zróżnicowanie płac i – co za tym idzie – warunków życia, a ona sama służy wyrównaniu różnic pomiędzy nimi. Jest traktowana jako przepływ czynnika produkcji oraz sposób wyrównywania nierówności na rynkach międzynarodowych, gdy kraje wyposażone są w różnym stopniu w czynniki produkcji – „eksport pracy”. John Maynard Keynes wskazuje zróżnicowanie stóp potencjalnego bezrobocia (bezrobocie w danym miejscu, jeśli nie zaistniałaby migracja) oraz możliwość zatrudnienia gdzie indziej jako kolejny powód migracji zarobkowych⁷. Tak więc migracja będzie trwała tak długo, dopóki nie zrównoważą się stawki płac pomiędzy miejscami migracji. Kolejnym koniecznym elementem jest wyrównanie statusu imigranta, który, jako obcy, zawsze będzie traktowany inaczej niż w kraju pochodzenia (mniej możliwości znalezienia pracy, niższe zarobki). Koncepcja neoklasyczna zakłada, że strumienie migracyjne powinny zrównoważyć rynki pracy przez mobilność pracowników oraz transfer aktywów. Wadą jej jednak jest to, że nie uwzględnia faktu, iż nierówności jest wiele, lecz tylko odsetek mieszkańców decyduje się emigrować. Everett Lee zwraca uwagę na to, że ludzie są mało mobilni, charakteryzują się „naturalną ociężałością”, więc poza możliwością poprawy warunków życia musi istnieć jakiś silny bodziec determinujący wyjazd, mobilizujący do pokonania różnic kulturowych, bariery językowej oraz odległości⁸. Kolej-

⁷ *Ibidem*, s. 22.

⁸ E. S. Lee, *A Theory of Migration*, „Demography” 1966, vol. 3, no. 1, s. 47–57.

nym zarzutem pod adresem teorii nieklasycznej jest nieuwzględnienie popytu i podaży migracji. W Wielkiej Brytanii w ciągu ostatnich trzech lat potencjał migracyjny (*migration potencial*) przerósł popyt na pracę migrantów (*migration demand*), co powoduje powstanie presji migracyjnej, obniżenie płac, zatrudnianie „na czarno” oraz duże trudności ze znalezieniem pracy⁹.

Teoria systemu światowego (*The World System Theory*)

Jest to kolejna teoria badająca migracje na poziomie makrospołecznym. Opisuje przepływ wartości kapitałowych, rzeczowych i ludzkich, pokazując przy tym funkcjonowanie małych ekonomii na rynku zdominowanym przez kapitalizm. Teorię tę sformułował w licznych pracach Immanuel Wallerstein. W książce *The Modern World System: Capitalist Agriculture and the Origins of the European World Economy in the Sixteenth Century*, rozwija on teoretyczne ramy pozwalające zrozumieć nam zmiany związane z rozwojem współczesnego świata. Wallerstein teorię swoją wywodzi z feudalizmu, który rozumie jako początek systemu kapitalistycznego. Udowadnia, że Europa przez wieki rozwijała się w kierunku kapitalistycznej gospodarki światowej po to, żeby zapewniać sobie ciągły wzrost gospodarczy, rozwój różnych sposobów kontroli pracy i stworzenie stosunkowo silnych państw Europy Zachodniej. W efekcie kryzysu systemu feudalnego, pod koniec XV i na początku XVI wieku nastąpił światowy system ekonomiczny. Po raz pierwszy jeden ekonomiczny system objął tak wielką część świata. Państwa były zależne od nadrzędnego systemu który funkcjonował dzięki handlowi. Łączył centrum i peryferie, kierując do tych drugich strumień dóbr ekonomicznych. Imperia zachowały polityczne granice, w obrębie których utrzymany był porządek i kontrola nad rynkiem dzięki obszernej biurokracji i utrzymywaniu wojska. To kapitalizm umożliwił istnienie współczesnej gospodarki światowej, rozprzestrzeniającej się bez względu na polityczne granice państw. Nowy światowy system kapitalistyczny opierał się na rozdziale pracy, który determinował związki pomiędzy regionami, jak również warunki pracy w określonych regionach.

I. Wallerstein zaproponował następujący podział regionów świata:

- centrum, rdzeń (*core*),
- półperyferia (*semi-periphery*),
- peryferia (*periphery*),
- świat zewnętrzny (*external*).

Kryterium przyporządkowania poszczególnych regionów do ww. kategorii jest ich miejsce w światowym systemie ekonomicznym, z uwzględnieniem polityki wewnętrznej i ekonomicznej charakterystyki danego regionu.

Centrum najbardziej korzysta z kapitalistycznej gospodarki światowej. Europa (Anglia, Francja, Holandia) rozwinęły się jako pierwszy region centralny. Państwa w obrębie tej części Europy stworzyły silne rządy centralne, rozbudowane biurokracje i wielkie najemne armie. To pozwoliło, aby miejscowa burżuazja przejęła kontrolę nad handlem mię-

⁹ A. Górný, P. Kaczmarczyk, *op. cit.*, s. 24.

dzynarodowym i czerpała z niego największe korzyści. Kiedy liczba ludności żyjącej z uprawy ziemi zaczęła się powiększać, mała, ale rosnąca liczba ludzi nieposiadających ziemi, ale chcących zarabiać, znajdowała pracę na farmach albo w fabrykach. Przejście od feudalnych zobowiązań do możliwości płacenia czynszu właścicielom w następstwie kryzysu feudalnego spowodowało wzrost majątku i możliwości rozwoju wolnych chłopów. natomiast pogorszyło warunki życia chłopów bez ziemi. Ci ostatni przenieśli się do miast, tworząc tam tani kapitał pracowniczy.

Peryferia (*periphery*)

Regiony peryferyjne nie posiadały silnych rządów centralnych albo były rządzone przez inne państwa, eksportowały surowce do centrum i stanowiły rezerwę kapitału pracowniczego. Centrum, wykorzystując w ten sposób peryferie, zainicjowało istnienie nierównych stosunków handlowych, krzywdzących regiony peryferyjne. Dwa obszary, Europa Środkowo-Wschodnia i Ameryka Południowa, najlepiej obrazują typowe cechy regionów peryferyjnych. W Polsce królowie stracili władzę na korzyść arystokracji, kiedy Polska stała się głównym eksporterem pszenicy dla pozostałej części Europy. Aby zdobyć dostatecznie tani i łatwy do kontrolowania kapitał pracowniczy, właściciele ziemscy zmusili robotników rolnych do pracy na ich włościach. W Ameryce Łacińskiej hiszpańscy i portugalscy najemcy zniszczyli miejscowy ustrój, zastępując go biurokracjami kierowanymi z tyche europejskich państw. Potężni hiszpańscy obszarnicy stawali się arystokratycznymi, kapitalistycznymi farmerami. Zniewolenie miejscowych osad, przywóz afrykańskich niewolników i przymusowa niewolnicza praca pozwalały na eksport tanich surowców do Europy. Pracownicze systemy w obydwu peryferyjnych regionach zdecydowanie różniące się od siebie dzięki gospodarce kapitalistycznej pełniły tę samą funkcję dla gospodarki światowej i światowej konsumpcji. Poza tym arystokracja we Wschodniej Europie i Ameryce Łacińskiej rosła w siłę i bogactwo pozwalające przyciągać inwestorów z centrum i utrzymywać kontrolę nad terytoriami peryferyjnymi.

Półperyferia (*semi-periphery*)

Między dwoma ekstremami znajdują się semiperyferia. Strefy te reprezentują regiony, które usiłują poprawić swoją pozycję w światowym systemie ekonomicznym lub spadły z pozycji centralnych. Pełnią one często rolę buforów pomiędzy centrum i peryferiami. W regionach semiperyferyjnych rodzą się napięcia między rządem centralnym i silną klasą posiadaczy ziemskich. Przykładem centrów, które stawały się semiperyferiami, są Portugalia i Hiszpania. Innymi semiperyferiami były Włochy, południowe Niemcy i południowa Francja. Regiony te posiadały ograniczony i zmniejszający się dostęp do międzynarodowych banków oraz produkcji towarów o wysokiej jakości. W przeciwieństwie do centrum regiony semiperyferyjne nie mogły dominować w handlu zagranicznym i czerpać z niego korzyści w takim samym stopniu co centrum. Według Wallersteina, semiperyferie były wyeksploatowane przez centrum, ale – jak w wypadku amerykańskich imperiów Hiszpanii i Portugalii – prowadząc złą gospodarkę, niszczyły swoje rynki samodzielnie. Hiszpania na przykład importowała srebro i złoto ze swoich

kolonii, wydobyte przez przymusowych pracowników, ale większa część zysków transferowana była jako zapłata państwu centrum (Anglia, Francja) za wyprodukowane dobra, a nie przeznaczana na rozwój wewnętrznego sektora produkcji.

Świat zewnętrzny (*external*)

Regiony te posiadały własne ekonomiczne systemy i starały się funkcjonować poza współczesną gospodarką światową. Modelowym przykładem jest tu Rosja. W przeciwieństwie do Polski, Rosja zaopatrywała w pszenicę najpierw rynek krajowy. Handlowała zarówno z Azją, jak i Europą, ale wewnętrzny handel był zawsze bardziej istotny niż handel z partnerami zewnętrznymi.

Rozwój światowej gospodarki w minionych wiekach utrwalił pozycję regionów na skali stworzonej przez Wallersteina.

Kapitalistyczna gospodarka światowa według Wallersteina jest dynamicznym systemem, który zmienia się w czasie. Jednak pewne zasadnicze cechy pozostają takie same. Prawdopodobnie najbardziej istotną jest to, że centrum (kraje Europy północno-zachodniej) funkcjonując w tym układzie czerpią z niego najwięcej korzyści. Dzięki handlowi zagranicznemu i wymianie wyprodukowanych towarów na surowce peryferii (i półperyferii) centrum wzbogaca się kosztem peryferyjnych rynków. Nie oznacza to oczywiście, że wszyscy mieszkańcy peryferii stają się biedniejsi albo że obywatele regionów centrum stają się bogatsi. W peryferiach obszarnicy na przykład często zdobywali wielkie bogactwo, wyzyskując i płacąc za pracę głodowe pensje oraz zabierając dla siebie większą część zysków. Z kolei w okolicach centrum standard życia i zamieszkania oraz wysokości zarobków mieszkańców obniżają się. Wielka liczba mieszkańców wsi, nieposiadających ziemi, zmuszana jest do pracy jako robotnicy. Wallerstein uważa, że rozwój kapitalistycznej gospodarki światowej jest szkodliwy dla większej części ludności świata.

W swojej teorii Wallerstein usiłuje wyjaśnić, dlaczego modernizacja miała tak zróżnicowany wpływ na świat. Pokazuje on, jak polityczne i gospodarcze warunki po załamaniu się systemu feudalizmu przekształciły północno-zachodnią Europę w mocarstwa wszechobecnej reklamy i potęgi politycznej. Geograficzna ekspansja kapitalistycznej gospodarki światowej zmieniła polityczne systemy i warunki pracy wszędzie tam, gdzie tylko była zdolna przeniknąć. Chociaż funkcjonowanie gospodarki światowej wydaje się pogłębiać dysproporcje między różnymi typami rynków, związek między centrum, peryferiami i semiperyferiami pozostaje względnie stały. Nowe technologie mogłyby sprzyjać rozwojowi w niektórych peryferyjnych albo semiperyferyjnych regionach, jednak – jak twierdzi Wallerstein – badanie historii światowego systemu kapitalistycznego dowodzi, że umacniają one rozwój centrum i wywołują krystalizację systemu, w którym ekonomiczne i społeczne dysproporcje między całymimi sektorami gospodarki światowej powiększają się raczej¹⁰, a nie niwelują.

¹⁰ I. Wallerstein, *The Modern World System: Capitalist Agriculture and the Origins of the European World Economy in the Sixteenth Century*, [w:] *Modern History Sourcebook*, P. Halsall ed., Academic Press, New York 1974.

Mieszkańcy centrum i peryferii wykazują odmienne zachowania migracyjne, peryferia stanowią wręcz swoisty rezerwuuar siły roboczej, która napędza gospodarkę centrum. Ludzie chcący sprzedać swoją pracę, migrujący do krajów centrum, są najtańszymi pracownikami – najmniej opłacanymi, za których nie trzeba płacić świadczeń socjalnych. Nie muszą być utrzymywani w czasie recesji – po prostu wracają do kraju pochodzenia. Co za tym idzie, koszty ich utrzymania przejmują kraje peryferyjne lub semiperyferyjne¹¹.

Teoria dualnego rynku pracy (*The Dual Labour Market Theory*)

Kolejną reprezentatywną koncepcją badawczą jest teoria dualnego rynku pracy, przedstawiona przez P. B. Doeringera i M. J. Piore'a. Podzielili oni rynek na dwa odrębne sektory: pierwotny (zamknięty) oraz wtórny (otwarty). Pierwszy sektor oferuje pracę stosunkowo dobrze płatną, dobre warunki pracy, szanse awansu zawodowego, stabilność zatrudnienia, społeczny prestiż oraz wsparcie ze strony związków zawodowych dbających o interesy pracowników. Warunki pracy podporządkowane są jasno określonym procedurom administracyjnym. Czynniki decydujące o zatrudnieniu w sektorze pierwotnym to

[...] podaż siły roboczej na wtórnym (otwartym) rynku pracy, typ technologii stosowanej w danej firmie czy danej gałęzi, wartość miejsca pracy na rynku pierwotnym w ocenie zatrudnionych tam pracowników oraz panujące na tym rynku zasady i zwyczaje dotyczące stosunków pracy. Pierwotny (zamknięty) segment rynku pracy powstaje w wyniku istnienia specyficznych kwalifikacji wymaganych przez daną firmę, systemu szkoleń zawodowych organizowanych w trakcie wykonywanej pracy oraz zasad i zwyczajów opartych na wcześniejszych praktykach. W pewnym sensie pracownicy zatrudnieni na rynku zamkniętym są izolowani od rynków, na których kwestie płac i zatrudnienia regulują konkurencyjność i mechanizm rynkowy. Wymienione wyżej cechy sprawiają, iż pracownik zatrudniony w tym sektorze rynku jest silnie do niego przywiązany oraz identyfikuje się z zatrudniającą go firmą i swoim zawodem. Powoduje to wysoce ograniczoną mobilność siły roboczej. Zarówno pracodawcy, jak i pracownicy tego segmentu są zainteresowani ograniczeniem napływowej siły roboczej do tego segmentu. Dla pracodawcy napływ ten oznacza bowiem dodatkowe koszty związane ze szkoleniami zawodowymi oraz niższą początkowo wydajność pracy. Dla pracowników zaś oznacza zaostrzenie konkurencji¹².

Przeciwieństwem sektora pierwotnego jest sektor wtórny. Praca w nim jest niskopłatna, charakteryzuje się ciężkimi warunkami, bardzo ograniczonymi szansami awansu, niewielkim prestiżem społecznym wykonywanego zawodu, brakiem stabilności i reguł administracyjnych. Pracodawcy zatrudniają pracowników ze względu na płeć lub predyspozycje fizyczne, co prowadzi do jawnej dyskryminacji. Wszystkie te czynniki tłumaczą wysoką mobilność pracowników w tym sektorze. Dualny rynek może funkcjonować w społeczeństwach posiadających technologię zdominowaną przez masową produkcję oraz produkcję zorientowaną na krajowy rynek¹³. Pojawia się podział na rdzeń (centrum)

¹¹ P. Kaczmarczyk, *op. cit.*, s. 49.

¹² G. Maniak, *Zarządzanie zasobami ludzkimi w kontekście współczesnych teorii rynku pracy*, [w:] *Kapitał ludzki w gospodarce*, red. D. Kopycińska, Polskie Towarzystwo Ekonomiczne, Szczecin 2003.

¹³ P. Kaczmarczyk, *op. cit.*, s. 55.

oraz peryferia. Technologicznie silny rdzeń oferuje pracę inżynierom, menedżerom, specjalistom – wykwalifikowanym pracownikom, natomiast peryferia dysponujące miejscami pracy określanymi jako drugorzędne zatrudniają pracowników niewykwalifikowanych. Gdy popyt na pracę (z reguły w sektorze otwartym) przewyższa możliwości danego regionu lub kraju, pojawia się luka, którą wypełniają migranci. Postrzegają oni swoją pracę jako tymczasową, służącą do generowania środków finansowych, nie biorą pod uwagę prestiżu czy pozycji społecznej. Ich praca jest aspołeczna i ma charakter czysto instrumentalny. Jest jedynie środkiem do celu¹⁴. Konkurowanie z rodzimą siłą roboczą jest w zasadzie niemożliwe, ponieważ grupami, z którymi konkurują migranci, są rolnicy, studenci, uczniowie i gospodynie domowe. Ponadto w interesie kraju przyjmującego oraz pracodawców jest utrzymanie najniższej możliwej stawki godzinowej (stawki minimalnej), za którą migrant zgodzi się pracować. Minimalizacja płacy migranta jest celowym, ekonomicznie uwarunkowanym działaniem.

Nowa ekonomia migracji (*The New Economics of Migration*)

Jest to koncepcja na poziomie mikrospołecznym. Głosi, że migracja jest pochodną złego funkcjonowania rynku poza rynkiem pracy. Kiedy rynek nie ma perspektyw, źle funkcjonuje, jest niedoskonały bądź nie może podołać zbyt szybkiemu rozwojowi gospodarczemu w gospodarkach rozwijających się, wówczas rodziny, które nie mogą zdobyć wystarczających środków, by zapewnić sobie satysfakcjonujący standard życia i dochodów w kraju zamieszkania, posyłają członka bądź kilku członków gospodarstwa domowego za granicę. Jeśli zarobki za granicą są wyższe, migracja międzynarodowa umożliwia atrakcyjną i efektywną strategię minimalizowania ryzyka i zapewnia dostęp do kapitału. Decyzja o migracji nie jest jednak indywidualna. Jest ona podejmowana wraz z rodziną, z członkami gospodarstwa domowego. Duży wpływ na nią mają kontakty z innymi migrantami bądź potencjalnym migrantami. Na skalę migracji międzynarodowej wpływa umiejętność dostosowania się do nowych warunków ekonomicznych i kulturowych. Nieznajomość języka, powodująca często niedoinformowanie, wywołuje uczucia strachu i dyskomfortu, które istotnie wpływają na ograniczenie migracji. Relatywna deprywacja jest jednym z najważniejszych pojęć nowej ekonomii migracji. Paweł Kaczmarczyk rozumie ją jako

[...] zjawisko polegające na tym, że satysfakcja danej jednostki z osiąganego dochodu nie jest jedynie funkcją własnego dochodu, ale również dochodu innych osób (w grupie odniesienia)¹⁵.

Jednostka żyjąca w otoczeniu ludzi lepiej sytuowanych zaczyna dostrzegać szansę poprawy swojej sytuacji i jeśli jest ona możliwa dzięki migracji, to w ostatecznym rozrachunku decyduje się na nią.

¹⁴ *Ibidem*, s. 57.

¹⁵ *Ibidem*, s. 58.

Migracje mają głęboki kontekst społeczny (któremu dotąd nie poświęcano uwagi), ponieważ to rodzina, a nie jednostka jest decydem postanawiającym o wyjeździe. Jest to konsekwencja podziału ról w gospodarstwie domowym, które aby przetrwać, wprowadza podział zadań pomiędzy poszczególnych członków. Rodzina jest łącznikiem pomiędzy migrantem a społeczeństwem, jej struktura wpływa na formy migracji, a zaangażowanie w zaistniałą sytuację migracyjną może spowodować zmianę struktury rodziny.

S. F. Harbison wprowadza pojęcie rodzinnej strategii migracyjnej. Zwraca uwagę na następujące funkcje rodziny.

- Rodzina jako jednostka ekonomiczno-gospodarcza. Układ, w którym podejmowane są decyzje dotyczące produkcji oraz konsumpcji dóbr. Podział ten zależy od ilości i jakości posiadanych zasobów, produktywności oraz statusu poszczególnych członków rodziny. Na tym poziomie podejmowane są decyzje dotyczące ewentualnej migracji.
- Rodzina jako jednostka socjalizująca. Rodzina jest traktowana jako instytucja przekazująca wzorce, wartości, kreująca zachowania i normy dotyczące wszystkich aspektów życia, również mobilności terytorialnej.
- Rodzina jako grupa społeczna i element składowy sieci. Rodzina pośredniczy pomiędzy jednostką a społeczeństwem, definiując interakcje z krewnymi, przekazując informacje oraz umożliwiając skorzystanie z różnorodnych form kapitału społecznego i ekonomicznego¹⁶.

Migracja ma na celu zmniejszenie skali ryzyka i podniesienie dochodu gospodarstwa domowego. Rodzinę cechuje niechęć do ryzyka, więc jeśli nie może go uniknąć bądź zminimalizować na rodzimym rynku, podejmowana jest decyzja o migracji. Natomiast jeśli jednostkę cechuje awersja do ryzyka, ze względu na niedostateczną ilość informacji może nie wybrać najkorzystniejszej z punktu widzenia gospodarstwa domowego możliwości polepszenia standardu życia rodziny, jaką jest migracja. Nowa ekonomia migracji jest rozszerzeniem koncepcji neoklasycznej, a jej jednostką analizy jest rodzina, co pozwala umiejscowić zjawisko migracji w kontekście społecznym.

Koncepcje kapitału społecznego i kapitału ludzkiego *(The Conceptions of Social Capital and Human Capital)*

Koncepcja kapitału społecznego wypełnia lukę pomiędzy spojrzeniem mikro- i makroekonomicznym na problematykę migracji. Wcześniej należy zdefiniować pojęcie kapitału ludzkiego, który najczęściej określany jest poprzez wykształcenie oraz posiadane przez jednostkę umiejętności. Kapitał ludzki zaczyna nabierać coraz większego znaczenia w odniesieniu do rynku pracy. Kapitałem mogą być również określone wartości generowane przez daną populację, takie jak wiedza, umiejętności¹⁷. Ponadto siła kapitału ludzkiego nie jest wyłącznie pochodną liczby ludności. Paradoksalnie, wielomilionowy kraj

¹⁶ S. F. Harbison, *Family Structure and Family Strategy in Migration Decision Making*, 1981 [w:] A. Górny, P. Kaczmarczyk, *op. cit.*, s. 55–56.

¹⁷ St. Domański, *Kapitał ludzki i wzrost gospodarczy*, PWN, Warszawa 1993, s. 16.

może mieć słabsze zasoby kapitału ludzkiego niż kilkutyśne państwo. Kapitał ludzki tym się różni od innych rodzajów kapitału, że nie jest gromadzony jak aktywa, a jego nabywanie polega na inwestowaniu w siebie. Po drugie, nie można go oddzielić od człowieka, gdyż jest z nim nierozzerwalnie związany. W przeciwieństwie do kapitału rzeczowego, który może zmieniać właściciela. Inwestowanie w kapitał ludzki polega na podnoszeniu ludzkich zdolności, kwalifikacji. Inwestując w siebie, jednostka zakłada, że w przyszłości będzie czerpać z tego profity finansowe. W sytuacji kiedy zarobki są nieadekwatne do włożonego wysiłku, jednostka decyduje się na emigrację

Jednostka nie funkcjonuje w społecznej próżni, ale w sieci społecznych powiązań. Kapitał społeczny ma olbrzymi wpływ na jakość życia obywateli i wyniki ekonomiczne przedsiębiorstw. Mobilność we współczesnym świecie nie dotyczy jednie jednostek, ich rodzin oraz organizmów państwowych. Jest również warunkowana społecznie i kulturowo, a pomiędzy migrantami tworzą się nowe sieci powiązań.

Koncepcja kapitału społecznego doczekała się wielu opracowań, lecz brak jest jednoznacznej definicji tego pojęcia. Definiowaniem kapitału społecznego zajmują się zarówno ekonomiści, jak i socjologowie. Po raz pierwszy terminu „kapitał społeczny” użył Lyda Judson Hanifasa w roku 1916. Pisał on o wiejskich społecznościach lokalnych i podkreślał znaczenie poczucia wspólnoty, dobrej woli, sympatii. Następnie kapitał społeczny opisał Pierre Bourdieu (1986), który wyodrębnił kapitał ekonomiczny, kulturowy i społeczny.

Kapitał ekonomiczny rozumiany jest jako środki posiadane przez jednostki, natomiast kapitał kulturowy może przyjmować trzy formy:

- 1) dyspozycji umysłowych i cielesnych,
- 2) zobjektywizowaną (dobra kulturowe, takie jak obrazy czy książki),
- 3) zinstytucjonalizowaną jako rezultat kwalifikacji uzyskiwanych w systemie edukacji¹⁸.

Kapitał społeczny natomiast dotyczy posiadanych przez jednostkę zasobów, w kontekście wchodzenia przez nie w relacje międzyludzkie. Jest on sumą zasobów, aktualnych i potencjalnych, które należą się jednostce lub grupie z tytułu posiadania trwałej, mniej lub bardziej zinstytucjonalizowanej sieci relacji, znajomości, wzajemnego uznania¹⁹.

Rozszerzeniem teorii kapitału społecznego była koncepcja sformułowana przez Jamesa Colemana w 1987 r. Definiuje on kapitał społeczny jako zespół elementów systemu społecznego, takich jak zaufanie, normy i powiązania między jednostkami, które oddziałują na stosunki międzyludzkie, zwiększają sprawność jednostek w zbiorowym działaniu, a zarazem czynią z nich wspólnotę, pozwalając im na osiągnięcie pewnych celów

¹⁸ P. Bourdieu, *The forms of capital*, [w:] *Handbook of Theory and Research for Sociology of Education*, J. G. Richardson ed., Greenwood Press, New York, London.

¹⁹ R. Geisler, M. S. Szczepański, *Spoleczna odpowiedzialność biznesu a kapitał społeczny. Przypadek Górnośląska*. Referat przygotowany na konferencję „Kapitał społeczny i partycypacja obywatelska a rozwój gospodarczy. Teoria i badania”, Organizator: Katedra Socjologii Wsi i Miasta Uniwersytetu Łódzkiego, 4–6.09.2006 Łódź.

niemożliwych do osiągnięcia bez posiadania tego kapitału²⁰. Elementy systemu społecznego to normy, powiązania, wartości, język i kultura. Ludzie uzyskują dostęp do kapitału społecznego, uczestnicząc w sieci powiązań społecznych, rozumianych jako instytucje. Kapitał społeczny to forma silnych powiązań rodziny oraz społeczności, które generują aktywa rzeczowe. Jest własnością grupy bardziej niż jednostki. Rodzina i wspólnota mogą wytwarzać pożytek dla całej społeczności bezpośrednio albo przez rozwój, przyspieszanie produkcji, dzięki skróceniu czasu i zmniejszeniu kosztów negocjowania interesów. Kapitał społeczny w państwie przejawia się jako jasność demokratycznych struktur i ordynacji wyborczej, przejrzystość finansowa funkcjonowania państwa. W funkcjonowaniu przedsiębiorstw widoczny jest w trosce pracodawców o pracowników. Nowoczesne społeczeństwa obywatelskie charakteryzują się wysokim poziomem kapitału społecznego. Istnieje dodatnia korelacja pomiędzy stanem zdrowia społeczeństwa a kapitałem społecznym.

W 1993 roku Robert Putnam rozszerzył pojęcie kapitału społecznego o pracę. Zdefiniował go następująco:

Podczas gdy kapitał w formie aktywów rzeczowych odnosi się do fizycznych przedmiotów, a kapitał ludzki do własności jednostek, kapitał społeczny dotyczy interakcji pomiędzy jednostkami – sieci społecznych, zaufania, postaw i wartości, które wynikają z nich. W tym sensie kapitał społeczny jest związany z czymś, co nazywamy *civic virtue*²¹.

Civil virtue ma większy zasięg oddziaływania, kiedy znajduje się w sieci wzajemnych oddziaływań społecznych.

Bank Światowy określił spójność więzi społecznych jako podstawę rozwoju społeczeństwa²². Na kapitał społeczny składają się więzi pomiędzy ludźmi oraz cechy te więzi charakteryzujące, takie jak zaufanie, zrozumienie, wspólne wartości i zachowania. Wiązą one członków społeczności, ułatwiając i koordynując wspólne działania. W kontekście migracji wadą kapitału społecznego jest tendencja do odrzucania migrantów, ludności napływowej, „obcych”, szczególnie w społecznościach o wysokim poziomie zaufania. Migranci mają trudności z zaaklimatyzowaniem się i funkcjonowaniem w nowych warunkach społecznych, w efekcie czego proces asymilacji jest długotrwały.

Migracje zarobkowe w świetle polskich badań

Problematyka migracji ma charakter interdyscyplinarny, z pogranicza: socjologii, ekonomii, psychologii i politologii. Ze względu na brak sprawnego systemu monitorowania zjawisk migracji bardzo trudno zdefiniować współczesny rynek pracy, zwłaszcza w Polsce, pod kątem wyjazdów zarobkowych. Wedle szacunkowych danych, Polskę opuściło od 1–2 mln Polaków. Liczba ta ma ogromne znaczenie dla polskiej gospodarki.

²⁰ J. S. Coleman, *Foundations of social Theory*, Harvard University Press, Cambridge, Massachusetts 1990, M. Schiff, *Love Thy Neighbor: Social Capital, Trade and Optimal Migration Policy*, World Bank Working Paper, May, 8, 2000, s. 2.

²¹ R. D. Putnam, *Bowling alone. The collapse and revival of American community*, Simon and Schuster, New York 2000, s. 19.

²² Dokumenty Banku Światowego 1999.

Z badań przeprowadzonych przez CBOS (tab. 1) na reprezentacyjnej próbie Polaków jednoznacznie wynika, że zwiększyła się liczba Polaków, którzy po przystąpieniu Polski do Unii Europejskiej 1 maja 2004 r. zdecydowali się na emigrację zarobkową do jednego z państw UE. Jeśli za wiążące przyjąć deklaracje badanych respondentów, to okaże się, że odsetek rodzin, z których nikt nie zdecydował się na emigrację zarobkową, zmniejszył się z 84% do 69%. W październiku 2006 r. pracowało za granicą 22% członków najbliższych rodzin badanych respondentów. Zwiększyła się także do 8% liczba osób, które pracowały za granicą, ale już powróciły do kraju.

Tabela 1

Wyjazd członków najbliższej rodziny do pracy na terenie Unii Europejskiej

Czy po wejściu Polski do Unii Europejskiej, tzn. po 1 maja 2004 r., kto z Pana(i) najbliższej rodziny wyjechał do pracy do któregoś z krajów Unii Europejskiej?	Marzec 2005 [%]	Październik 2006 [%]
Tak, wyjechał do pracy, ale nie udało mu się jej znaleźć	1	1
Tak, wyjechał i pracuje za granicą	9	22
Tak, wyjechał i pracował za granicą, ale już wrócił	5	8
Nie, nikt z mojej najbliższej rodziny nie wyjechał do pracy	84	69

Źródło: opracowanie na podstawie http://www.cbos.pl/SPISKOM.POL/2006/K_175_06.PDF.

Wraz z przystąpieniem Polski do UE zmieniły się główne kierunki migracji zarobkowych Polaków (tab. 2). Wpływ na to miały wprowadzone na terenie niektórych państw członkowskich Unii ograniczenia w zatrudnianiu obywateli państw nowo przyjętych. Najważniejszym krajem docelowym stała się Wielka Brytania (przeszło dwukrotny wzrost liczby migrantów zarobkowych, z 21% w marcu 2005 r. do 45% w październiku 2006 r.). Na drugim miejscu znalazły się Niemcy (21%), które z racji sąsiedztwa z Polską w ostatnich latach stanowiły główny punkt docelowy polskich emigrantów zarobkowych. Trzecim pod względem liczby polskich imigrantów krajem stała się Irlandia, choć w jej przypadku nie doszło do tak gwałtownego zwiększenia się w badanym okresie liczby przybyszów z Polski jak w przypadku Wielkiej Brytanii (wzrost z 7% do 9%). Poza Hiszpanią, w której procent polskich migrantów zarobkowych utrzymuje się na względnie stałym poziomie (3%), oraz Danią (1%), odnotowano spadek zainteresowania respondentów pracą w pozostałych państwach Unii Europejskiej.

Istotnym wskaźnikiem obrazującym polskie trendy migracyjne jest zainteresowanie badanych respondentów poszukiwaniem pracy za granicą (tab. 3). Z przeprowadzonych przez CBOS na przestrzeni pięciu lat badań jednoznacznie wynika, że spada zainteresowanie zagranicznymi wyjazdami zarobkowymi. Obecnie o taką pracę ubiegaloby się ok. 6% badanych respondentów, przy zdecydowanym braku zainteresowania 54% respondentów. Wpływ na to może mieć poprawiająca się koniunktura gospodarcza w Polsce oraz spadek bezrobocia, jak również wzrost poziomu wynagrodzeń.

Tabela 2

Kraj docelowy wyjazdu członka rodziny

Do którego z krajów Unii Europejskiej wyjechała (do pracy) ta osoba? (Odpowiedzi respondentów deklarujących, że ktoś z ich najbliższe rodziny wyjechał do pracy w którymś z krajów UE)	Marzec 2005 [%]	Październik 2006 [%]
Wielka Brytania	21	45
Niemcy	18	21
Irlandia	7	9
Włochy	11	7
Holandia	7	5
Hiszpania	3	3
Francja	5	2
Szwecja	4	2
Grecja	3	2
Belgia	6	1
Austria	3	1
Dania	0	1
Inne państwa/Inne odpowiedzi	4	1
Trudno powiedzieć	0	1

Źródło: opracowanie na podstawie http://www.cbos.pl/SPISKOM.POL/2006/K_175_06.PDF.

Tabela 3

Zainteresowanie podjęciem pracy na terenie UE

Czy obecnie jest Pan(i) zainteresowany(a) podjęciem pracy na terenie któregoś z państw UE?	Wskazania respondentów według terminów badań [%]					
	V'00	V'01	II'04	II'03	III'05	X'06
Tak, jestem [był(a)bym] zainteresowany(a) i na pewno będę się o to starał(a)	13	13	11	10	6	6
Tak, jestem [był(a)bym] zainteresowany(a) i prawdopodobnie będę się o to starał(a)	7	10	10	8	8	5
Tak, był(a)bym zainteresowany(a), jeśli dostał(a)bym taką propozycję, ale sam(a) nie zamierzam się o to starać	15	14	14	14	6	6
Trudno powiedzieć, jeszcze nie wiem	12	17	12	14	6	6
Nie, raczej nie jestem [był(a)bym] zainteresowany(a)	21	15	18	18	23	23
Nie, na pewno nie jestem [był(a)bym] zainteresowany(a), nawet jeśli dostał(a)bym taką propozycję	32	31	35	36	51	54

Źródło: opracowanie na podstawie http://www.cbos.pl/SPISKOM.POL/2006/K_175_06.PDF.

Ogólnie rzecz biorąc, Polacy zdecydowanie bardziej zainteresowani są krótkotrwałymi wyjazdami (do roku). Na stałe wyjechać jest skłonnych zaledwie 3% badanych respondentów (liczba ta zmniejszyła się z 9% w roku 2001).

Tabela 5

Deklarowany czas trwania wyjazdu zarobkowego

Jak długo chciał(a)by Pan(i) tam pracować?	Odpowiedzi respondentów deklarujących, że na pewno lub prawdopodobnie spróbują podjąć pracę w którymś z krajów UE, a także tych, którzy przyjęliby taką propozycję [%]			
	V 2001	II 2004	III 2005	X 2006
Do około dwóch miesięcy	9	17	27	39
Od dwóch do sześciu miesięcy	48	36	32	20
Od sześciu miesięcy do roku	0	3	6	15
Od roku do dwóch lat	4	5	6	4
Ponad dwa lata	2	4	4	4
Chciał(a)bym pracować tam na stałe i tam zamieszkać	9	8	5	3
Chciał(a)bym pracować w Unii Europejskiej, ale mieszkać w Polsce	5	5	5	3
Trudno powiedzieć	5	6	3	2

Źródło: opracowanie na podstawie http://www.cbos.pl/SPISKOM.POL/2006/K_175_06.PDF.

Z przeprowadzonych badań wynika, że Polsce nie grozi katastrofa migracyjna. Sytuacja, zwłaszcza po przystąpieniu Polski do UE, zaczęła się stabilizować. Rozpatrując zjawisko migracji w perspektywie czasowej długo- lub krótkoterminowej, nie możemy zapominać zarówno o pozytywnych jak i negatywnych konsekwencjach migracji, dla kraju pochodzenia oraz kraju docelowego. Do pozytywnych skutków migracji zaliczamy: spadek bezrobocia, łatwiejszy dostęp do pracy, a także wzrost poziomu wynagrodzeń.

W perspektywie długoterminowych migracji pozytywnym aspektem jest także napływ kapitału finansowego do kraju pochodzenia migranta, zwłaszcza jeśli zamierza on do niego powrócić. Do negatywnych skutków wyjazdów emigracyjnych niewątpliwie należy zaliczyć: brak pracowników niektórych specjalizacji, spowolnienie rozwoju niektórych branż, a co za tym idzie – również spadek atrakcyjności kraju dla zagranicznych inwestorów²³. Niepokojący, zwłaszcza gospodarczo, jest fakt wyjazdu ludzi młodych, często – wyższym wykształceniem.

²³ Dokument on-line:

http://www.kpmg.pl/dbfetch/52616e646f6d4956977aa1721e4211b45569c07affcdc1f14e3ca2385509adff/migracja_pracownik_w.pdf [dostęp: 15.03.2007].

Zmiany w kształceniu wyższym szansą na rozwiązanie problemów polskiej młodzieży na rynku pracy

Lucyna Kulińska, Jagna Leśniowska

Gwałtowne przemiany zachodzące w dzisiejszym świecie, w tym zmiany następujące na skutek postępu technicznego, zastępowanie pracy ludzkiej maszynami czy przenoszenie produkcji do krajów trzeciego świata, powoduje gwałtowne zmniejszenie się liczby miejsc pracy w krajach rozwiniętych.

Warunkiem konkurencyjności pracowników na dzisiejszym rynku jest zaradność i odpowiednie kwalifikacje. Pracownicy muszą też władać biegle językami obcymi i być gotowi do nauki przez całe życie. Kształcenie musi też nadążać za gwałtownym rozwojem technologii. Z tych powodów nowoczesne kształcenie akademickie nie może być kierowane wyłącznie do ludzi młodych.

Wiele krajów, w tym Polska, dokonać musiało zmian w całej koncepcji kształcenia. W Polsce owej edukacyjnej rewolucji towarzyszyła fundamentalna zmiana ustroju, która dokonała się po roku 1989 i wejście na rynek pracy (począwszy od roku 2000) wyjątkowo licznej grupy młodych ludzi z wyżu demograficznego lat osiemdziesiątych.

Wzrost zainteresowania edukacją na poziomie studiów wyższych w Polsce spowodowany był przemianami w następujących dziedzinach:

- Gospodarka – przejście modelu gospodarki socjalistycznej do modelu gospodarki kapitalistycznej przyczyniło się do powstania prywatnych przedsiębiorstw, w których coraz większe znaczenie odgrywały posiadane kwalifikacje i umiejętności. Ich nabycie często wiązało się z ukończeniem studiów. To także wykorzystanie w gospodarce nowoczesnych technologii, których opanowanie zapewnić może jedynie kształcenie na poziomie akademickim.
- Demografia – w latach dziewięćdziesiątych ubiegłego wieku w dojrzałość wchodziły roczniki wyżu demograficznego, w tym również roczniki tzw. baby boomu z początku lat osiemdziesiątych. Niejednokrotnie w przypadku młodych ludzi podjęcie studiów wyższych wiązało się z opóźnieniem wejścia na rynek pracy i odsunięciem w czasie perspektywy bezrobocia.
- Procesy społeczne – w odpowiedzi na nowe wyzwania związane z rozwojem społeczeństwa wiedzy, w którym jednostki są zmuszone do ciągłego podnoszenia swoich kwalifikacji, gdyż raz zdobyta wiedza bardzo szybko podlega dezaktualizacji, ciągłe podnoszenie kwalifikacji zostało „wpisane” w życiorys zawodowy jednostki.

Należy stwierdzić, że młodzież polska odczytała wyzwania rynku prawidłowo i w niespotykanej w przeszłości liczbie zjawiała się na wyższych uczelniach. Prezentowany tekst stara się opisać, jak do zachodzących przemian starają się przystosować polskie szkoły wyższe.

Przez dziesiątki lat w związku z obowiązującymi w czasach komunizmu priorytetami wspierano zarówno finansowo, jak i „prestżowo” szkolnictwo zawodowe, przysposabiające absolwentów do wykonywania prostych prac fizycznych w zakładach państwowych. Zmiany ustrojowe i gospodarcze lat dziewięćdziesiątych, upadek wielu państwowych zakładów przemysłowych i postępująca technicyzacja doprowadziły do gwałtownego spadku zapotrzebowania na najslabiej wykształconych pracowników. Bezrobocie wśród tej grupy ludzi zaczęło gwałtownie rosnąć. W nowo powstających firmach prywatnych bardzo ważne były kwalifikacje i umiejętności wymagające uzyskania dyplomu studiów wyższych. W takiej sytuacji wartość wykształcenia zaczęła rosnąć. Decyzje o podjęciu wysiłku wyższego kształcenia młodzieży zaczęto więc podejmować już nie tylko w rodzinach inteligenckich (gdzie było to zjawisko tradycyjne), ale także w rodzinach robotniczych i chłopskich.

Państwowe uczelnie wyższe szybko zareagowały na dokonujące się przemiany, zwiększając liczbę miejsc przede wszystkim na płatnych studiach zaocznych i wieczorowych. Założono też wiele nowych wyższych szkół prywatnych. Zmiany te nie byłyby jednak możliwe, gdyby nie dokonano reform prawnych w dziedzinie szkolnictwa wyższego. Umożliwiły one uczelniom uzyskanie daleko idącej autonomii i swobody działania. Dzięki tym zmianom

[...] w latach 1990–2001 liczba studentów w szkołach wyższych wzrosła ponadtrzykrotnie, co podniosło wskaźnik uczestnictwa do poziomu równego obecnie średniej dla krajów o wysokich dochodach – członków OECD¹.

Niejednokrotnie wskaźnik ten okazywał się znacznie wyższy niż w krajach wysoko rozwiniętych, np. Japonii. Nie towarzyszył temu niestety adekwatny wzrost liczby nauczycieli akademickich (ich liczba zwiększyła się zaledwie o 1/5), a nakłady państwa na edukację zamiast wzrosnąć uległy zmniejszeniu². Oszczędności dokonywano w dużej mierze kosztem obciążenia pracującej kadry naukowej, której poza wzrostem „pensum” zajęć dydaktycznych przekazano wiele czynności administracyjnych wykonywanych wcześniej przez zwolnionych pracowników administracyjno-technicznych. Nie towarzyszył temu niestety satysfakcjonujący wzrost zarobków.

¹ *OECD Reviews of Tertiary Education – Poland*. Olivier Fulton, Paul Santiago, Carles Edquist, Elaine El-Khawass, Elsa Hackl, OECD 2007, s. 3 [dostęp on-line: www.oecdbookshop.org/oecd/display.asp?sf1=identifiers&sf1=91200709PE1].

² K. Moszkowicz, *Zarządzanie strategiczne jako przedmiot nauczania*, Akademia Ekonomiczna, Wrocław 2006, s. 2 [dostęp on-line: www.strategia.ae.wroc.pl].

Gwałtowny wzrost zapotrzebowania na kształcenie wyższe przyczynił się też do gwałtownego wzrostu liczby nowych niepaństwowych szkół wyższych.

W 1992 roku było ich 15, a w roku 2002 już ponad 250. Największy wzrost liczby szkół niepaństwowych odnotowano po roku 1997, gdy ich liczba po raz pierwszy przekroczyła liczbę szkół państwowych³.

Wraz z dokonującą się transformacją zmianie uległ cały polski system nauki i szkolnictwa wyższego. Pierwsze projekty reform pojawiły się jeszcze w trakcie obrad Okrągłego Stołu w marcu 1989 r. i dotyczyły głównie ustaleń finansowych.

W latach dziewięćdziesiątych zostały wprowadzone cztery podstawowe akty prawne regulujące system kształcenia w Polsce:

- ustawa o szkolnictwie wyższym (12 września 1990 r.),
- ustawa o stopniach naukowych i tytule naukowym (12 września 1990 r.),
- ustawa o Komitecie Badań Naukowych (12 stycznia 1991 r.),
- ustawa o wyższych szkołach zawodowych (26 czerwca 1997 r.).

Na mocy ustawy o szkolnictwie wyższym z końca 1990 roku uczelnie uzyskały znaczną autonomię działania, poprzez

[...] zapewnienie każdej instytucji szkolnictwa wyższego niezależności naukowej w prowadzeniu badań naukowych i publikowaniu ich rezultatów⁴.

Była to bezpośrednia reakcja na upolitycznienie szkół wyższych w czasach komunistycznych. Uczelnie m.in. uzyskały niezależność w odniesieniu do polityki zatrudnienia, zarządzania finansami. Nastąpiła również znaczna decentralizacja procesów decyzyjnych, w wyniku której większą niezależność uzyskały poszczególne wydziały, chociaż nadal ich decyzje zatwierdzane są przez rektora, albo senat. Zdecentralizowanie procesu decyzyjnego przyczyniło się do ułatwienia zarządzania zwłaszcza większymi uniwersytetami. W procesie decyzyjnym większą rolę zaczęły odgrywać organy kolegialne aniżeli pojedyncze osoby. Przede wszystkim jednak ustawa ta umożliwiła utworzenie uczelni niepaństwowych.

W roku 1990 jedyną prywatną instytucją szkolnictwa wyższego był Katolicki Uniwersytet Lubelski, który otrzymywał wsparcie z budżetu państwa na mocy decyzji Sejmu⁵.

Obecnie liczba uczelni niepaństwowych dwukrotnie przekracza liczbę uczelni państwowych. Wprowadzona w życie ustawa umożliwia też pobieranie opłat za studia inne niż studia dzienne (stacjonarne), co nie pozostaje bez znaczenia dla rozwoju szkolnictwa

³ *OECD Reviews...*, *op. cit.*, s. 4.

⁴ *Ibidem*, s. 6.

⁵ *Loc. cit.*

wyższego w Polsce. Zróżnicowana oferta studiów umożliwiła zdobycie wykształcenie wyższego – w trybie wieczorowym bądź zaocznym (niestacjonarnym) – osobom pracującym. W trakcie dokonujących się przemian została także powołana do życia Rada Główna Szkolnictwa Wyższego przy Ministerstwie Edukacji Narodowej. Stanowi ona organ doradczy, złożony z pracowników naukowych oraz dydaktycznych uczelni. Do jej głównych zadań należało wyznaczenie kierunków kształcenia na stopnie naukowe przez określenie minimów programowych dla tych kierunków. Opiniowała również wnioski o założenie nowych instytucji szkolnictwa wyższego. Część z obowiązków Rady przejęła powołana w 2001 roku Państwowa Komisja Akredytacyjna. Obecnie

Rada doradza w sprawach dotyczących polityki edukacyjnej, w kwestiach regulacji instytucji szkolnictwa wyższego oraz w kwestiach związanych z Nową Maturą, która ma być jednocześnie egzaminem wstępnym⁶.

Z kolei ustawa o stopniach naukowych i tytułach naukowych miała głównie na celu ujednoczenie kryteriów przyznawania stopni i tytułów naukowych. Powołana została Centralna Komisja ds. Tytułu Naukowego i Stopni Naukowych, która udziela poszczególnym wydziałom i instytutom badawczym prawa do nadawania tytułów doktora i doktora habilitowanego. Ponadto Komisja stanowi organ doradczy Prezydenta Rzeczypospolitej Polskiej i jej zadaniem jest rekomendacja kandydatów do tytułu profesora zwyczajnego.

W 1991 roku wprowadzone zostały zmiany w zakresie finansowania nauki polskiej w obrębie wspólnego systemu finansowania trzech sektorów nauki (szkolnictwo wyższe, instytuty naukowe, Polska Akademia Nauk). Na mocy ustawy powstał Komitet Badań Naukowych (obecnie Ministerstwo Nauki i Informatyzacji). Część jego funduszy została przyznana na zasadzie konkursu. W przypadku szkolnictwa wyższego fundusze pochodzące z KBN-u nie stanowią jedyne źródła utrzymania, gdyż uczelnie otrzymują również dofinansowanie z Ministerstwa Edukacji Narodowej i Sportu.

Równie ważny wkład w rozwój szkolnictwa wyższego miała ustawa o wyższych szkołach zawodowych z 1997 roku.

Zadaniem ustawy jest wypełnienie luki w systemie szkolnictwa wyższego poprzez ustanowienie instytucji funkcjonujących na poziomie regionalnym, pod wspólnym nadzorem i kierownictwem MENiS, władz regionalnych oraz innych zainteresowanych podmiotów oraz uniwersytetów, z którymi organizacje te zawrą umowy⁷.

Szkoły te miały za zadanie kształcić niezbędne kadry dla lokalnego rynku pracy. W praktyce jednak system ten ograniczył się do podnoszenia kwalifikacji osób już pracujących, bowiem absolwenci szkół średnich w dalszym ciągu preferowali kształcenie w systemie pięcioletnich studiów zakończonych uzyskaniem tytułu magistra (obecnie jest

⁶ *Ibidem*, s. 7.

⁷ *Ibidem*, s. 8.

to kształcenie w trybie: trzyletnie studia licencjackie bądź magisterskie oraz dwuletnie studia magisterskie uzupełniające). Wynikało to z faktu, że prowincjonalne szkoły, zwłaszcza niepubliczne, kształcące studentów w trybie zawodowym (studia dwuletnie) nie cieszyły się uznaniem, szczególnie u pracodawców.

Rezultatem wprowadzonych w ciągu siedmiu lat reform były następujące zmiany⁸:

- Ustalenie trzystopniowego modelu kształcenia: licencjata, magistra, doktora, na wzór angloeuropejskiej struktury stopni naukowych, wprowadzanej na mocy procesu bolońskiego.
- Zwiększenie liczby słuchaczy studiów doktoranckich – z 4427 osób w roku 1993 do 31 072 w roku 2002. W przypadku studiów doktoranckich wzorowano się na modelu amerykańskim, który zakładał równoczesne prowadzenie kursów zakończonych egzaminem oraz pisanie pracy doktorskiej.
- Wprowadzenie tytułu licencjata, co pozwoliło na dynamiczny rozwój szkolnictwa zawodowego, odpowiadającego potrzebom lokalnego rynku pracy. Kształcenie na studiach licencjackich wprowadzono początkowo na studiach wieczorowych i zaocznych, dostosowując je do potrzeb osób pracujących zawodowo.
- Rozwinięcie współpracy międzynarodowej na poziomie instytucjonalnym (pomiędzy uczelniami) i indywidualnym. Polska włączyła się w unijne programy wymian studenckich. Dodatkowo, integracji tej służyło wprowadzenie europejskiego systemu transferu punktów (ECTS), który ułatwił porównywanie dyplomów i wpłynął na zwiększenie mobilności polskich studentów na terenie Unii Europejskich. Ponadto w roku 2000 w Polsce wprowadzono suplementy do dyplomu, co uprościło proces uznawania polskiego wykształcenia i kwalifikacji zawodowych za granicą.
- Zwiększono ofertę kierunków kształcenia, jak również specjalności na poszczególnych kierunkach, najbardziej w dziedzinie nauk społecznych i biznesowych. Można było dokonać tego przy stosunkowo niskich kosztach w przeciwieństwie do kierunków technicznych. Miało to miejsce przede wszystkim w niepaństwowych szkołach wyższych i wpłynęło na pojawienie się na rynku pracy znacznej nadwyżki absolwentów kierunków społecznych.

Reformy przyniosły oczekiwany skutek. Obecnie podstawowym celem jest zwrócenie uwagi na poziom i jakość kształcenia oraz zapewnienia młodzieży równego dostępu do wyższego wykształcenia.

W celu zapewnienia równego dostępu do studiów przepisy obowiązujące dzisiaj w Polsce stanowią, że każdy z absolwentów szkół średnich, jeśli tylko spełnia wymogi formalne, może ubiegać się o przyjęcie na studia. Kandydaci mają prawo składać dokumenty jednocześnie na kilka kierunków. Na niektóre kierunki państwowych uczelni, określane często mianem prestiżowych, gdzie liczba chętnych przekracza liczbę miejsc, rekrutację przeprowadza się za pomocą egzaminów wstępnych. Szczególnym i niesłabnącym

⁸ *Ibidem*, s. 8–12.

zainteresowaniem od lat cieszą się: ekonomia, zarządzanie, prawo, nauki społeczne, biotechnologia i informatyka. Istnieją również kierunki, na których z kolei jest więcej miejsc niż chętnych i wtedy młodzież przyjmowana jest na podstawie świadectwa maturalnego oraz rozmowy kwalifikacyjnej. W tym wypadku selekcja pod względem przydatności do studiów przebiega w trakcie dwóch pierwszych lat studiów.

Pojawiły się jednak pewne problemy z jakością kształcenia wyższego. Wzrost liczby studentów w Polsce (umasowienie szkolnictwa wyższego) przyczynił się niestety do obniżenia jakości nauczania.

Istnieje ogólny pogląd, że przeludnienie, pogarszający się stan infrastruktury oraz brak inwestycji w sprzęt i laboratoria mają negatywny wpływ na poziom świadczenia usług edukacyjnych przez uczelnie publiczne. Sytuacja w niepublicznych uczelniach jest jednak często znacznie gorsza. Obok uczelni niepaństwowych, oferujących nowatorskie programy na wysokim poziomie, istnieje także wiele prywatnych uczelni, w których szybka reakcja na potrzeby rynku nastąpiła kosztem obniżenia standardów nauczania⁹.

Większość prywatnych uczelni po roku 1990 utworzona została według reguł starego systemu szkolnictwa wyższego, jako „spółdzielnie nauczycieli akademickich” (postępowano tak głównie z przyczyn finansowych), a nie z wykorzystaniem innowacyjnych koncepcji nauczania i zarządzania. Uczelnie te z reguły nie były też w chwili zakładania jednostkami samodzielnymi, posiadającymi kapitał inwestycyjny, misję akademicką i strategię rozwoju. Brak własnej kadry powodował konieczność zatrudnienia nauczycieli akademickich, wykładających na uczelniach publicznych. Zajmowanie przez tych wykładowców funkcji administracyjnych na uczelniach niepublicznych, powodowało pojawienie się dylematu lojalności, „a sytuacja ta uniemożliwia uczciwą konkurencję pomiędzy uczelniami publicznymi i prywatnymi”¹⁰.

Gwałtowny wzrost liczby studentów doprowadził też do zatłoczenia uczelni oraz – ze względu na niewystarczający wzrost liczby kadry naukowej – jej nadmiernego obciążenia dydaktyką. Obecnie na 1000 zatrudnionych przypada mniej niż 4 naukowców. Podobny współczynnik ma np. Albania. Dla porównania w Finlandii przypada co najmniej 16 naukowców na 1000 zatrudnionych. Umasowienie kształcenia zmieniło również formy egzekwowania wiedzy. Znacznie popularniejsza okazała się forma testu egzaminacyjnego, przy niewielkim udziale egzaminów ustnych (bezpośrednia konfrontacja wykładowcy ze studentem), która pochłania znacznie mniej czasu niż tradycyjny egzamin ustny. Pracownicy naukowcy zatrudnieni jednocześnie na kilku uczelniach z reguły nie mieli czasu na konsultacje czy rozwijanie zainteresowań studentów.

Szczególnie dramatycznie zjawisko to ujawniło się na uczelniach prywatnych, będących drugim i kolejnym miejscem pracy pracowników akademickich z uczelni państwowych. Z reguły nie mogli oni poświęcać dostatecznie wiele czasu uczącym się tam

⁹ *Loc. cit.*

¹⁰ *Loc. cit.*

studentom, którzy z tego powodu, płacąc za zajęcia, uzyskiwali tylko część niezbędnej wiedzy. Kadra naukowa traktowała też priorytetowo studentom bezpłatnych studiów dziennych i stawiała wyższe wymagania niż studentom szkół prywatnych, a nawet studiów zaocznych.

Trudno jednak za taki stan rzeczy obwiniać jedynie naukowców. Biorąc pod uwagę, jak relatywnie niskie były przez lata zarobki pracowników naukowych, należy stwierdzić, że dodatkowe etaty stanowiły jedną z form poprawienia ich standardu życia.

Reakcją na zaistniałą sytuację było pojawienie się w 2003 r. żądania podpisywania przez pracowników naukowych deklaracji dotyczącej tego, która uczelnia jest ich pierwszym miejscem pracy, i wprowadzenie zakazu dla samodzielnych pracowników nauki firmowania swoim nazwiskiem innych uczelni. W wyniku takich działań część kierunków, szczególnie na uczelniach niepaństwowych, została zlikwidowana lub nie uzyskała akredytacji z powodu niedostatecznej liczby samodzielnych pracowników naukowych.

Po przeprowadzeniu oceny większości kierunków publicznych szkół wyższych (stacjonarnych, wieczorowych i zaocznych) uznano, że spełniają one co najmniej minimum standardów jakościowych. Powstawanie wielu niepublicznych uczelni spowodowało konieczność monitorowania ich jakości już na etapie ich zakładania i rejestracji. Do roku 2002 za ocenę wniosków z propozycjami kierunków studiów zgłaszanych przez nowe uczelnie prywatne odpowiedzialna była Rada Główna Szkolnictwa Wyższego (RGSW). W tymże roku rząd polski podjął decyzję o utworzeniu Państwowej Komisji Akredytacyjnej (PKA), niezależnego ciała, które przejęło kompetencje akredytacyjne od RGSW. PKA jest dziś statutowo odpowiedzialna za zapewnienie jakości nauczania w szkołach wyższych. Pełni również rolę doradczą dla ministra w rozpatrywaniu wniosków o zakładanie nowych uczelni oraz ocenia i weryfikuje zgodność z wymogami określonymi dla kierunków studiów, a także zatwierdza nowe programy. Akredytacja stała się w Polsce obowiązkowa, ponieważ uczelnia wybrana do przeprowadzenia oceny przez PKA nie ma prawa odmówić poddania się jej procedurom i ocenom.

Oprócz organizacji zajmującej się akredytacją z upoważnienia państwa istnieją też uczelniane organizacje tego typu. W 1994 roku dwanaście szkół biznesu i zarządzania powołało Porozumienie Szkół Biznesu w sprawie Jakości Kształcenia (Forum SEM), które przyczyniło się do powstania branżowego profesjonalnego systemu akredytacyjnego w Polsce. Pod koniec 1997 roku oficjalne konsorcjum polskich uniwersytetów (państwowe, tradycyjne szkoły wyższe kształcące w zakresie nauk przyrodniczych, nauk ścisłych i nauk humanistycznych, w tym prawa i zarządzania) podjęło kroki, w celu zapewnienia wysokiej jakości, ustanawiając niezależną Uniwersytecką Komisję Akredytacyjną (UKA).

Do 2003 roku powstały niezależne komisje akredytacyjne dla wszystkich rodzajów szkół: politechnik, akademii medycznych, rolniczych i pedagogicznych, szkół zarządzania i uczelni ekonomicznych, uczelni artystycznych i innych. Powołano Komisję Akredytacyjną KRASP, mającą na celu zapewnienie koordynacji procedur i procesów. Niektóre kierunki studiów były oceniane wspólnie przez różne komisje, np. informatyka przez UKA i KAUT (Komisja Akredytacyjna Uczelni Technicznych).

Obydwa rodzaje instytucji akredytacyjnych uzupełniają się wzajemnie. PKA ustala i kontroluje minimalne wymagania, a niezależne komisje akredytacyjne jako priorytet traktują poprawę jakości.

Polska powielając wzory renomowanych uczelni zachodnich, dążyć winna do uwzględniania związków kształcenia z potrzebami rynku pracy i gospodarki kraju. Problem ten był w Polsce przez dziesiątki lat pomijany. Nie zwracano uwagi na potrzeby przedsiębiorstw stosujących zaawansowane technologie ani też na realne potrzeby społeczeństwa. Brak było też niezbędnych powiązań większości uczelni z przemysłem i biznesem, w dziedzinie badań, wymiany i szkolenia personelu, patentów, udzielania licencji na technologie, współużytkowania sprzętu. Polskim instytutem naukowym brak też wsparcia finansowego ze strony biznesu. Nadal w ocenie instytucji i ofert projektów badawczych bierze się pod uwagę jedynie wskaźniki publikacji w renomowanych czasopismach akademickich, a niewielką wagę przywiązuje się do działań związanych z praktyką wykorzystania badań w przemyśle czy życiu społecznym. Brak czynników motywacyjnych do współpracy uczelni z przedsiębiorcami i obawy przed podjęciem takiej współpracy mają wiele przyczyn. Nie została rozwiązana kwestia własności intelektualnej. Dziś obowiązująca ustawa o własności przemysłowej stanowi, że badania innowacyjne prowadzone w miejscu pracy są na ogół własnością pracodawcy. Chociaż ustawa zezwala na uregulowanie tej kwestii w odrębnej umowie, pozostaje to jednak sprawą dobrej woli. Rodzi to obawy o powiązania pozaprawne lub korupcyjne. Aby stworzyć pewien wzór do naśladowania i stymulować innowacyjność, aktualne kontrakty KBN dotyczące grantów badawczych „regulują kwestię podziału zysków pomiędzy badaczem a instytucją go zatrudniającą”¹¹.

Bardzo opornie postępuje też w Polsce tworzenie inkubatorów technologicznych, ośrodków transferu technologii i „parków nauki”. Próby takie podejmowane są głównie z wykorzystaniem zagranicznych programów pomocowych. Niestety niewiele z nich osiągnęło sukces. Sukcesem kończyły się te projekty, przy których realizacji korzystano ze średnio- i długoterminowych kredytów ze środków publicznych. Dostęp do tego typu finansowania nie jest w Polsce prosty, co jest poważnym utrudnieniem w procesie implementacji międzynarodowych doświadczeń na grunt polski.

Polskie prawo dopuszcza przekazywanie uczelniom i instytutom badawczym przez korporacje „darów”, podobnie jak tworzenie fundacji lub wydziałów sponsorowanych przez przedsiębiorstwa w celu prowadzenia badań naukowych. Teoretycznie przedsiębiorstwo lub osoba prywatna może też wspierać programy akademickie i uzyskać 15-procentowe odliczenie od podatku.

Jednak w Polsce przykładów współpracy środowiska akademickiego ze środowiskami biznesowymi, a nawet lokalnymi jest na razie stanowczo za mało. Jeszcze większym problemem jest rozmijanie się kształcenia akademickiego z rzeczywistością lokalnych rynków pracy.

¹¹ *Loc. cit.*

W Polsce zakładane są wciąż nowe biura doradztwa zawodowego, zwane często biurami karier. Są one obiecującym łącznikiem uczelni z rynkiem pracy i pracodawcami. Pierwsze z nich powstało w roku 1993 przy Uniwersytecie im. Mikołaja Kopernika w Toruniu, przy wsparciu ze strony brytyjskiego funduszu know-how. Pomysł ten rozposzechniono następnie na innych uczelniach i do roku 2003 powstało, na uczelniach publicznych oraz niepublicznych, 140 biur doradztwa zawodowego. Działalność tych biur była wspierana ze środków europejskiego funduszu pomocowego PHARE, co umożliwiło zakup sprzętu, oprogramowania i książek oraz przeszkolenie pracowników, a także nawiązanie kontaktów międzynarodowych. W roku 2002 Ministerstwo Pracy i Polityki Społecznej ogłosiło konkurs na grant na dalszy rozwój już istniejących i tworzenie nowych biur na wyższych uczelniach. W roku 1998 biura doradztwa zawodowego w Polsce zawiązały Krajową Sieć Biur Doradztwa Zawodowego, w której to organizacji działa obecnie 50 członków. Czołowe biura uczestniczą również w europejskim ruchu biur doradztwa zawodowego.

Zadaniem na przyszłość jest ukierunkowanie szkolnictwa wyższego na tzw. kształcenie ustawiczne, trwające przez całe życie człowieka. Uczenie się postrzegane jest dziś na świecie jako fundamentalny element tworzenia bogactwa i konkurencyjności. Dzieje się tak, ponieważ żyjemy w dobie gwałtownego rozwoju globalnej gospodarki informacyjnej. W społeczeństwach opartych na wiedzy poszczególni ludzie zdobywają umiejętności i wiedzę w ramach różnorodnych systemów dokształcania i doskonalenia, a nie tylko uczestnicząc w sformalizowanym systemie kształcenia. Na razie Polska nie potrafi zapewnić obywatelom odpowiednich możliwości kształcenia przez całe życie. Udział Polaków w procesie uczenia ustawicznego jest też niższy niż w większości krajów członkowskich OECD. Z tego powodu Ministerstwo Edukacji Narodowej i Sportu wraz z ministerstwami pracy, gospodarki, nauki i łączności przygotowało strategię kształcenia ustawicznego dla Polski. Została ona przyjęta przez rząd w lipcu 2003 r.

Szereguje ona pod względem ważności następujące postulaty będące warunkiem kształcenia ustawicznego:

- **zwiększenie dostępności** umożliwiającej uwzględnienie indywidualnych potrzeb jak największej liczby obywateli;
- **poprawa jakości nauczania**, poprzez: doskonalenie umiejętności nauczania, uaktualnienie treści nauczania, wykorzystanie nowoczesnej technologii informacyjnej w celu szkolenia i dostarczenia pomocy naukowych, wprowadzanie nowych sposobów oceniania, nowych świadectw i programów nauczania, wprowadzanie nowych systemów akredytacji – w tym oceniania uczelni;
- **poprawa współpracy partnerskiej** między dostawcami usług oświatowych, pracodawcami i związkami zawodowymi;
- **większe inwestowanie w zasoby ludzkie**, w tym motywowanie do nauki ubogich ludzi zamieszkałych na wsi, osób zagrożonych wykluczeniem społecznym; z drugiej strony – zachęcanie pracodawców do szkolenia swoich pracowników;
- **rozwój nowoczesnych usług doradczych**, dostępnych dla wszystkich, głównie za pośrednictwem Internetu.

Polski program operacyjny na lata 2004–2006 został uzgodniony z Komisją Europejską oraz przyjęty przez rząd. Oczywiście konieczne okazało się jego stałe wzmocnienie instytucjonalne.

Strategia kształcenia ustawicznego w dziedzinie szkolnictwa wyższego w Polsce zakłada następujące zmiany:

- Zwiększenie elastyczności (w celu usunięcia zatorów między formalnym i nieformalnym systemem nauczania w Polsce, które ograniczają możliwość kształcenia). Na przykład aktualny projekt ustawy o szkolnictwie wyższym przyznaje prawo do prowadzenia studiów podyplomowych wyłącznie jednostkom uczelnianym posiadającym prawo do nadawania tytułu magistra. Rozwiązaniem alternatywnym byłoby tworzenie większej liczby programów i kierunków, by kształcić ludzi jak najbardziej wszechstronnie, z zastosowaniem zasady właściwego kontrolowania, ale nie krępowania podejmowanych inicjatyw edukacyjnych.
- Poza różnorodnością programów należy preferować elastyczne podejście do kształcenia i oparcie go na pracy zespołowej. Bardzo ważne wydaje się wprowadzenie modułów dotyczących przedsiębiorczości na większości kierunków studiów.
- Środowisko akademickie musi przygotować się do kształcenia różnych grup wiekowych studentów, zarówno młodzieży, jak i dorosłych. Osoby starsze trzeba wdrażać do pracy z użyciem nowych technologii, a równocześnie należy wykorzystać w nauce młodzieży praktyczne doświadczenia zawodowe dorosłych studentów. Jest to możliwe np. w ramach realizacji kierunków modułowych na studiach zaocznych, a w pewnych wypadkach także studiów dziennych.
- Wykorzystanie w kształceniu nowoczesnych technologii informacyjnych, takich jak e-nauczanie i kształcenie na odległość.
- Opracowanie programów służących zaspokojeniu potrzeb edukacyjnych jednostek niezależnie od miejsca zamieszkania. Przykładem może być portal europejski pod nazwą PLOTEUS. Ma być on częścią wspólnego serwisu informacyjnego, ułatwiającego mobilność Europejczyków. Umożliwi dostęp wszystkich obywateli do informacji na temat edukacji i szkolenia (na wszystkich poziomach) i zwiększy przejrzystość oferty edukacyjnej.
- Doprowadzenie do sytuacji, w której organy powołane do wydawania certyfikatów wiedzy będą uznawały wiedzę i umiejętności zdobywane w przeszłości zarówno za pomocą formalnych, jak i nieformalnych metod kształcenia. Przyznawanie dyplomów powinno zależeć w większej mierze od umiejętności niż od odbytych kursów teoretycznych.

Jak w takim razie wyglądać będą najbardziej prawdopodobne scenariusze rozwoju szkolnictwa wyższego w Polsce? Jednym z pomysłów na rozwój szkolnictwa wyższego jest wzmocnienie roli decyzyjnej MENiS i stałe prowadzenie przezeń debaty nad reformami i rozwojem szkolnictwa. Pojawiła się też koncepcja stworzenia Forum Szkolnictwa Wyższego, w ramach którego zainteresowane strony mogłyby współpracować nad tworzeniem wspólnej wizji przyszłego systemu szkolnictwa wyższego w Polsce. Rozważa się też możliwość stworzenia organizacji publicznych, kontrolowanych przez państwo, niebędących for-

malnie jednostkami ministerstwa. W innych krajach tego typu agendy pełnią istotne funkcje, np. alokacji funduszy czy realizacji procedur przyjmowania na studia. Zazwyczaj tego typu organizacje mają własne zarządy podlegające bezpośrednio ministerstwu.

Zgodnie z raportem, warunkiem zbudowania systemu szkolnictwa wyższego na światowym poziomie jest spełnienie postulatów w trzech kategoriach:

- 1) przejrzyste i sprawiedliwe finansowanie rozwijającego się powszechnego systemu szkolnictwa wyższego;
- 2) poprawa jakości usług edukacyjnych;
- 3) współpraca i powiązanie systemu szkolnictwa z rynkiem pracy, a także z gospodarką opartą na wiedzy (w zakresie nowoczesnych technologii i innowacyjności).

Nadal najpoważniejszym problemem pozostaje finansowanie reform w szkolnictwie wyższym. W większości krajów szkolnictwo wyższe dotowane jest z dwóch źródeł: z funduszy publicznych i źródeł prywatnych. W Polsce, aby można było marzyć o rozwoju, należy się liczyć z koniecznością jakichś form studenckich opłat – czesnego. Ma to swoje społeczne uzasadnienie, ponieważ osoby starające się dostać na studia dzienne zwykle pochodzą z rodzin o wyższych niż przeciętne dochodach, co powoduje, że dziś biedniejsi finansują edukację bogatszej części społeczeństwa. Dlatego zasada równości nakazuje, aby każda osoba ucząca się w szkole wyższej, niezależnie od formy nauki, miała swój udział w kosztach proporcjonalnie do oczekiwanych korzyści prywatnych i społecznych związanych z uzyskanym wykształceniem. Aby takie rozwiązanie nie było krzywdzące dla mniej zamożnych studentów, konieczne będzie wprowadzanie go etapami, dopiero po wdrożeniu programu stypendialnego (uzależnianego od wysokości dochodów) oraz innych programów wsparcia. Potrzebna będzie również analiza działającego dzisiaj systemu kredytów studenckich, w celu zrozumienia przyczyn ich małej popularności. Należy też stworzyć mechanizmy służące przyciągnięciu prywatnych inwestorów do szkolnictwa wyższego. Aby wzmocnić rolę decyzyjną oraz możliwości MENiS w zakresie wdrażania sprawiedliwej polityki dotyczącej czesnego, należy opracować i wdrożyć system informatyczny, który monitorowałby aktualną sytuację społeczno-gospodarczą studentów.

Debata na temat czesnego toczy się dziś w wielu państwach europejskich i jest powodem sporów. Stajemy przed alternatywą: z jednej strony przejrzyste i nowoczesne systemy podatkowe, stworzone m.in. przez państwa skandynawskie, z drugiej – doświadczenia krajów takich, jak Austria, Węgry, Holandia, Wielka Brytania i Irlandia, które w ostatniej dekadzie z różnym skutkiem podejmowały próby wprowadzenia czesnego i pożyczek.

Oczywiście wprowadzenie jakichkolwiek zmian musi być poprzedzone kampanią informacyjną i działaniami przygotowanymi ze strony administracji uczelni. Uczelnie państwowe musiałyby:

- przedłożyć wieloletnie strategie rozwoju oraz programy inwestycji kapitałowych;
- przeznaczyć środki publiczne na pokrycie wydatków państwowych uczelni, stosując formułę opartą na uzgodnionym zestawie kryteriów efektywności działania i poprawy jakości; formuła ta powinna alokować środki publiczne na szkolnictwo wyższe w ramach procesu konsultacji pomiędzy MENiS a uczelniami;

- zachęcić uczelnie poprzez silne motywacje finansowe do skutecznej działalności i oszczędności;
- wytworzyć presję konkurencyjności i innowacyjności dzięki nowemu systemowi finansowania;
- wzmocnić powiązania sektora nauki i badań ze światem pracy;
- wprowadzić udoskonalony system pożyczek studenckich i grantów, uwarunkowanych uzyskaniem akredytacji przez instytucje zarówno państwowe, jak i prywatne;
- zdobyć dodatkowe fundusze w formie czesnego, prywatnych środków i darowizn i biznesu.

Zgodnie z prognozami demograficznymi gwałtownie zmniejszy się liczba przyszłych studentów, co będzie z jednej strony groziło likwidacją części uczelni, ale z drugiej pojawi się możliwość poprawy jakości kształcenia i łatwiejszego dostępu do szkolnictwa wyższego. Jak w tej sytuacji poradzą sobie szkoły prywatne, których masowe zakładanie wiązało się bezpośrednio z wyżem demograficznym i brakiem miejsc na uczelniach państwowych? Istnieją dwa scenariusze: albo zwycięży jakość i słabe niepubliczne szkoły wyższe po prostu znikną z rynku, albo uczelnie słabe przetrwają dzięki oszczędnościom i co za tym idzie – niskiemu czesnemu, eliminując z rynku kosztowniejsze w prowadzeniu niepubliczne szkoły wysokiej jakości.

* * *

Zaprezentowane kierunki zmian w szkolnictwie wyższym w Polsce powinny być jednym ze skutecznych sposobów zwiększenia szans polskich obywateli na znalezienie pracy. Ludzie wykształceni stają się bowiem o wiele bardziej przedsiębiorczy, samodzielni i zaradni niż ich niewykształceni rówieśnicy. Zdolni są do dalszego zdobywania wiedzy (w wypadku konieczności przekwalifikowania lub bezrobocia), a także do tworzenia miejsc pracy dla innych. Nie należy też zapominać, że właśnie masowe podejmowanie studiów przez młodych ludzi na równi z emigracją przyczyniło się do rozładowania polskiej „bomby demograficznej” lat osiemdziesiątych. O czym warto pamiętać, odbyło się to w dużej mierze kosztem ciężkiej pracy kadry uczelni wyższych.

Dlatego z niezbędnymi reformami usprawniającymi działanie szkół wyższych nie należy czekać, bo służą one w konsekwencji nam wszystkim. Jest oczywiste, że postulowane związki uczelni ze światowym biznesem niosą w sobie wiele niewiadomych. Zyski finansowe są z reguły duże, ale czy zawsze prowadzone badania są tymi najważniejszymi dla rozwoju społeczeństwa i jego dobra. Wydaje się, że uczciwość i przeprowadzanie selekcji proponowanych projektów może zapobiec nadużyciom. Wiele obaw, szczególnie wśród młodzieży, budzi też kwestia czesnego. I w tym wypadku wydaje się, że jedynie uczciwe podejście do młodzieży i rekompensata uwzględniająca koszty kształcenia dla uboższej części studentów nie spowoduje ucieczki od studiów. Pod uwagę trzeba tu też brać przepisy konstytucji i system prawny, w celu ustalenia odpowiedzialności rodziców

za kształcenie wyższe ich dzieci. Podobnie jak w wielu krajach zachodnich rozbudowany system stypendiów za dobre wyniki w nauce i różnych form pracy dla studentów w wymiarze niekolidującym z zajęciami na uczelni powinien problem ten rozwiązać.

Trzeba mieć nadzieję, że dzisiejszy trend dążenia młodych ludzi do kontynuacji kształcenia zostanie utrzymany, a świadomość, że podnosić kwalifikacje trzeba całe życie, zapobiegnie drastycznemu zmniejszeniu się liczby studiujących nawet w okresie niżu demograficznego. Wiele zależy też od poziomu zatrudnianej kadry naukowej, dlatego dbanie o jej potrzeby finansowe i zapewnienie możliwości naukowego rozwoju powinno być dla polskich władz priorytetem. Szkoły wyższe są bowiem i powinny zostać, mimo licznych zmian, przede wszystkim akademicką społecznością jednoczącą nauczycieli i uczniów, dlatego że uczelnie mają nie tylko dawać ludziom wiedzę, ale i czynić ich mądrzejszymi.

ROZDZIAŁ 18

Przejawy niewolnictwa w XX wieku. Praca niewolnicza w latach 1939–1959

Andrzej Kubica

Wstęp

Pojęcie niewolnictwa, które to zjawisko jest tematem niniejszego artykułu, jest znane ludzkiej cywilizacji, ponieważ zjawisko to towarzyszy jej od początku istnienia. Mimo że klasyczne niewolnictwo występowało w starożytności, jego przejawy można zaobserwować w średniowieczu i czasach nowożytnych.

XX wiek, mimo że był epoką walki z wszelkimi przejawami niewolnictwa, zasłynął z niewolniczej pracy, która bezpośrednio wiązała się z systemami totalitarnymi.

25 września 1926 r. 36 państw podpisało konwencję genewską, w której podano definicję niewolnictwa

Niewolnictwo jest stanem czy położeniem jednostki, względem której stosowane jest postępowanie w całości lub w części wynikające z prawa własności¹.

„Cywilizowany” XX w. cechowało niewolnictwo o różnym natężeniu i pod różną postacią.

Praca niewolnicza na rzecz III Rzeszy w latach 1939–1945

Atak na Polskę hitlerowskich Niemiec 1 września 1939 r. rozpoczął jedną z najstraszniejszych wojen XX w. Straty demograficzne okresu II wojny światowej były wynikiem zarówno „totalności” prowadzonych działań zbrojnych, jak i niehumanitarnego traktowania jeńców wojennych oraz ludności krajów podbitych przez Niemcy, ZSRR i Japonię. W wymienionych krajach „praca niewolnicza” jeńców i ludności podbitych terenów była na porządku dziennym, jednak największe rozmiary osiągnęła w III Rzeszy, będąc siłą napędową jej gospodarki.

W chwili wybuchu II wojny światowej w niemieckich obozach koncentracyjnych znajdowało się 25 tys. więźniów. Pracowali oni przy rozbudowie obozów, budowie autostrad oraz wykonywali prace na rzecz SS. Powodem opisywanej polityki była wiara Niemców w powodzenie „wojny błyskawicznej”, która w początkowej fazie wojny nie absorbowwała na tak dużą skalę potencjału gospodarczo-demograficznego Niemiec. W tym

¹ Dziennik Ustaw RP z 1931 r. Nr 4, poz. 21, art. I – 1; *ibidem*, z 1963 r. Nr 33, poz. 185 (załącznik).

czasie zapotrzebowanie na pracownika najemnego było znikome, dlatego polityka władz hitlerowskich ukierunkowana była na represjonowanie i unicestwianie więźniów, a nie wykorzystywanie ich jako siły roboczej².

W pierwszych latach wojny za dostarczenie gospodarce niemieckiej robotników odpowiedzialny był prezydent Urzędu Pracy Rzeszy, dr Friedrich Syrup, a po jego zgonie w 1941 r. – dr Werner Mansfeld. Do końca 1941 r. władze niemieckie w gospodarce oprócz etatowych pracowników niemieckich korzystały również z „dobrowolnej pracy” sił najemnych pochodzących z zachodniej Europy oraz Danii i Norwegii. W tym czasie do pracy w Rzeszy kierowano również Polaków, wobec których stosowano przymus, wykorzystując do tego urzędy pracy, siły policyjne, a czasami nawet Wehrmacht³.

Potencjał sił najemnych wystarczył do końca 1941 r. Już w początkach 1942 r. było wiadomo, że trwająca od czerwca 1941 r. wojna na wschodzie z ZSRR przedłuży się. W tym czasie w Niemczech wobec rosnących potrzeb przemysłu zbrojeniowego i mobilizacji do armii zaczęto odczuwać dotkliwy brak rąk do pracy. Niezbędna okazała się przebudowa aparatu wykonawczego w dziedzinie zatrudnienia. Propozycję zmian strukturalnych wysunął już 28 października 1941 r. Niemiecki Front Pracy, jednak reorganizacja zatrudnienia robotników przymusowych na szczeblu wykonawczym została przeprowadzona od marca do maja 1942 r. 21 marca 1942 r. pełnomocnikiem do spraw zatrudnienia został były gauleiter Turynгии, Fritz Sauckel. Posiadał on całkowite pełnomocnictwa w sprawach zapewnienia sił roboczych. 30 września 1942 r. jego uprawnienia z rozkazu Hitlera poszerzyły się o prawo podejmowania wszystkich decyzji związanych z „branką” robotników oraz wydawania w tej kwestii wytycznych władzom wojskowym i cywilnym. Od wiosny 1942 r. wysiłki F. Sauckla polegały na dostarczeniu Rzeszy taniej siły roboczej, co powodowało stopniowe ograniczenie praktyk unicestwiania wszystkich więźniów. Do połowy 1941 r. większość pracowników przymusowych zatrudniania była w rolnictwie, od jesieni 1941 r., tj. po agresji na ZSRR, zwiększono udział pracowników przymusowych w przemyśle, szczególnie zbrojeniowym.

W marcu 1941 r. w Niemczech znajdowało się 1,306 945 mln „robotników obcych”, z czego blisko 800 tys. pochodziło z Polski. Inni robotnicy pochodzili głównie z: Słowacji, Holandii, Włoch, Belgii, Jugosławii, Szwajcarii, Francji, Danii i Islandii. Dzięki wysiłkom F. Sauckla już w październiku 1942 r. statystyki uległy zmianie, a liczba „robotników obcych” zatrudnionych w gospodarce Rzeszy wzrosła do ponad 3 mln. Największy odsetek pracowników przymusowych nadal stanowili Polacy – 1,340 mln, oraz pracownicy pochodzący ze Związku Radzieckiego (robotnicy wschodni) – ok. 1 mln⁴.

² Cz. Madajczyk, *Polityka III Rzeszy w okupowanej Polsce, t. II*, Warszawa 1970, s. 275.

³ Cz. Łuczak, *Polscy robotnicy przymusowi w Trzeciej Rzeszy podczas II wojny światowej*, Poznań 1974, s. 13.

⁴ E. Seeber, *Robotnicy przymusowi w faszystowskiej gospodarce wojennej. Deportacja i wyzysk obywateli polskich ze szczególnym uwzględnieniem położenia robotników z tzw. Generalnego Gubernatorstwa (1939–1945)*, Warszawa 1972, s. 57.

Nie można zapominać, że w tym samym czasie na rzecz gospodarki niemieckiej wykorzystywano pracę jeńców wojennych i więźniów obozów koncentracyjnych.

25 stycznia 1942 r. Reichsführer SS Heinrich Himmler skierował do Inspektora Obozów Koncentracyjnych Richarda Glücksza pismo, w którym zapowiadał, że przed obozami będą postawione trudne zadania gospodarcze i dlatego należy bardziej racjonalnie wykorzystywać siłę roboczą. W tym celu należało obniżyć liczebność więźniów zatrudnionych przy utrzymaniu obozów i innych pracach nieprodukcyjnych. Od wiosny 1942 r. sprawa wykorzystania więźniów obozów koncentracyjnych jako siły roboczej pozostawała wyłącznie w gestii SS. Nieco później, 26 marca 1942 r. na polecenie Hermanna Göringa, szef Służby Bezpieczeństwa i Policji zapowiedział, że jeńcy radzieccy, którzy zostaną wzięci do niewoli w trakcie oczekiwanej wiosennej ofensywy 1942 r., będą zatrudnieni⁵.

Minister uzbrojenia Rzeszy Albert Speer po wystąpieniu H. Himmlera chciał zatrudnić więźniów obozów koncentracyjnych w fabrykach pozostających pod jego kontrolą. Na taki obrót sprawy nie godził się H. Himmler, który chciał urządzić fabryki wewnątrz samych obozów, licząc na korzyści materialne dla SS, pod której protektoratem obozy istniały. Od tego czasu obozy zaczęły przyjmować zamówienia na produkcję zbrojeniową. Efekty takiego rozwiązania okazały się niezadowolające ze względu na brak doświadczenia w zakresie organizacji produkcji ze strony SS nadzorującej pracę więźniów w obozach koncentracyjnych.

Wobec takiej sytuacji podczas narady wyższych dostojników Rzeszy w dniach 20–22 września 1942 r. Hitler zgodził się z A. Speerem krytykującym marnowanie siły roboczej w obozach koncentracyjnych. A. Speer domagał się jednocześnie tworzenia obozów w pobliżu fabryk. Za pracę więźniów podlegających SS H. Himmler miał otrzymywać na potrzeby SS 3–5% broni wyprodukowanej przez siłę roboczą obozów. Po tej decyzji Hitlera obozy koncentracyjne zaczęły rozbudowywać w pobliżu zakładów przemysłowych swoje filie – obozy pracy⁶.

W tym czasie wzrosła liczba powołań do Wehrmachtu. W maju 1942 r. w armii niemieckiej służyło 8,6 mln ludzi. 29 stycznia 1943 r. sekretarz stanu w Ministerstwie Pracy Rzeszy W. Mansfeld polecił przygotować obwieszczenia w trybie pilnym o „przymusowym zatrudnieniu sił roboczych w Niemczech z danych krajów”. Przez „masowe zatrudnienie” należało rozumieć użycie siły policyjnej przy naborze ludzi. W 1943 r. w Polsce i ZSRR nastąpiło nasilenie przymusowych deportacji w głąb Rzeszy. Nierealność wykonania planów rekrutacyjnych siły roboczej na Wschodzie i zarysowujące się w najbliższej perspektywie dalsze, związane z ich urzeczywistnieniem trudności jako rezultat zwycięskich ofensyw radzieckich doprowadziły w 1943 r. do zmiany poglądów w hitlerowskim kierownictwie partyjnym i państwowym co do metod werbunku robotników na Zachodzie⁷.

⁵ F. Piper, *Zatrudnienie więźniów Kl Auschwitz. Organizacja pracy i metody eksploatacji siły roboczej*, Oświęcim 1981, s. 121.

⁶ Cz. Madajczyk, *op. cit.*, s. 277.

⁷ Cz. Łuczak, *op. cit.*, s. 18.

Pomimo że w maju 1943 r. w Niemczech pracowało już 6,3 mln pracowników przymusowych, polityka zwiększenia deportacji robotników nie przyniosła skutku. W drugiej połowie 1943 r. można zaobserwować nasilone zainteresowanie przemysłu tanią siłą roboczą więźniów obozów koncentracyjnych. Od 1943 r. SS przechodzi stopniowo z pozycji eksploratora siły roboczej więźniów do roli jej odnajemcy zarówno dla gospodarki państwowej, jak i sektora prywatnego. W sumie obozy koncentracyjne stawały się powoli racjonalnie gospodarowanymi zasobami siły roboczej.

W pierwszych miesiącach 1944 r., na skutek ofensywy Armii Czerwonej i strat terytorialnych Niemiec, deficyt siły roboczej wynosił około 4 mln ludzi. W tym samym czasie przy obozach wzrosła liczba podobozów, które były tworzone przeważnie przy zakładach przemysłowych. 31 marca 1944 r. przy dwudziestu istniejących wówczas obozach funkcjonowało 165 obozów filialnych. Pracowało w nich w sierpniu 1943 r. 224 tys. więźniów, a w styczniu 1945 r. – już 700 tys. Deficyt siły roboczej w gospodarce niemieckiej spowodowany był m.in. niewykonaniem planu sprowadzenia 4 mln robotników w 1944 r. przez F. Sauckla⁸.

Liczba robotników przebywających w Niemczech 31 maja 1944 r. wynosiła 5,3 mln, a łącznie z jeńcami – 7,130 mln. Pod koniec 1944 r. przekroczyła 8 mln, a wraz z zatrudnionymi przy produkcji więźniami obozów koncentracyjnych wynosiła 9 mln. Spośród ponad 5 mln cudzoziemskich robotników dobrowolnie zgłosiło swoją chęć pracy 200 tys., co stanowiło zaledwie 4%.

Przez cały okres trwania wojny sytuacja pracowników przymusowych, czyli robotników najemnych, jeńców wojennych czy więźniów obozów koncentracyjnych, była zróżnicowana. Najlepszą sytuację mieli robotnicy z Europy Zachodniej oraz krajów skandynawskich. Inaczej wyglądała sytuacja pracowników pochodzących z Polski czy ZSRR.

Wynagrodzenie cywilnych pracowników przymusowych z państw zachodnich było zrównane z płacami pracowników niemieckich. Robotnicy polscy byli w zasadzie wynagradzani na poziomie stawek niemieckich, jednak potrącano im specjalny podatek⁹. Każdy polski pracownik musiał ponadto opłacić koszty wyżywienia i zamieszkania (najczęściej nędznego i poniżej ludzkiego poziomu)¹⁰. Polaków traktowano jako podludzi, o czym mówił sam Hitler: „Polaków nie można zaliczyć do Europejczyków, tylko do Azjatów, i jako takimi należy nimi rządzić za pomocą bata”¹¹.

⁸ F. Sauckel wytyczną co do liczby „robotników przymusowych” otrzymał w kwaterze głównej Adolfa Hitlera 4 stycznia 1944 r. Z założonych 4 mln robotników udało mu się sprowadzić zaledwie 1037 tys. – por. E. Seeber, *op. cit.*, s. 75.

⁹ 5 sierpnia 1940 r. władze niemieckie wprowadziły tzw. społeczny podatek wyrównawczy, który polegał na potrącaniu 15% kwoty od zarobku brutto od wszystkich z wyjątkiem pracujących w rolnictwie – por. Cz. Łuczak, *op. cit.*, s. 118.

¹⁰ W pierwszych czterech miesiącach Polakom wypłacano wynagrodzenie tej samej wysokości co robotnikom niemieckim, ale od 8 stycznia 1940 r., Polacy uzyskiwali dochód o 20–50% niższy niż Niemcy, przy czym należały również odliczyć kwoty przeznaczone na utrzymanie. Za pracę w nadgodzinach robotnikom cudzoziemskim płacono 100%, Polakom 25%, natomiast robotnicy wschodni (Rosjanie) nie otrzymywali żadnej zapłaty. *Ibidem*, s. 113.

¹¹ Cz. Madajczyk, *Generalna Gubernia w planach hitlerowskich*, Warszawa 1961, s. 66.

Zdarzały się również przypadki braku wynagrodzenia, wypłat niższych od przewidzianych prawem albo braku wypłat za godziny nadliczbowe. Zatrudnionych w rolnictwie opłacano często naturaliami. Dochodziły do tego dodatkowe szykany, np. zakaz oddalania się z miejsca zakwaterowania, zakaz kontaktów z Niemcami, zakaz udziału w mszy świętej, zakaz stosunków seksualnych z Niemkami (ochrona rasy) oraz nakaz noszenia litery „P” na ubraniu¹².

Polskich pracowników przymusowych bito przez cały czas trwania wojny, jednak największe natężenie tego zjawiska przypada na okres po 1941 r. W niektórych miejscach w Niemczech było to usankcjonowane prawnie, o czym mówi dokument Krajowego Związku Rolników w Karlsruhe z dnia 6 marca 1941 r., w którym powołując się na konferencję z wyższym dowódcą SS i policji w Stuttgarcie w dniu 14 lutego 1941 r., stwierdzono:

Prawo bicia robotników rolnych narodowości polskiej służy każdemu kierownikowi przedsiębiorstwa, o ile dobre rady i pouczenia nie przyniosły rezultatu. W takim wypadku kierownik przedsiębiorstwa nie może być przez nikogo pociągnięty do odpowiedzialności prawnej¹³.

Chłosta nie przyczyniła się do wzrostu wydajności pracy pracowników przymusowych. Najcięższą karą dla robotnika było oddanie go przez pracodawcę w ręce gestapo i zesłanie do obozu pracy lub obozu koncentracyjnego¹⁴.

Według zatrudnionych Polaków praca w gospodarstwach rolnych w lecie trwała do 18 godzin z krótkimi przerwami na obiad i kolację, w zimie – nie krócej niż 12 godzin. W leśnictwie pracowano 10 godzin latem i 8 zimą. Pracowano prawie zawsze w niedziele. W zakładach przemysłowych długość dnia pracy była różna w poszczególnych latach wojny. W pierwszym okresie pracowano po 8 godzin, a po klęskach Niemiec pracę wydłużano do 9, 10, a nawet 12 godzin. W rezultacie w przemyśle najlepiej zarabiający otrzymywali niewiele ponad 100 marek, z czego 50–60 szło na ich utrzymanie. Robotnicy rolni zarabiali w granicach 12–25 marek, a dziewczęta pracujące w charakterze pomocy domowej 18–24 marek.

W formalnie gorszej sytuacji byli tzw. *Ostarbeiterzy*, czyli pracownicy przymusowi z ZSRR, których wynagrodzenie było z góry zaniżone o 40% w porównaniu ze stawkami niemieckimi. Niemcy stosowały też, szczególnie wobec *Ostarbeiterów*, zasadę odliczania od wynagrodzeń kosztów deportacji do Niemiec.

Polacy, którzy występowali przeciwko złemu traktowaniu, od 28 maja 1941 r. kierowani byli do obozów pracy na okres 6 tygodni. Część z nich dostawała się również do obozów koncentracyjnych. Tylko nieliczni wracali z „obozów wychowawczych”, jak też nazywano obozy pracy, które niczym nie różniły się od obozów koncentracyjnych.

¹² J. Kranz, *Praca przymusowa w III Rzeszy. Fakty i refleksje po 50 latach*, Warszawa 1998, s. 7–8.

¹³ H. Szurgacz, *Przymusowe zatrudnienie Polaków przez hitlerowskiego okupanta w latach 1939–1945. Studium prawno-polityczne*, Wrocław 1971, s. 137.

¹⁴ Obozy koncentracyjne znajdowały się pod kontrolą SS, natomiast obozy pracy – pod kontrolą gestapo.

Wychowawczych obozów pracy, nazywanych w skrócie AEL, obawiano się w takim samym stopniu jak obozów koncentracyjnych. W odróżnieniu od obozów koncentracyjnych, które podlegały Głównemu Urzędowi Administracyjno-Gospodarczemu SS (WVHA-SS), wychowawcze obozy podlegały Głównemu Urzędowi Bezpieczeństwa Rzeszy (RSHA)¹⁵.

Więźniowie obozów koncentracyjnych i obozów pracy pracowali jako niewolnicy, ponieważ za pracę nie otrzymywali wynagrodzenia.

Władze niemieckie uważały, że wydajność więźniów powinna wynosić 75% wydajności robotników wolnonajemnych. Faktycznie wydajność wynosiła 40–60%. Było to spowodowane ciężkimi warunkami, w jakich żyli więźniowie obozów, oraz głodowymi racjami żywnościowymi, pozwalającymi więźniom zaledwie utrzymać się przy życiu.

Z upływem lat racje żywnościowe więźniów stale się zmniejszały. Dzienna wartość kaloryczna wyżywienia wahała się w granicach 1300–1700 kalorii¹⁶. W tym samym czasie międzynarodowe konwencje przewidywały, że codzienne wyżywienie więźnia powinno przekraczać 3 tys. kalorii¹⁷. W celu osiągnięcia jak największych korzyści materialnych (niekoniernie dla gospodarki III Rzeszy – obozy były na rozrachunku SS) H. Himmler nakazał, aby więźniowie pracowali po 12 godzin dziennie. Zarządzeniem z dnia 31 marca 1942 r. w obozach koncentracyjnych wprowadzono 11-godzinny minimalny czas pracy. W sumie czas pracy wahał się 8–12 godzin na dobę. W górnictwie więźniowie pracowali przeważnie na trzy zmiany po 8 godzin, przedłużając jednak czas pracy do kilkunastu godzin. W hutnictwie pracowano na dwie zmiany – do 12 godzin, a w budownictwie 10–12 godzin¹⁸.

Lepiej w obozach powodziło się specjalistom. Byli oni lepiej karmieni i mogli się swobodniej poruszać. Ponadto szansę przeżycia stwarzała im praca wykonywana pod dachem i umożliwiająca „organizację”, czyli nielegalne zaopatrywanie się w odzież, żywność czy inne potrzebne artykuły.

Zamówienia na „dostawę” więźniów składał przemysł niemiecki, który płacił SS lub innym instytucjom państwowym rodzaj poglównego za każdego pracownika.

Ostatnią kategorię pracownika przymusowego stanowili jeńcy wojenni, którzy pracowali na rzecz gospodarki niemieckiej od 1939 do 1945 r.

Pracodawca mógł żądać od jeńca normalnej wydajności pracy robotnika niemieckiego, za którą jeńiec miał otrzymywać 60% taryfowego zarobku 19-letniego, nieżonatego robotnika niemieckiego. Wyróżniający się w pracy jeńcy mogli otrzymywać wynagrodzenie większe, nieprzekraczające jednak 80%. Czas pracy miał być taki sam jak robotnika niemieckiego, jeńcy mogli być jednak zatrudnieni również w niedziele i święta.

¹⁵ E. Seeber, *op. cit.*, s. 220–221.

¹⁶ Więźniowie mając wyżywienie o wartości kalorycznej 1300–1700, a coraz cięższe warunki pracy mogli w obozie przeżyć 3–6 miesięcy por. S. Dobosiewicz, *Mauthausen – Gusen. Obóz zagłady*, Warszawa 1977, s. 283

¹⁷ *Loc. cit.*

¹⁸ F. Pipcr, *Podobóz Sosnowitz II*, „Zeszyty Oświęcimskie” 1969, nr 11, s. 91–118.

Powyższe ustalenia stosowane były w stosunku do jeńców pochodzących z Europy Zachodniej. Inaczej rzecz się miała z jeńcami polskimi i radzieckimi. Jeńcy byli tanią siłą roboczą. Za pracę, którą wykonywał robotnik niemiecki, trzeba było zapłacić 150 marek, jeńiec z Armii Czerwonej otrzymywał tzw. naturalia wartości 20 marek. Jeńcy trafiali do przemysłu wydobywczego, metalowego, gumowego, a nawet zbrojeniowego i lotniczego¹⁹.

W 1944 r. w Niemczech pracowało około 1,9 mln jeńców, z czego większość w rolnictwie i przemyśle wydobywczym. Praca w górnictwie sprzeczna była z art. 21 konwencji dotyczącej pracy przymusowej lub obowiązkowej przyjętej w Genewie 28 czerwca 1930 r.²⁰

Sprawy jeńców precyzowały dwa dokumenty: konwencja haska z 1907 r. i genewska z 1929 r. Nie były one respektowane w czasie wojny przez Niemcy, Japonię i ZSRR.

Praca niewolnicza na rzecz ZSRR w latach 1939–1956

Po 17 września 1939 r. wielu polskich żołnierzy walczących w kampanii wrześniowej znalazło się w niewoli radzieckiej. Byli to pierwsi jeńcy polscy pracujący na potrzeby gospodarki ZSRR. W późniejszym czasie niedawny sojusznik, nazistowskie Niemcy wchodząc w konflikt zbrojny z ZSRR (czerwiec 1941 r.), dostarczyły kolejnych pracowników przymusowych, mających pracować na rzecz gospodarki radzieckiej (niejednokrotnie do 1956 r.). Ostatnią grupą pracowników przymusowych wykorzystywanych przez ZSRR byli od 1945 r. Japończycy.

ZSRR wykorzystywało jeńców w przemyśle wydobywczym oraz do prac budowlanych (drogi, umocnienia). Pierwsi jeńcy – Polacy, którzy w ZSRR pracowali od października 1939 r. – skierowani zostali przez NKWD do kopalń rud żelaza oraz wapienia w Zaporozżu, Karakubie i Krzywym Rogu na Ukrainie. Jeńcy polscy w liczbie 10,3 tys. zostali wynajęci przez Ludowy Komisariat Hutnictwa Żelaza ZSRR na takich samych zasadach, jak robotnicy wolnonajemni; w późniejszym czasie mieli być zwolnieni. Tak się jednak nie stało²¹.

Jeszcze w czasie trwania walk Armii Czerwonej z Wojskiem Polskim we wrześniu 1939 r. (25 września 1939 r.) władze radzieckie zdecydowały o budowie drogi łączącej Nowogród Wołyński przez Korzec ze Lwowem. Do pracy miano skierować 24 tys. ludzi, z których 15,5 tys. stanowili jeńcy wojenni, 4,5 tys. – pracownicy wolnonajemni, a resztę – żołnierze batalionów drogowych Armii Czerwonej.

Dzień jeńca zaczynał się o 6 rano, a kończył o 22 wieczorem. Praca trwała 10 godzin. Popołudniem i wieczorem jeńiec otrzymywał posiłek, a między 20–22 prowadzona była działalność kulturalno-oświatowa. Za pracę jeńiec otrzymywał wynagrodzenie 20–200 rubli.

¹⁹ J. W. Gdański, *Wykorzystanie jeńców wojennych w gospodarce i pomocniczych formacjach zbrojnych*, [w:] *Niemiecki i radziecki system jeniecki w latach II wojny światowej. Podobieństwa i różnice*, red. E. Nowak, Materiały z konferencji naukowej, Opole 5.06.1997, s. 130.

²⁰ „Nie będzie stosowana praca przymusowa lub obowiązkowa dla wykonywania prac podziemnych w kopalniach”.

²¹ J. W. Gdański, *op. cit.*, s. 131.

Jeńcy mieli być zwolnieni z niewoli po zakończeniu budowy wspomnianej drogi, jednak powodzenie działań skłoniło władze radzieckie 16 kwietnia 1940 r. do podjęcia uchwały o przedłużeniu budowanej drogi o odcinek Lwów – Przemyśl²².

Po zakończeniu wojny według ewidencji MDW (Ministerstwo Wnntrennich Dieł) w ZSRR przebywało 1,840 044 mln osób, z których 1,373 027 mln to Niemcy, a 467,017 tys. Japończycy. Byli oni rozlokowani w 222 obozach i 1934 ich oddziałach. Zatrudniano ich: przy wydobyciu węgla, na budowach, przy budowie szos i Bajkalsko-Amurskiej Magistrali, w zakładach metalurgii i elektrowniach, w przemyśle lotniczym, samochodowym, przy budowie maszyn i obrabiarek, w przemyśle leśnym i celulozowo-papierniczym²³.

W celu oszczędności każdy obóz posiadał połączenie kolejowe z miejscem pracy, aby jeńcy nie tracili czasu na dojazd do miejsca pracy.

Jeńcy pracujący na rzecz gospodarki radzieckiej w latach 1943–1949 przepracowali około 1,8 mld osobogodzin o wartości 38 mld rubli.

ZSRR zaczął zwalniać jeńców po 1945 r. sukcesywnie. Najpierw zwolniono wszystkich cudzoziemców walczących w szeregach armii niemieckiej oraz chorych i inwalidów będących w niewoli²⁴. Zwolnieniom nie podlegały następujące kategorie jeńców: Waffen SS, SD, SA, gestapowcy oraz uczestnicy przestępstw. Większość z nich do domów wróciło dopiero po 1956 r., a niektórzy zostali zwolnieni na początku lat sześćdziesiątych.

Praca niewolnicza jeńców niemieckich na ziemiach polskich w latach 1945–1949

Po zakończeniu II wojny światowej z pracy jeńców korzystały m.in. następujące kraje: Belgia, Czechosłowacja, Francja, Jugosławia, Polska, Stany Zjednoczone, Wielka Brytania, ZSRR. Praca jeńców była zjawiskiem powszechnym, tłumaczonym koniecznością odbudowy tego, co Niemcy zniszczyli. Początkowo kierowano ich do prac niebezpiecznych, najgorzej opłacanych i deficytowych. W Polsce – najdłużej po ZSRR – utrzymywała się wiara w opłacalność pracy niewolniczej i też najdłużej bagatelizowano zasady konwencji genewskiej.

W połowie 1947 r. ustabilizował się w Polsce system jeniecki. Jeńcy pracowali w przemyśle węglowym, hutniczym, jednostkach wojskowych, jednostkach MO, UBP, KBW, przemyśle chemicznym, maszynowym, budownictwie państwowym i prywatnym, rolnictwie, administracji obozów, warsztatach obozowych, urzędach państwowych i sa-

²² A. Głowacki, *Zmiana statusu polskich jeńców wojennych na robotników przymusowych (na przykładzie obozów pracy dla polskich jeńców w ZSRR 1939–1941)*, [w:] *Niemiecki i radziecki system...*, op. cit., s. 111–117.

²³ J. W. Gdański, op. cit., s. 132.

²⁴ Wśród zwolnionych mamy jeńców następujących narodowości: Węgrzy, Rumuni, Amerykanie, Kanadyjczycy, Brazylijczycy, Japończycy – S. Kamek, *Radzieckie obozy jenieckie w latach 1941–1956*, [w:] *Niemiecki i radziecki system...*, op. cit., s. 75–79.

morządowych. W najgorszej sytuacji byli jednak jeńcy zatrudnieni jako robotnicy niewykwalifikowani w majątkach rolnych czy przy pracach rozbiórkowych. Sytuacja jeńców wykwalifikowanych nie odbiegała od warunków pracy robotników polskich²⁵. Najwięcej jeńców pracowało w przemyśle węglowym. Podstawą prawną stałego zatrudnienia jeńców wojennych w przemyśle węglowym była umowa z 10 grudnia 1945 r. zawarta pomiędzy Departamentem Więziennictwa i Obozów MBP a Centralnym Zarządem Przemysłu Węglowego. Kolejna umowa została podpisana 1 marca 1946 r.

18 sierpnia 1945 r. zawarto umowę między CZPW a pełnomocnikiem Armii Czerwonej, z której wynikało, że władze rosyjskie prześlą do polskiego górnictwa 3,5 tys. internowanych Niemców z obozów w Pile i Gorzowie Wielkopolskim oraz 30–40 tys. z radzieckiego obozu jeńców niemieckich w Żeganiu. Według sprawozdania CZPW z 25 stycznia 1946 r. w kopalniach pracowało 40,798 tys. pracowników przymusowych, z czego 35,378 tys. jeńców, 4,394 tys. więźniów politycznych i 1,026 tys. przymusowo zmobilizowanych do pracy Niemców²⁶. Oddelegowani do pracy Niemcy mieli pracować po 8 godzin i wykonywać takie same normy co Polacy. Za wykonaną pracę mieli otrzymywać wynagrodzenie, z którego można było potrącać 75% na ich utrzymanie, natomiast pozostałe 25% miał otrzymywać jeńiec do rąk własnych. Umowy dotyczące czasu pracy, wyżywienia czy zarobków pozostawały na papierze. W 1947 r. po wizytacji śląskich kopalń przez delegację Czerwonego Krzyża ze Szwajcarii uzgodniono, że dzienny wymiar pracy nie może przekraczać 10 godzin, a tygodniowy – 60. W rzeczywistości jednak dniówki jeńców wynosiły do 14 godzin, a niektóre zespoły były zatrudnione pod ziemią na dwie zmiany bez przerwy. Oprócz tego jeńcy pracowali bezpłatnie w niedziele i święta. Wiosną 1948 r. MBP zmusiło CZPW, aby przestrzegało 10-godzinnego dnia pracy, prawa jeńców do odpoczynku w niedziele oraz wyższych przydziałów żywnościowych. Czas pracy uregulowano w większości obozów dopiero w marcu 1949 r. Jeńcy otrzymywali posiłki o zawartości 1,9 tys. kalorii – dla pracujących pod ziemią, i 1,6 tys. – dla pracujących na powierzchni. Według władz kopalnianych posiłek miał zawierać 3,2 tys. kalorii, czemu przeciwni byli lekarze postulujący 4 tys. kalorii mających się zawierać w posiłkach jenieckich.

Pod koniec 1946 r. 25–26 tys. jeńców przebywało w około 60 przykopalnianych obozach. Od sierpnia 1947 r. w stosunku do jeńców zaczęto stosować reguły konwencji genewskiej²⁷.

Konwencja genewska wymagała płacenia jeńcom za pracę. Do początku 1946 r. tylko w niektórych polskich obozach to czyniono. 6 lutego 1946 r. Departament Więziennictwa i Obozów w porozumieniu z CZPW wydał zarządzenie o wstrzymaniu wypłat do rąk „zobozowanych”. Zapłata za pracę na nowo pojawiła się w 1948 r. Jeniec za szychotę otrzy-

²⁵ J. Kochanowski, *W polskiej niewoli. Niemieccy jeńcy wojenni w Polsce 1945–1950*, Warszawa 2001, s. 115–160.

²⁶ *Loc. cit.*

²⁷ M. Maruszczczyk, M. Paździora, *Obozy jenieckie w górnictwie węglowym Górnego Śląska 1945–1949*, [w:] *Obozy pracy przymusowej na Górnym Śląsku*, red. A. Topol, Katowice 1994, s. 27–51.

mywał 5% zarobku cywilnego pracownika – około 24 zł. Papieros w tym czasie kosztował w zależności od gatunku 3–15 zł. Na jeńcach oszczędzano do końca ich pracy.

23 kwietnia 1947 r. na konferencji w Moskwie czterech wielkich mocarstw uzgodniono, że państwa, które wykorzystują pracę jeńców, uwolnią ich do końca 1948 r. Na Zachodzie zastosowano się do dyrektyw „wielkiej czwórki” i do końca 1948 r. zwolniono wszystkich jeńców. W Polsce jeszcze na początku października 1949 r. w podległych CZPW obozach przebywało 4,44 tys. jeńców oraz 85 internowanych. Ostatnie transporty jeńców zwolnionych z Polski dotarły do Niemiec wiosną 1950 r. (tab. 1).

Tabela 1

Wykaz pracowników przymusowo zatrudnionych w przemyśle węglowym w 1950 r. (jeńcy wojenni)

Zjednoczenie Przemysłu Węglowego	Styczeń 1950	Luty 1950	Marzec 1950	Kwiecień 1950
Jaworznicko-Mikołowskie	1166	1171	1167	11
Dąbrowskie	395	380	380	53
Katowickie	83	83	82	47
Chorzowskie	186	184	181	94
Suma	1830	1818	1810	205

Źródło: *Wykaz jeńców niemieckich przymusowo zatrudnionych w przemyśle węglowym*, AP w Katowicach, Akta Centralnego Zarządu Przemysłu Węglowego w Katowicach 1945–1950, Protokół 393/4794, K. 68–70.

Praca niewolnicza żołnierzy wojskowych batalionów górniczych w latach 1949–1959

Po 1945 r. na ziemiach polskich tworzone obozy pracy przymusowej. Wraz z całym systemem więziennictwa miały być narzędziem, za pomocą którego reżim usiłował wyeliminować ze społeczeństwa polskiego wszelkie elementy wrogie lub niechętne nowemu ustrojowi. Obozy te miały również charakter wychowawczy i indoktrynujący, a także charakter ekonomiczny, jeśli uwzględni się liczbę umieszczonych w nich obywateli.

W czasie wojny załoga przemysłu węglowego uległa znacznej redukcji. Po zakończeniu kolejne obniżenie liczebności załogi nastąpiło w wyniku deportacji polskich górników, których przypuszczalna liczba sięgała 25 tys. w głąb ZSRR. Władze Polski problem próbowały rozwiązać, zatrudniając w kopalniach jeńców niemieckich, których liczba

w kwietniu 1947 r. osiągnęła 28 tys. Począwszy jednak od 1949 r. ~~zaczęła się~~ W cztery lata od zakończenia wojny władze Polski Ludowej stanęły ~~po raz kolejny~~ przed problemem fluktuacji załogi.

Pierwsze plany stworzenia batalionów roboczych pojawiły się jeszcze w 1947 r. ~~na~~ dy na międzyministerialnej konferencji 1 października 1947 r. ministerstwa ~~zgodził się~~ na 60 tys. ludzi²⁸.

Częściowo problem rozwiązano, powołując 27 stycznia 1948 r. Powszechną Organizację „Służba Polsce” – paramilitarną organizację skupiającą dorastającą młodzież. ~~W~~ wówczas na wielkich placach budowy socjalistycznej Polski pomagała w realizacji zadań planu 3-letniego. W ramach tej organizacji na wiosnę 1949 r. powołano pierwsze „nadkontyngentowe” brygady „Służba Polsce” z rocznika 1927 z grupy tzw. „niepewnych politycznie”. Pobór do dziesięciu brygad nastąpił 27 kwietnia, by 2 maja mogły już one rozpocząć pracę w kopalniach węgla kamiennego. Oficjalnie sprawa powoływania do pracy w górnictwie żołnierzy została przedstawiona na odprawie kierowniczego aparatu polityczno-wychowawczego przez pierwszego wiceministra obrony narodowej, a jednocześnie szefa Głównego Zarządu Polityczno-Wychowawczego gen. bryg. Edwarda Ochaba w dniu 25 lipca 1949 r.²⁹

5 sierpnia 1949 r. Edward Ochab wydał rozkaz nr 36/GZOW, który powołał 4 tys. poborowych mających pracować w kopalniach węgla kamiennego i kamieniołomach³⁰. 4,5 tys. poborowych rozpoczęło pracę w połowie października 1949 r. w dwunastu kopalniach. Kolejne wojskowe bataliony górnicze stworzono w styczniu i maju 1950 r. W kwietniu 1951 r. zaczęto je nazywać zastępczą służbą wojskową, która miała funkcjonować w ramach działającej Powszechnej Organizacji „Służba Polsce”. Jednocześnie powołano kolejnych dziesięć batalionów – liczba żołnierzy pracujących w kopalniach osiągnęła stan około 22 tys. W tym czasie istniały już bataliony 10. i 11. wydobywające rudy uranu na potrzeby ZSRR oraz 24. Batalion powstały we wrześniu 1951 r., który pracował w kamieniołomach. W maju 1950 r. powstał 10. Batalion Pracy, a w marcu 1951 r. – 11. Batalion³¹.

Kolejne bataliony powołano w 1952 i 1953 r. W następnych latach stan i liczebność batalionów zmniejszały się, by z czasem znowu wzrosnąć. Największa liczba batalionów pracowała dla górnictwa węglowego w 1956 r., kiedy to do pracy w tym resorcie powołano na pół roku żołnierzy WOP i KBW. Ich stan miał wynosić w październiku 1956 r. około 35 tys. W tym czasie już od roku wojskowe bataliony pracy funkcjonowały pod nazwą Wojskowego Korpusu Górniczego, który powstał 15 października 1955 roku³².

²⁸ P. Piotrowski, *Śląski okręg wojskowy. Przekształcenia organizacyjne 1945–1956*, Wrocław 2003, s. 238.

²⁹ E. J. Nalcpa, *Wojskowe bataliony górnicze w Polsce w latach 1949–1959*, „Przegląd Historyczny” 1994, nr 1–2, s. 124.

³⁰ Z. Krupa, *Nasze dziesięciolecie*, Tarnobrzeg 2002, s. 6.

³¹ M. Kalinowski, *Zapomniane Bataliony*, „Polska Zbrojna” 1999, nr 3.

³² *Wyciąg z uchwały nr 815 Prezydium Rządu z 15.10.1955 r. w sprawie organizacji i działalności WKG, CAW, Akta WKG, Protokół 553/59/9, K. 26–32, [w:] M. Szen, *Wojskowy Korpus Górniczy*, Warszawa 1975, s. 86 (niepublikowana praca magisterska).*

Począwszy od 1954 r., następowało powolne likwidowanie batalionów pracy, proces ten zaznaczył się najwyraźniej po 1956 r.

W ostatnim roku funkcjonowania WKG w kopalniach pracowało już tylko sześć batalionów, które skupiały 3,45 tys. żołnierzy. Jako ostatni rozwiązany został 6 Wojskowy Batalion Górniczy mieszczący się przy KWK „Wieczorek”. Wojskowy Korpus Górniczy jako jednostka przestał istnieć 30 września 1959 r.

Bataliony pozostawały poza normą wojska, tzn. koszty ich utrzymania miały być refundowane przez Ministerstwo Górnictwa, co wynikało z umowy trzeciego wiceministra obrony narodowej (główny kwatermistrz) gen. bryg. Piotra Jaroszewicza z Ministerstwem Górnictwa³³.

Żołnierze wojskowych batalionów górniczych pracowali na rzecz gospodarki narodowej, wydobywając węgiel, rudy uranu i pracując w kamieniołomach. Ich praca przyniosła wymierne efekty, które najlepiej odzwierciedlają wyniki planu 6-letniego. Analizując dane statystyczne można pokusić się o podsumowanie każdego roku planu 6-letniego. Kopalnie, w których pracowali żołnierze górnicy, przeważnie wykonywały plan z nadwyżką, jednak zdarzały się i takie, które planu produkcji nie wykonywały. W 1950 r. nadwyżki wydobywania uzyskane przez żołnierzy górników osiągnęły liczbę 77,263 tys. t, a niedobory w wydobywaniu węgla w wykonaniu planu w kilku innych kopalniach zamknęły się liczbą 38,945 tys. t. Sumując oba wskaźniki, otrzymujemy saldo dodatnie w roku 1950, które wynosiło 38,318 tys. t. Podobne zestawienia można wykonać w odniesieniu do kolejnych lat. W roku 1951 ponad plan wydobyto 81,557 tys. t, a braki wyniosły 55,934 tys. t, co daje nadwyżkę w wysokości 25,623 tys. t. Lata następne zamykają się również bilansem dodatnim: 1952 r. – 18,073 tys. t, 1953 r. – 479,533 tys. t, 1954 r. – 432,998 tys. t, 1955 r. – 223,298 tys. t. Sumując dane za wszystkie lata planu 6-letniego, należy stwierdzić, że kopalnie, w których pracowali żołnierze, uzyskały 1,591 092 mln t ponad plan. Niedobór węgla w kopalniach, które z różnych względów w poszczególnych latach nie wykonały planu, wyniósł 373,249 tys. t. Saldo końcowe jest imponujące – 1,217 843 mln t³⁴. W 1953 r. nastąpił dwukrotny wzrost wydobywania w porównaniu z rokiem 1952. Wydobywanie w 1954 r. utrzymywało się na wysokim poziomie, ale zmalało o połowę już w roku następnym. Jednym z powodów takiego stanu rzeczy był najwyższy stan załogi skoszarowanej pracującej w kopalniach węgla kamiennego. W roku 1952 w kopalniach pracowało 22,249 tys. żołnierzy w 1953 – 28,285 tys. żołnierzy, a w roku 1954 – 26,303 tys.

³³ Jaroszewicz Piotr (1909–1992), członek PPR/PZPR; od 1950 generał dywizji WP; o 1948 członek KC PZPR, 1964–1970 z-ca członka Biura Politycznego KC PZPR, od 1970 członek Biura Politycznego KC PZPR; 1945–1950 wiceminister obrony narodowej, 1950–1952 z-ca przewodniczącego PKPG, 1952–1970 wiceprezes Rady Ministrów, 1954–1955 minister górnictwa, 1955–1956 minister górnictwa węglowego, o 1970 prezes Rady Ministrów; od 1947 poseł na Sejm Ustawodawczy I–VII kadencji – por. T. Mołdawa, *Naczelne władze państwa w sytuacji nadzwyczajnych zagrożeń (doświadczenia krajów Europy Zachodniej)* [w:] *Pokolenia. Kultura. Polityka*, Warszawa 1999, s. 212.

³⁴ W 1952 r. niedobór wynosił 129,495 tys. t, ponad plan wydobyto 147,568 tys. t, w 1953 r. analogicznie – 51,047 tys. t, 530,580 tys. t ponad plan, 1954 r. – 51,192 tys. t niedoboru, przy 484,190 tys. t ponad, 1955 r. niedobór wyniósł 46,636 tys. t, przy nadwyżce 269,934 tys. t.

Z 25 batalionów pracujących w kopalniach węgla kamiennego plan 6-letni z nadwyżką wykonało 18, co po uwzględnieniu wyników batalionów, które nie wykonały planu, stanowi 102,6% wykonania planu przez oddziały wojskowe³⁵.

Z tabeli 2 wynika, że w ciągu 6 lat (1950–1955) w kopalniach w sumie pracowało 346 oddziałów. W tych latach 243 oddziały wykonały plan, czego nie udało się 103. Wspólny wysiłek i katorżnicza praca skutkowały ponadnormatywnym wykonaniem planu 6-letniego (w 102,6%).

Tabela 2

Wykonanie planów produkcyjnych przez oddziały żołnierskie w planie 6-letnim

Rok	Liczba oddziałów	Liczba osób, które wykonały plan	Liczba osób, które nie wykonały planu	Nadwyżka [t]	Wykonanie planu rocznego [%]
1950	20	14	6	38,318 tys.	101,4
1951	32	17	15	25,623 tys.	100,7
1952	62	36	26	18,105 tys.	100,1
1953	85	66	19	479,533 tys.	104,1
1954	71	56	15	432,948 tys.	104,4
1955	76	54	22	223,298 tys.	102,6
Średnia	58	40	17	1,217 825 mln	102,6

Źródło: *Statystyki produkcyjne, wypadkowe, zatrudnienia w latach 1951–1956*, CAW, Akta WKG, Protokół 553/59/37, K. 49.

Żołnierze WBG w latach 1949–1959 pracowali w 43 kopalniach węgla kamiennego, rud uranu, kamieniołomach. Ich praca i życie podczas służby naznaczone były wieloma trudnościami oraz nieszczęśliwymi wypadkami, które nie zawsze wynikały z nieuwagi czy nieznamości przepisów BHP.

Warunki pracy żołnierzy górników bardzo często odbiegały od warunków, w jakich pracowała załoga cywilna kopalni. Związane to było ze sposobem traktowania żołnierzy przez dyrekcję kopalni oraz przełożonych, którzy nie interweniowali, kiedy ich podkomendni bezprawnie zatrzymywani byli do dalszych prac dołowych.

Żołnierzy najczęściej zakwaterowywano w pobliżu kopalni w barakach po jeńcach niemieckich. Baraki bardzo często wykonane tylko z drewna były zagrzybione i zapleśniałe, nie nadawały się do zamieszkania. Trochę lepsza sytuacja panowała w barakach murowanych, ale i tutaj stan budynków był zły. Poszycie dachowe w barakach nie dawało należytej ochrony przed deszczem i zimnem, podobnie jak okna – pozbawione i jakiegokolwiek uszczelnienia

³⁵ *Wydobycie węgla kamiennego przez WBG w latach 1951–1955*, CAW, Akta WKG, Protokół 553/59/37, K. 39–41.

Wiele pomieszczeń, które powstały z przeznaczeniem do zamieszkania przez żołnierzy górników, było niewykończonych oraz pozbawionych jakichkolwiek urządzeń sanitarnych. W praktyce żołnierze musieli wszystkie prace związane z przygotowaniem kwater do zamieszkania wykonywać we własnym zakresie, korzystając jedynie z materiałów dostarczanych przez kopalnie w czasie wolnym od pracy.

Wynagrodzenie żołnierze otrzymywali tylko za dniówki rzeczywiście przepracowane. Z tej kwoty były potrącane koszty utrzymania, umundurowania, opieki lekarskiej i innych wydatków.

Żołnierze górnicy pracujący w kopalniach w latach 1949–1959 za swoją niewolniczą pracę otrzymywali tylko zarobek uzyskany w wyniku pracy w godzinach nadliczbowych, reszta przeznaczana była na ich utrzymanie. Zatem żołnierz otrzymywał w zależności od kopalni 10–25% zarobku, z czego część była wpłacana na książeczkę PKO.